

INWESTOR	 <p>GMINA WROCŁAW PL. NOWY TARG 1-8 50 - 141 WROCŁAW</p> <p>REPREZENTOWANA PRZEZ:</p>  <p>ZARZĄD DRÓG I UTRZYMANIA MIASTA WE WROCŁAWIU UL. DŁUGA 49, 53-633 WROCŁAW</p>
NAZWA OBIEKTU BUDOWLANEGO	<p>Przebudowa drogi w zakresie remontu chodników na ul. Kościuszki i ul. Prądzyńskiego we Wrocławiu</p>
JEDNOSTKA PROJEKTOWA	<p><u>MTI PROJEKT</u> UL. SIENKIEWICZA 10A/4, 58-200 DZIERŻONIÓW</p>
ADRES OBIEKTU BUDOWLANEGO	<p>UL. KOŚCIUSZKI, UL. PRĄDZYŃSKIEGO WE WROCŁAWIU</p>
BRANŻA	<p>STADIUM DOKUMENTACJI</p>
DROGOWA	<p>SPECYFIKACJE TECHNICZNE WYKONANIA I ODBIORU ROBÓT BUDOWLANYCH</p>

Kwiecień 2021

Klasyfikacja robót wg. Wspólnego Słownika Zamówień

45100000-8 Przygotowanie terenu pod budowę

45230000-8 Roboty budowlane w zakresie budowy rurociągów, linii komunikacyjnych i elektroenergetycznych, autostrad, dróg, lotnisk i kolei; wyrównywanie terenu

D.M.00.00.00	WYMAGANIA OGÓLNE.....	3
D.01.01.01	WYZNACZENIE TRASY I PUNKTÓW WYSOKOŚCIOWYCH	29
D.01.02.04	ROZBIÓRKA ELEMENTÓW DRÓG.....	35
D.01.02.05	REGULACJA URZĄDZEŃ OBCYCH.....	41
D.04.01.01	KORYTO WRAZ Z PROFILOWANIEM I ZAGĘSZCZANIEM PODŁOŻA.....	45
D.04.02.01	WARSTWA ODCINAJĄCA	50
D.04.04.02	PODBUDOWA Z KRUSZYWA ŁAMANEGO STABILIZOWANEGO MECHANICZNIE	56
D.04.05.01	ULEPSZONE PODŁOŻE MIESZANKĄ STABILIZOWANĄ HYDRAULICZNIE	69
D.04.03.01	OCZYSZCZENIE I SKROPIENIE WARSTW KONSTRUKCYJNYCH.....	83
D.05.03.05	WARSTWA ŚCIERALNA Z BETONU ASFALTOWEGO (AC)	90
D.05.03.23	NAWIERZCHNIA Z PŁYT BETONOWYCH CHODNIKOWYCH	115
D.05.03.24	NAWIERZCHNIA Z KOSTKI BETONOWEJ.....	120
D.05.03.25	NAWIERZCHNIA Z KOSTKI KAMIENNEJ	126
D.05.04.01	NAWIERZCHNIA Z PŁYT KAMIENNYCH GRANITOWYCH	131
D.08.01.02	KRAWĘŻNIKI KAMIENNE	136
D.08.01.03	OBRZEŻA KAMIENNE.....	144
D.07.01.01	OZNAKOWANIE POZIOME.....	147
D.07.02.01	OZNAKOWANIE PIONOWE	157
D.02.00.00	ZABEZPIECZENIE DRZEW	164

SPECYFIKACJA TECHNICZNA WYKONANIA I ODBIORU ROBÓT BUDOWLANYCH

D.M.00.00.00

Wymagania ogólne

1. WSTEP.

Ilekcroć w niniejszym opracowaniu będzie mowa o specyfikacji technicznej (ST) bądź Szczegółowej Specyfikacji Technicznej (SST) bądź Ogólnej Specyfikacji Technicznej (OST) to należy przez to rozumieć Specyfikację Techniczną Wykonania i Odbioru Robót Budowlanych

(STWiORB). Niniejsze opracowanie stanowią wymagania ogólne, które należy mieć na uwadze czytając poszczególne specyfikacje dotyczące przeprowadzenia branżowych robót budowlanych n/w zadania.

Specyfikacja Techniczna „Wymagania ogólne” może być powoływana w specyfikacjach szczegółowych jako: DM- 00.00.00 lub D-00.00.00.

Specyfikacje wykonano w oparciu o opracowania sporządzone w 2002 roku przez Branżowy Zakład Doświadczalny Budownictwa Drogowego i Mostowego, Sp. zo.o na zlecenie GDDKiA w Warszawie.

1.1 Nazwa nadana zamówieniu przez Zamawiającego:

Nazwa zadania: *Przebudowa drogi w zakresie remontu chodników na ul. Kościuszki i ul. Prądyńskiego we Wrocławiu*

1.2. Przedmiot i zakres robót budowlanych.

Przedmiotem niniejszej specyfikacji technicznej są wymagania techniczne dotyczące wykonania i odbioru robót budowlanych wykonanych w ramach zadania jw.

1.2.1 Zakres stosowania ST.

Specyfikacja Techniczna (ST) jest stosowana jako dokument przetargowy i umowy (ewentualnie kontraktowy) przy zleceniu i realizacji robót wyszczególnionych w spisie treści.

Zamawiający może prowadzić roboty budowlane w oparciu o warunki kontraktowe FIDIC. W takim przypadku zapisy niniejszej ST odbiegające treścią od w/w warunków wymagać mogą korekty w jednym z dokumentów nadrzędnych wymienionych w pkt 1.5.4

1.2.2. Zakres robót objętych ST.

Ustalenia zawarte w niniejszej ST dotyczą zasad prowadzenia wszelkich robót budowlanych niezbędnych do wykonania w/w budowy.

1.3 Wyszczególnienie i opis prac towarzyszących i robót tymczasowych

Roboty tymczasowe – to takie roboty, które są projektowane i wykonywane jako potrzebne do wykonania robót podstawowych ale nie są przekazywane Zamawiającemu i są usuwane po wykonaniu robót podstawowych, chyba, że istnieją uzasadnione podstawy do ich odrębnego rozliczenia.

Roboty towarzyszące – prace niezbędne do wykonania robót podstawowych ale nie zaliczane do robót tymczasowych

Koszty wykonania jak i zakres robót towarzyszących i tymczasowych, poprzedzających prace podstawowe, ujęte są w cenach jednostkowych poszczególnych elementów rozliczeniowych opisanych w punkcie 9 każdej ze specyfikacji technicznej szczegółowej, ponieważ w zależności od prowadzonych robót ta sama robota towarzysząca może być rozliczona osobno lub ujęta w kosztach roboty podstawowej: np. prace rozbiórkowe przy branży drogowej mogą stanowić odrębne rozliczenie, podczas gdy przy wykonaniu np. kanalizacji, prace rozbiórkowe mogą być ujęte w kosztach wykonania całego rurociągu.

1.4. Określenia podstawowe.

Budowla drogowa - obiekt budowlany, nie będący budynkiem, stanowiący całość techniczno-użytkową (drogę), albo *Grupa nośności podłoża gruntowego nawierzchni* – klasyfikuje nośność podłoża w zależności od rodzaju i stanu gruntu podłoża , warunków wodnych w podłożu, wysadzinowości gruntu oraz od charakterystyki korpusu drogowego. Występują 4 grupy nośności G1,G2,G3,G4.

Inżynier Budowy – osoba działająca z upoważnienia Zamawiającego, pełniąca nadzór inwestorski (Inspektor Nadzoru Inwestorskiego) na budowie w zakresie praw i obowiązków wynikających z Prawa Budowlanego (art. 25 i 26). Jeżeli roboty budowlane będą wykonane w oparciu o kontrakt winno stosować się definicje sprecyzowane w warunkach kontraktu FIDIC.

Jezdnia - część korony drogi przeznaczona do ruchu pojazdów.

Kierownik budowy - osoba wyznaczona przez Wykonawcę, upoważniona do kierowania robotami i do występowania w jego imieniu w sprawach realizacji kontraktu.

Korona drogi - jezdnia z poboczami lub chodnikami, zatokami, pasami awaryjnymi i pasami dzielącymi jezdnię.

Konstrukcja nawierzchni - układ warstw nawierzchni wraz ze sposobem ich połączenia.

Korpus drogowy - nasyp lub ta część wykopu, która ograniczona jest koroną drogi i skarpami rowów.

Koryto - element uformowany w korpusie drogowym w celu ułożenia w nim konstrukcji nawierzchni.

Kosztorys ofertowy - wyceniony, kompletny formularz ofertowy (kosztorys ślepy)

Kosztorys ślepy (prawidłowa nazwa: formularz ofertowy)- wykaz asortymentu robót (z podaniem ich ilości i jednostki), w kolejności technologicznej ich wykonania, przy czym dla potrzeb wyceny ofertowej tabela uzupełniona jest o kolumnę cena jednostkowa i wartość netto. Powyższy formularz najczęściej przekazywany jest Oferentowi do oszacowania ceny ofertowej lub cen jednostkowych .

Zgodnie z *Rozporządzeniem z 2.IX.2004 w sprawie szczegółowego zakresu i formy dokumentacji projektowej, specyfikacji technicznej wykonania i odbioru robót budowlanych oraz programu funkcjonalno- użytkowego – Dz.U. Nr 202,poz.2072*), każdy Oferent powinien otrzymać przedmiar robót zgodny z definicją w/w rozporządzenia oraz z formularzem ofertowym jeżeli taki był załączony.

Nie rzadko Zamawiający przekazują Oferentom do wyceny przedmiar robót lub formularz ofertowy wykonany w oparciu o *Rozporządzenie Ministra Infrastruktury z dnia 18 maja 2004 r. w sprawie określenia metod i podstaw sporządzania kosztorysu inwestorskiego, obliczania planowanych kosztów prac projektowych oraz planowanych kosztów robót budowlanych określonych w programie funkcjonalno-użytkowym*, a więc wydruk przedmiaru lub formularza z programu kosztorysowego.

Księga obmiarów - zaakceptowany przez Inżyniera zeszyt z ponumerowanymi stronami, służący do wpisywania przez Wykonawcę obmiaru dokonywanych robót w formie wycień, szkiców i ewentualnych dodatkowych załączników; wpisy w księdze obmiarów podlegają potwierdzeniu przez Inżyniera.

Laboratorium - drogowe lub inne laboratorium badawcze, niezbędne do przeprowadzenia wszelkich badań i prób związanych z oceną jakości materiałów i robót.

- Laboratorium Wykonawcy - laboratorium wykonujące badania kontrolne, obejmujące cały proces budowy od okresu przygotowawczego (np. badań zgromadzonych materiałów) poprzez etap budowy, aż do badań końcowych.
- Laboratorium wskazane przez Wykonawcę -wykonujące badania zlecone przez Wykonawcę i na jego koszt. Laboratorium powinno być zaakceptowane przez Zamawiającego
- Laboratorium uzgodnione (niezależne) - laboratorium zaakceptowane przez Zamawiającego w wypadkach spornych lub wątpliwych (w przypadku stwierdzenia usterek - na koszt Wykonawcy).
- Laboratorium Zamawiającego– niezbędne do przeprowadzania wszelkich badań sprawdzających Zamawiającego, z oceną jakości materiałów oraz robót. Laboratorium przeprowadza badania kontrolne oraz badania akceptacyjne (np. materiałów na etapie projektowania recept). Próbki do badań kontrolnych i akceptacyjnych powinny być pobrane lub dostarczone z odpowiednim wyprzedzeniem czasowym. W przypadku sprawdzenia recept materiałowych powinny być one dostarczone do Laboratorium Zamawiającego w jak najszybszym terminie od daty zawarcia umowy.

Na etapie przetargu informacje na temat sposobu poboru próbek i określenia kompetencji laboratoriów powinny być uszczegółowione.

Materiały - wszelkie tworzywa niezbędne do wykonania robót, zgodnie z dokumentacją projektową i specyfikacjami, zaakceptowane przez Inżyniera.

Nawierzchnia - warstwa lub zespół warstw służących do przejmowania i rozkładania obciążeń od ruchu na podłoże gruntowe i zapewniających dogodne warunki dla ruchu.

- Warstwa ścieralna - wierzchnia warstwa konstrukcji nawierzchni poddana bezpośrednio oddziaływaniu ruchu i czynników atmosferycznych.
- Warstwa wiążąca - warstwa znajdująca się między warstwą ścieralną, a podbudową zapewniającą zapewniająca lepsze rozłożenie naprężeń w nawierzchni i przekazywanie ich na podbudowę zasadniczą.
- Podbudowa zasadnicza – warstwa lub dwie warstwy konstrukcji nawierzchni spełniające podstawową funkcję w rozłożeniu naprężeń od kół pojazdów. Podbudowa zasadnicza może być jednowarstwowa lub dwuwarstwowa. W przypadku podbudowy dwuwarstwowej górna warstwa podbudowy jest wykonana z innego materiału niż dolna warstwa .
- Podbudowa pomocnicza – warstwa tworząca platformę umożliwiającą prawidłowe wbudowanie podbudowy zasadniczej, a w czasie eksploatacji nawierzchni wspomagająca górne warstwy konstrukcji nawierzchni w rozłożeniu naprężeń od kół pojazdów oraz ochronę nawierzchni przed wysadzinami powodowanymi przez szkodliwe działanie mrozu.
- Warstwa mrozoochronna – warstwa, której głównym zadaniem jest ochrona nawierzchni przed wysadzinami powodowanymi przez szkodliwe działanie mrozu i zwiększenie nośności warstwy dolnej (tj. podbudowy pomocniczej) konstrukcji nawierzchni
- Warstwa ulepszanego podłoża (WUP)– wierzchnia warstwa podłoża gruntowego nawierzchni ulepszona w celu: zwiększenia nośności gruntu rodzimego, ochrony gruntu rodzimego przed deformacjami spowodowanymi ruchem technologicznym, zwiększenie odporności nawierzchni na powstanie wysadzin, właściwego wbudowania i zagęszczenia w-w leżących wyżej.
- Warstwa odcinająca– warstwa separująca dolne warstwy konstrukcji nawierzchni lub WUP (o ile wykonane są z materiału ziarnistego) od przenikania drobnych cząstek ze spoistego podłoża gruntowego. Mogą to być geosyntetyki a w przypadku uzasadnień ekonomicznych –dobrze uziarniony piasek .
- Warstwa odsączająca - warstwa zapewniająca odprowadzenia wody przedostającej się do spodu nawierzchni. W szczególnych przypadkach rolę w-wy odsączającej może pełnić w-wa mrozoochronna lub WUP, przy czym w-wy te muszą być wykonane z materiału niewysadzinowego o odpowiednim uziarnieniu i współczynniku filtracji.

Niweleta - wysokościowe i geometryczne rozwinięcie na płaszczyźnie pionowego przekroju w osi drogi lub obiektu mostowego.

Objazd tymczasowy - droga specjalnie przygotowana i odpowiednio utrzymana, służąca do przeprowadzenia ruchu publicznego w okresie trwania budowy.

Operat kolaudacyjny - zbiór wszystkich dokumentów kontraktowych (umowy) z odnotowanymi zmianami zaistniałymi w czasie realizacji robót, wynikami wykonanych badań, pomiarów, przeprowadzonych prób stwierdzających jakość wykonanych robót oraz zestawienie ich ilości i rozliczeń, stanowiący podstawę do oceny i odbioru końcowego.

Pas drogowy - wydzielony liniami rozgraniczającymi pas terenu przeznaczony do umieszczania w nim drogi oraz drzew i krzewów; pas drogowy może również obejmować teren przewidziany do rozbudowy drogi i budowy urządzeń chroniących ludzi i środowisko przed uciążliwościami powodowanymi przez ruch na drodze.

Podłoże gruntowe nasypu lub wykopu – strefa gruntu rodzimego poniżej spodu budowli ziemnej, której właściwości mają wpływ na projektowanie, wykonanie i eksploatację budowli ziemnej.

Podłoże gruntowe nawierzchni – strefa gruntu rodzimego lub nasypowego poniżej spodu konstrukcji nawierzchni , której właściwości mają wpływ na projektowanie, wykonanie i eksploatację nawierzchni. Zakres i częstotliwość badań podłoża nawierzchni uzależniona jest od złożoności warunków gruntowych i określają je odrębne przepisy.

Polecenie Inżyniera - wszelkie polecenia przekazane w formie pisemnej Wykonawcy przez Inżyniera, dotyczące sposobu realizacji robót lub innych spraw związanych z prowadzeniem budowy.

Projektant - uprawniona osoba prawna lub fizyczna będąca autorem dokumentacji projektowej.

Przedsięwzięcie budowlane - kompleksowa realizacja nowego połączenia drogowego lub całkowita modernizacja (zmiana parametrów geometrycznych trasy w planie i przekroju podłużnym) istniejącego połączenia.

Przepisy obowiązujące – przepisy aktów prawnych (ustaw, rozporządzeń, obwieszczeń i innych) aktualnych w chwili prowadzenia przedsięwzięcia budowlanego

Przetargowa Dokumentacja Projektowa – część Dokumentacji Projektowej, która wskazuje lokalizację, charakterystykę i wymiary obiektu będącego przedmiotem Robót.

Przepust - obiekt wybudowany w formie zamkniętej obudowy konstrukcyjnej, służący do przeprowadzenia małego ciekłu, szlaku wędrówek zwierząt dziko żyjących lub urządzeń technicznych przez korpus drogi lub dla lokalnego ruchu kołowego, pieszego.

Przeszkoda sztuczna – dzieło ludzkie, stanowiące utrudnienie w realizacji zadania budowlanego, na przykład droga, rurociąg itp.

Rekultywacja – roboty mające na celu uporządkowanie i przywrócenie pierwotnych funkcji terenom naruszonym w czasie realizacji zadania budowlanego..

Roboty - wszystkie czynności i usługi mające na celu zapewnienie prawidłowego oraz terminowego zakończenia realizacji zadania budowlanego lub ułatwiającej tę realizację, w tym również dostarczania robocizny, materiałów i sprzętu.

Roboty tymczasowe i towarzyszące – opisano w pkt. 1.3

Specyfikacje techniczne - zbiór wytycznych i wymagań określających warunki i sposoby wykonania, kontroli, obmiaru, odbioru i płatności za roboty.

Spód konstrukcji – spód najniższej warstwy spoczywającej na podłożu gruntowym nawierzchni lub na WUP.

Teren budowy – teren udostępniony przez Zamawiającego dla wykonania na nim robót oraz inne miejsca wymienione w kontrakcie jako tworzące część terenu budowy.

Wada - jakakolwiek część robót wykonana niezgodnie z dokumentacją projektową, specyfikacjami technicznymi i innymi dokumentami umowy.

Wymagania krajowe - załączniki krajowe do norm europejskich, wymagania techniczne, specyfikacje techniczne lub inne dokumenty przenoszące zapisy norm serii PN_EN, jakie zostaną uznane przez Zarządcę drogi za obowiązujące w odniesieniu do stosowanych materiałów i technologii

Wykonawca - osoba prawna bądź fizyczna, z którą Zamawiający zawarł umowę na warunkach określonych w kontrakcie o wykonanie robót i usług w wyniku wyboru ofert lub jej legalni następcy prawni.

Zadanie budowlane - część przedsięwzięcia budowlanego, stanowiąca odrębną całość konstrukcyjną lub technologiczną, zdolna do samodzielnego spełnienia przewidywanych funkcji techniczno - użytkowych; zadanie może polegać na wykonaniu robót związanych z budową, modernizacją, utrzymaniem oraz ochroną budowli drogowej lub jej elementu.

Zamawiający - osoba prawna lub fizyczna zlecająca wykonanie robót na warunkach określonych w umowie i występująca jako strona zawartej umowy z Wykonawcą. Zamawiający jest równoznaczny z Inwestorem lub z Inwestorem Zastępczym jeżeli taki będzie ustanowiony.

Zarządca Drogi – organ administracji rządowej lub jednostki samorządu terytorialnego, do którego właściwości należą sprawy z zakresu planowania, budowy, przebudowy, remontu, utrzymania i ochrony dróg.

Pozostałe definicje ujęto w poszczególnych szczegółowych specyfikacjach technicznych. W przypadku braku definicji w ST, można korzystać z norm bądź opracowań wydawnictw specjalistycznych.

1.5. Ogólne wymagania dotyczące robót.

- **Przed rozpoczęciem robót Wykonawca powinien przeprowadzić inwentaryzację w terenie i wykonać dokumentację fotograficzną z przeprowadzonej rewizji.**
- Wykonawca robót jest odpowiedzialny za jakość ich wykonania oraz za ich zgodność z dokumentacją projektową, ST i poleceniami Inżyniera. Jest zobowiązany do wdrożenia sposobu organizacji ruchu drogowego (w oparciu o projekt organizacji ruchu na czas robót uzgodniony i zatwierdzony przez zarządzającego ruchem), oznakowania

odcinka robót oraz ponosi odpowiedzialność za bezpieczeństwo ruchu na drodze od momentu przekazania placu budowy do odbioru końcowego robót (łącznie z okresem utrzymania robót).

- Roboty powinny być wykonane z ponad normatywną starannością zgodnie z :
 - dokumentacją projektową i ST,
 - wiedzą techniczną,
 - obowiązującymi przepisami (szczególności z przepisami BHP),
 - oczekiwaniami Zamawiającego ,
 - z uzgodnieniami i decyzjami.
 - wytycznymi lub standardami stosowanymi przez Zamawiającego lub narzuconymi przez dysponentów sieci (dostawców, producentów, właścicieli sieci)

1.5.1 Organizacja placu i zaplecza budowy

- Organizacja, utrzymanie i likwidacja zaplecza budowy należy do obowiązków Wykonawcy.
- Zamawiający jest zobowiązany do przekazania Wykonawcy w określonym w dokumentach umowy terminie, placu budowy wraz ze wszystkimi wymaganymi uzgodnieniami prawnymi i administracyjnymi, dziennik budowy oraz zatwierdzoną dokumentacją projektową wraz z ST (jeśli dokumentacja znajduje się u Zamawiającego) a także inne dokumenty niezbędne do przystąpienia robót określone w dokumentach umowy lub w aktach prawnych. Zamawiający winien przekazać po dwa egzemplarze: dokumentacji technicznej (projekty, przedmiary, inne) i ST.
- Przekazanie placu budowy przez Zamawiającego nie oznacza przekazania terenu na zaplecze budowy. Wykonawca zapewni teren na zaplecze we własnym zakresie po uzgodnieniu z właścicielem terenu na którym, Wykonawca będzie chciał zorganizować zaplecze. Teren powinien zostać tak wybrany aby zapewnić bezpieczne składowanie materiałów oraz nie będzie wpływał niekorzystnie na otaczającą zabudowę i osoby trzecie. Wykonawca wykona, jeśli zażąda tego na etapie przetargu Zamawiający, projekt zagospodarowania zaplecza budowy wraz z uzyskaniem niezbędnych uzgodnień. Wykonawca jest odpowiedzialny za doprowadzenie, pomiar i koszty zużycia mediów na zapleczu i placu budowy: tj. elektryczności, gazu i wody. Wykonawca powinien zapewnić możliwość podłączenia telefonu i Internetu.
- Wykonawca na zapleczu budowy powinien zapewnić indywidualne pomieszczenie biurowe, dostosowane do pracy dla Inżyniera Budowy/Kierownika Projektu oraz miejsca postojowe dla samochodów osobowych. Koszty utrzymania pomieszczenia poniesie Inżynier Budowy (chyba że Zamawiający zadecyduje inaczej), stąd należy zapewnić możliwość niezależnego rozliczenia z dostawcami mediów.
- Po przejściu terenu Wykonawca zdejmie, przechowa i zabezpieczy majątek miasta
- Wykonawca oznakuje teren tablicą informacyjną. W przypadku przyznania środków unijnych bądź działań promocyjnych Wykonawca umieści tablice o wsparciu inwestycji ze środków unijnych – w ilości i wg szablonu i wymiarów podanych przez Zamawiającego.
- Wykonawca zobowiązany jest do utrzymania terenu budowy i zaplecza w należytym stanie gwarantującym bezpieczeństwo osób korzystających z tych terenów
- W czasie wykonywania robót Wykonawca zobowiązany jest do dostarczenia, zainstalowania i obsługi tymczasowych urządzeń zabezpieczających takich jak: ogrodzenia, oświetlenie, sygnały i znaki ostrzegawcze, zapory, kładki dla pieszych itp. Wykonawca powinien zatrudnić dozorców i jest zobowiązany do podjęcia wszelkich innych środków niezbędnych dla ochrony robót, bezpieczeństwa pojazdów i pieszych.
- Wykonawca musi zapewnić w dzień i w nocy stałą i dobrą widoczność tych zapór i znaków, dla których jest to nieodzowne ze względów bezpieczeństwa.
- Wszystkie znaki, zapory i inne urządzenia zabezpieczające powinny być zaakceptowane przez Inżyniera.
- Wykonawca jest zobowiązany do indywidualnego powiadomienia o rozpoczętych robotach następujące jednostki: Straż Pożarna, Policja, Pogotowie Ratunkowe oraz przewoźników komunikacji publicznej, oraz inne jeżeli wymagają tego przepisy
- Wykonawca wykona i uzgodni, jeśli Zamawiający uzna to zastosowane, projekt zagospodarowania placu budowy, utrzymania czystości dróg publicznych i ulic znajdujących się w obrębie placu budowy bądź obsługujących plac budowy. Projekt dotyczy również wykonania odpowiednich zabezpieczeń chodników i jezdni przyległych do prowadzonej budowy, jeżeli takich informacji nie ujęto w projekcie organizacji ruchu tymczasowego lub w dokumentacji projektowej.

1.5.2 Ogrodzenie placu budowy, zabezpieczenie chodników i jezdni, organizacja ruchu na czas trwania budowy.

- Wykonawca jest zobowiązany do zabezpieczenia placu budowy oraz utrzymania na nim ruchu publicznego {dojścia i dojazdu (zaopatrzenia i służby komunalne)} do firm i sklepów oraz do posesji w okresie trwania realizacji inwestycji, aż do zakończenia robót i ich odbioru końcowego.

- Wykonawca jest odpowiedzialny za bezpieczeństwo ogólnodostępnego ruchu drogowego i pieszego w obrębie placu budowy zgodnie z zatwierdzoną Organizacją Ruchu Zastępczego (ORZ).
- Przed przystąpieniem do robót Wykonawca zobowiązany jest do wdrożenia zatwierdzonego projektu organizacji ruchu, zabezpieczenia robót w okresie trwania budowy oraz wybudowania a potem likwidacji tymczasowych objazdów i przejazdów. W zależności od potrzeb i postępu robót projekt organizacji ruchu powinien być na bieżąco aktualizowany przez Wykonawcę i uzgadniany z Zamawiającym oraz z Zarządzającym Ruchem.
- O terminach wprowadzania zmiany w ORZ Wykonawca zawiadomi Zamawiającego oraz Zarządzającego Ruchem i Policję minimum 14 dni przed planowanym wprowadzeniem zmian. W przypadku zmian przebiegu trasy komunikacji miejskiej Wykonawca powiadomi o tym fakcie Zamawiającego i Wydział Transportu Miejskiego z co najmniej 30-dniowym wyprzedzeniem.
- Z minimum 21 dniowym wyprzedzeniem Wykonawca powiadomi Zamawiającego o planowanych trasach objazdu na każdym etapie robót w celu wykonania przez Zamawiającego robót cząstkowych trasy objazdu.
- Powyższe terminy należy zachować jeśli Zamawiający nie wskaże ich w innych niż ST dokumentach umowy

1.5.3 Obsługa geodezyjna

- Założono, że Zamawiający nie wskazuje lokalizacji i współrzędnych punktów głównych trasy oraz reperów w terenie.
- W przypadku, gdy Zamawiający wskaże lokalizację punktów i reperów w terenie, na Wykonawcy spoczywa odpowiedzialność za ochronę przekazanych mu punktów pomiarowych do chwili odbioru końcowego robót. Uszkodzone lub zniszczone znaki geodezyjne Wykonawca odtworzy i utrwali na własny koszt.
- Wykonawca zapewni bieżącą obsługę geodezyjną (w tym tyczenie punktów głównych oraz reperów roboczych) łącznie z geodezyjną inwentaryzacją wszystkich robót.
- Wykonawca będzie przekazywał Inżynierowi Budowy odpowiednie opracowania (uzgodnione z Zamawiającym) z wszelkich prac geodezyjnych
- Wykonawca zabezpieczy poziomą osnowę geodezyjną w oparciu o załączone opracowanie dotyczące tego typu zabezpieczeń. W razie konieczności Wykonawca odtworzy osnowę geodezyjną w miejscach gdzie jej nie ma.
- Zamawiający zastrzega sobie prawo dokonania kontroli pomiarów przy wykorzystaniu swoich służb geodezyjnych. W przypadku występowania różnic w pomiarach (wykonanych przez Zamawiającego i Wykonawcę), Wykonawca wykona ponownie pomiary i przekaze odpowiednie dokumenty Zamawiającemu. Koszty ponownych pomiarów ponosi strona, która błędnie wykonała te pomiary, chyba, że strony zdecydują inaczej.

1.5.4 Dokumentacja projektowa powykonawcza, dokumentacja projektowa w trakcie prowadzenia robót, dokumentacja wykonana przed rozpoczęciem robót.

- Wykonawca we własnym zakresie wykona geodezyjną dokumentację powykonawczą.
- Jeżeli w trakcie wykonywania robót zajdzie konieczność uzupełnienia lub aktualizacji dokumentacji projektowej przekazanej przez Zamawiającego, Wykonawca uzupełnia lub aktualizuje dokumentację i odpowiednie ST na własny koszt oraz przedłoży je Inżynierowi do zatwierdzenia. Uzupełnienie lub aktualizacja dotyczy opracowań:
 - którym minął termin ważności uzgodnień (decyzji) lub w uzgodnieniach (decyzji) narzucono wykonanie (aktualizację lub uzupełnienie) opracowań na etapie budowy;
 - których zmiana wynikała na wniosek lub z winy Wykonawcy (zmiana technologii robót, zmiana materiału itd.)
 - których zmiana wynikała ze względu na zmianę przepisów prawnych (a przepisy nie regulują okresów przejściowych) o których Wykonawca mógł wiedzieć , że w chwili rozpoczęcia robót wejdą w życie.
 - wymienionych w dokumentach umowy

Jeżeli Zamawiający nie zdecyduje inaczej to Wykonawca przed rozpoczęciem robót jest zobowiązany do wykonania następujących opracowań (nie dotyczy tych które są opracowane):

- plan bezpieczeństwa i ochrony zdrowia
- program jakości robót
- ew. projekt zagospodarowania zaplecza budowy
- inne wymienione w SIWZ lub innych dokumentach umowy.
- dokumentacje dot. rozbiórek, organizacji ruchu zastępczego/ lub i docelowego
- dokumentacje wymagane w uzgodnieniach uzyskanych do projektu budowlanego i wykonawczego
- dokumentacje robót towarzyszących i tymczasowych oraz wszelkich prac technologiczno-organizacyjnych,
- inne wymienione w SIWZ lub innych dokumentach umowy albo wynikające z konieczności wykonania.

1.5.5. Zgodność robót z dokumentacją projektową i ST.

- Dokumentacja projektowa, ST, oraz dodatkowe dokumenty przekazane Wykonawcy Dokumentacja projektowa, ST, oraz dodatkowe dokumenty przekazane Wykonawcy przez Inżyniera stanowią część umowy, a wymagania

wyszczególnione choćby w jednym z nich są obowiązujące dla Wykonawcy tak, jakby zawarte były w całej dokumentacji.

- W przypadku rozbieżności w ustaleniach bądź nieokreślenia w umowie ważności poszczególnych dokumentów, obowiązuje następująca kolejność ich ważności :
 - 1) SIWZ na roboty budowlane wraz z umową
 - 2) Specyfikacje Techniczne;
 - 3) Dokumentacja Projektowa.
 - 4) Przedmiar robót (wyceniony i po korekcie arytmetycznej)

Uwaga. Specyfikacja Techniczna i przedmiar jest zawsze uzupełnieniem dokumentacji projektowej co oznacza że wymagania dla robót mogą być opisane zamiennie (uzupełniać się) w powyższych opracowaniach (przy założeniu że będzie opracowany przedmiar robót).

Wykonawca na etapie postępowania przetargowego ma obowiązek zapoznania ze wszystkimi dokumentami, a wszelkie nieścisłości między powyższymi opracowaniami wymienionymi w ppkt 1-4 należy wyjaśnić przed rozstrzygnięciem ofert. Uchybienia ze strony Wykonawcy w tej kwestii, nie mogą wpłynąć na rozszczenia w stosunku do Zamawiającego, przed i w trakcie trwania budowy.

Ważność w/w dokumentów umowy może by skorygowana przez Zamawiającego na etapie przetargu.

- Wykonawca nie może wykorzystywać błędów lub uproszczeń w Dokumentach umowy, a o ich wykryciu powinien natychmiast powiadomić Inżyniera, który dokona odpowiednich zmian i poprawek.
- Wszystkie wykonane roboty i dostarczone materiały muszą być zgodne z Dokumentacją Projektową i ST.
- Dane określone w Dokumentacji Projektowej i w ST są uważane za wartości docelowe, od których dopuszczalne są odchylenia w ramach określonego przedziału tolerancji. Cechy materiałów i elementów budowli muszą być jednorodne i wykazywać bliską zgodność z określonymi wymaganiami, a rozrzuty tych cech nie mogą przekraczać dopuszczalnego przedziału tolerancji.
- Jeżeli została określona wartość minimalna lub maksymalna tolerancji albo obie te wartości, to roboty powinny być prowadzone w taki sposób, aby cechy tych materiałów lub elementów budowli nie znajdowały się w przeważającej mierze w pobliżu wartości granicznych.
- W przypadku, gdy materiały lub roboty nie będą w pełni zgodne z Dokumentacją Projektową lub ST, ale osiągnięta zostanie możliwa do zaakceptowania jakość elementu budowli, to Inżynier Budowy może zaakceptować takie roboty i zgodzić się na ich pozostawienie, jednak.
- W przypadku, gdy jakość jest niezadowalająca to takie materiały muszą być zastąpione innymi, a dany element budowli rozebrany i wykonany ponownie na koszt Wykonawcy.

1.5.6. Ochrona środowiska w czasie wykonywania robót.

- W okresie trwania realizacji umowy, aż do zakończenia i odbioru końcowego robót Wykonawca musi podejmować wszelkie uzasadnione kroki mające na celu stosowanie się do przepisów i norm dotyczących ochrony środowiska na placu budowy i wokół niego w celu uniknięcia wszelkich zagrożeń i uciążliwości wynikających ze skażenia, hałasu i innych czynników.
- Stosując się do tych wymagań Wykonawca musi spełnić następujące warunki:
 - a) miejsca na bazy, magazyny, składowiska i wewnętrzne drogi transportowe muszą być tak wybrane, aby nie powodowały zniszczeń w środowisku naturalnym;
 - b) plac budowy i wykopy muszą być tak utrzymywane, aby nie gromadziła się woda stojąca,
 - c) istniejący drzewostan w pobliżu prowadzenia robót musi być zabezpieczony przed uszkodzeniem,
 - d) muszą być podjęte odpowiednie działania zabezpieczające przed:
 - zanieczyszczeniem zbiorników i cieków wodnych pyłami, paliwami, olejami, materiałami bitumicznymi, chemikaliami, i innymi szkodliwymi substancjami;
 - zanieczyszczeniem powietrza pyłami i gazami;
 - przekroczeniem dopuszczalnych norm hałasu;
 - możliwością powstania pożaru.
- Wykonawca spełni warunki narzucone w Decyzji o środowiskowych uwarunkowaniach (jeżeli taka została wydana) dotyczące wykorzystania terenu budowy w fazie realizacji i eksploatacji oraz analiz porealizacyjnych jak i ewentualnego wykonania kompensacji przyrodniczej.
- Kary za zniszczony drzewostan obciążają Wykonawcę.
- Opłaty i kary za przekroczenie w okresie realizacji budowy norm określonych w odpowiednich przepisach dotyczących ochrony środowiska obciążają Wykonawcę.

1.5.7. Ochrona przeciwpożarowa.

- Wykonawca musi przestrzegać przepisów ochrony przeciwpożarowej, a w związku z tym musi dysponować określonym w odpowiednich przepisach sprawnym sprzętem przeciwpożarowym na terenie baz produkcyjnych, w pomieszczeniach biurowych, mieszkalnych i magazynach oraz w maszynach i pojazdach.
- Materiały łatwopalne muszą być składowane w sposób zgodny z odpowiednimi przepisami i zabezpieczone przed dostępem osób niepowołanych.
- Wykonawca odpowiada za wszelkie straty spowodowane przez pożar będący skutkiem realizacji robót lub wywołany przez personel Wykonawcy.

1.5.8. Materiały szkodliwe dla otoczenia i odpady.

- Nie dopuszcza się do stosowania materiałów, które w sposób trwały są szkodliwe dla otoczenia, a także materiałów wywołujących szkodliwe promieniowanie o stężeniu większym od dopuszczalnego.
- Materiały, które są szkodliwe dla otoczenia tylko w czasie wykonywania robót, a których szkodliwość po zakończeniu robót zanika (np. materiały pyliste) mogą być użyte pod warunkiem przestrzegania odpowiednich wymagań (*ustawa o odpadach i ustawa o wyrobach budowlanych*) i za zgodą Zamawiającego i Inżyniera Budowy, jeżeli wymagają tego odpowiednie przepisy. Wykonawca powinien otrzymać zgodę na użycie tych materiałów wydaną przez właściwy organ administracji państwowej. Jeżeli Wykonawca użył materiałów szkodliwych dla otoczenia, a spowodowało to jakiegokolwiek zagrożenia dla środowiska, to konsekwencje z tego tytułu ponosi Wykonawca.
- Wykonawca jest wytwórcą i posiadaczem wszystkich odpadów (w tym niebezpiecznych) powstałych podczas wykonywania prac. Przez odpady należy rozumieć materiały pochodzące z rozbiórki nie nadające się do ponownego wbudowania lub odzysku oraz z robót ziemnych. Na Wykonawcy ciąży obowiązek wywozu odpadów na wybrane przez siebie składowisko i poniesienie kosztów składowania i/lub utylizacji.
- Wykonawca lub jego przewoźnik zobowiązany jest do posiadania zezwolenia na prowadzenie działalności w zakresie transportu odpadów (zgodnie z przepisami)

1.5.9. Ochrona własności publicznej i prywatnej.

- Wykonawca jest zobowiązany do ochrony własności publicznej i prywatnej przed uszkodzeniem lub zniszczeniem.
- Jeżeli w związku z zaniedbaniem, niewłaściwym prowadzeniem robót lub brakiem koniecznych działań ze strony Wykonawcy nastąpi uszkodzenie lub zniszczenie własności publicznej lub prywatnej, to Wykonawca na swój koszt naprawi lub otworzy uszkodzoną własność lub/i poniesie koszty wypłaty odszkodowań z tytułu zniszczeń i uszkodzeń. Stan naprawionej własności nie może być gorszy niż przed powstaniem uszkodzenia.
- Wykonawca jest w pełni odpowiedzialny za ochronę urządzeń uzbrojenia terenu takich jak przewody, rurociągi, kable teletechniczne itp. Wykonawca jest zobowiązany do uzyskania od właścicieli tych urządzeń potwierdzeń informacji dostarczonych mu przez Zamawiającego i związanych z dokładnym położeniem tych urządzeń w obrębie placu budowy. O zamiarze przystąpienia do robót w pobliżu urządzeń obcych Wykonawca powinien powiadomić właścicieli tych urządzeń (zgodnie z właściwymi uzgodnieniami branżowymi i uzgodnieniem Zespołu Uzgodnienia Dokumentacji Projektowej) i Inżyniera Budowy
- Prace na czynnych sieciach należy wykonać pod nadzorem administratorów sieci. Podczas przebudowy sieci należy zachować ciągłość w dostawie mediów bądź w odprowadzeniu ścieków na odcinku przebudowywanym. W przypadku konieczności przebudowy kolizyjnego uzbrojenia nie będącego własnością Zamawiającego gdy administratorzy wniosą o podniesienie standardu przebudowywanej sieci, Wykonawca jest zobowiązany do powiadomienia o tym fakcie Zamawiającego.
- W okresie trwania budowy Wykonawca jest zobowiązany do właściwego oznakowania i zabezpieczenia urządzeń obcych przed zniszczeniem lub uszkodzeniem. Zdemontowane skrzynki ochronne, włazy i inne elementy żeliwne, które nie będą wykorzystane podczas budowy i po zakończeniu należy zdać protokolarnie właścicielom sieci bądź zgodnie z pkt 2.7 niniejszej specyfikacji.
- O fakcie przypadkowego uszkodzenia instalacji i urządzeń obcych Wykonawca musi bezzwłocznie poinformować Inżyniera i odpowiednie władze oraz współpracować z nimi dostarczając wszelkiej pomocy potrzebnej przy dokonywaniu napraw.

- W przypadku lokalizacji odkładu poza terenem budowy, Wykonawca jest zobowiązany po zakończeniu robót uporządkować teren i doprowadzić do stanu sprzed rozpoczęcia robót w sposób ustalony z właścicielem działki na której zorganizowano tymczasowy odkład.

1.5.10 Ograniczenie obciążeń na osi pojazdów.

- Wykonawca musi stosować się do obowiązujących ograniczeń obciążeń osi pojazdów podczas transportu materiałów i sprzętu po drogach publicznych poza granicami placu budowy.
- Na stosowanie do transportu pojazdów ponadnormatywnych Wykonawca musi uzyskać od odpowiednich władz niezbędne zezwolenia. Wykonawca zobowiązany jest do każdorazowego powiadamiania Inżyniera o fakcie użycia pojazdów ponadnormatywnych. Uzyskanie zezwolenia nie zwalnia Wykonawcy od odpowiedzialności za uszkodzenia dróg spowodowane ruchem tych pojazdów. Wszelkie naprawy należy prowadzić w uzgodnieniu z zarządcą uszkodzonej drogi.
- Wykonawca nie może używać pojazdów o ponadnormatywnych obciążeniach osi na istniejących i wykonywanych warstwach nawierzchni w obrębie placu budowy. Wykonawca jest odpowiedzialny za jakiegokolwiek uszkodzenia spowodowane ruchem budowlanym i jest zobowiązany do naprawy uszkodzonych elementów na własny koszt zgodnie z poleceniami Inżyniera.

1.5.11. Bezpieczeństwo i higiena pracy.

- Podczas realizacji robót Wykonawca musi przestrzegać przepisów dotyczących BHP.
W szczególności Wykonawca ma obowiązek zadbać, aby personel nie wykonywał pracy w warunkach niebezpiecznych, szkodliwych dla zdrowia oraz niespełniających odpowiednich wymagań sanitarnych.
- Wykonawca musi zapewnić i utrzymywać w należytym stanie wszelkie urządzenia zabezpieczające, socjalne, sprzęt i odpowiednia odzież służące ochronie życia i zdrowia oraz zapewniające bezpieczeństwo osób zatrudnionych na budowie.
- Wszelkie koszty z tym związane nie podlegają odrębnej zapłacie i muszą być uwzględnione w cenie umownej.
- Wykonawca zgodnie z przepisami *ustawy –Prawo budowlane* sporządzi plan bezpieczeństwa i ochrony zdrowia (bioz).

1.5.12. Ochrona i utrzymanie budowli drogowej i jej elementów.

- Wykonawca jest odpowiedzialny za ochronę wykonywanych elementów budowli i wszelkich materiałów i urządzeń używanych do prowadzenia robót od daty rozpoczęcia robót do ich zakończenia i odbioru końcowego. W okresie tym obowiązkiem Wykonawcy jest utrzymywanie budowli drogowej i jej elementów w zadowalającym stanie.
- Jeżeli Wykonawca w jakimkolwiek czasie zaniedba utrzymanie, to na polecenie Inżyniera powinien rozpocząć roboty utrzymaniowe nie później niż 24 godziny po otrzymaniu tego polecenia. W przeciwnym przypadku Inżynier ma prawo wstrzymać roboty.

1.5.13. Stosowanie się do prawa i innych przepisów.

- Wykonawca zobowiązany jest znać wszystkie aktualne przepisy (ich zmiany również) wydane przez władze centralne i miejscowe oraz inne przepisy i wytyczne, które są w jakikolwiek sposób związane z robotami i będzie w pełni odpowiedzialny za przestrzeganie tych praw, przepisów i wytycznych podczas prowadzenia robót.
- Wykonawca będzie przestrzegać praw patentowych i będzie w pełni odpowiedzialny za wypełnienie wszelkich wymagań prawnych odnośnie wykorzystania opatentowanych urządzeń lub metod i w sposób ciągły będzie informować Inżyniera o swoich działaniach, przedstawiając kopie zezwoleń i inne odnośne dokumenty.
Wszelkie straty, koszty postępowania, obciążenia i wydatki wynikłe z lub związane z naruszeniem jakichkolwiek praw autorskich pokryje Wykonawca, z wyjątkiem przypadków gdy takie naruszenie wyniknie z wykonania projektu lub specyfikacji dostarczonej przez Inżyniera.

1.5.15 Wykopaliska

- Zgodnie z Ustawą O Ochronie Zabytków I Opiece Nad Zabytkami z dnia 23.07.2003 r (Art. 35) wszelkie znaleziska o znaczeniu archeologicznym lub historycznym stanowią własność Skarbu Państwa, postępowanie ze znaleziskami o takim charakterze reguluje cytowana ustawa.
- W przypadku odkrycia przedmiotów co do których istnieje przypuszczenie iż są one zabytkiem, Wykonawca jest obowiązany wstrzymać roboty mogące uszkodzić lub zniszczyć odkryty przedmiot i zabezpieczyć, przy użyciu dostępnych środków, przedmiot i miejsce odkrycia przed personelem Wykonawcy i osobami trzecimi. Znalezisko

niezwłocznie należy zgłosić (dla zachowania porządku winien to zrobić Inżynier Budowy ale strony powinny ustalić między sobą) Wojewódzkiemu Konserwatorowi Zabytków a jeśli nie jest to możliwe, to Prezydentowi Miasta. W przypadku gdy po 8 dniach Wojewódzki Konserwator Zabytków nie dokona oględzin znaleziska, roboty można kontynuować.

- Wszelkie monety, przedmioty wartościowe, oraz inne pozostałości o znaczeniu geologicznym lub archeologicznym odkryte na terenie budowy należy umieścić pod opieką i w gestii Zamawiającego. Wykonawca zobowiązany jest powiadomić Inżyniera Budowy i postępować zgodnie z jego poleceniami. Jeżeli w wyniku tych poleceń Wykonawca poniesie koszty i/lub wystąpią opóźnienia w robotach, Inżynier Budowy po uzgodnieniu z Zamawiającym i Wykonawcą ustali wydłużenie czasu wykonania robót i/lub wysokość kwoty, o którą należy zwiększyć cenę umowną (jeżeli taka cena podlega negocjacom).
- Zamawiający zapewni przez okres realizacji budowy nadzór archeologiczny oraz wykonanie ewentualnych ratowniczych badań archeologicznych.
- W przypadku znalezienia niewypału lub nie wybuchu: należy zachować środki ostrożności, zabezpieczyć teren przed osobami trzecimi (w miejscu dużego natężenia ruchu pieszego – wygrodzić miejsce znaleziska i poprowadzić ruch w bezpiecznej odległości), powiadomić niezwłocznie policję lub patrol saperski.
- W przypadku odkrycia szczątków ludzkich należy zastosować się do ustawy o cmentarzach i chowaniu zmarłych (Dz.U z 2000 nr 23,poz.295 z późn. zm.).
- Ochronę znalezisk geologicznych określają:Ustawa Prawo Geologiczne i Górnicze (Dz. U. Nr 27, poz. 96 z późn. zm.) oraz Ustawa O Ochronie Przyrody (Dz. U. Nr 114, poz. 492 z późn. zm.).

2. WYMAGANIA DOTYCZĄCE WŁAŚCIWOŚCI WYROBÓW BUDOWLANYCH

Nazwy handlowe materiałów użyte w dokumentacjach przetargowych i dokumentacji technicznej powinny być traktowane jako definicja standardu a nie jako konkretne nazwy handlowe zastosowanych materiałów.

W przypadku wystąpienia w Szczegółowych Specyfikacjach Technicznych oraz przedmiarach robót nazwy producenta materiałów montażowych lub innych danych sugerujących producenta, Wykonawca może zastosować materiały lub systemy montażowe równoważne jeżeli zostaną spełnione jednocześnie poniższe warunki:

- **Materiały lub/i systemy montażowe muszą być zgodne ze standardami i wymaganiami zarządzającego daną infrastrukturą sieciową lub drogą- Wykonawca uzyska uzgodnienie w tej kwestii stron zainteresowanych i w razie konieczności opracuje zamienną dokumentację techniczną,**
- **Materiały lub/i systemy montażowe muszą być zgodne z oczekiwaniami i zaakceptowane przez Zamawiającego**
- **Materiały lub/i systemy montażowe muszą być zgodnie z dokumentacją projektową.**
- Przy wykonaniu robót budowlanych należy stosować wyroby budowlane określone definicyjnie w rozporządzeniu Parlamentu Europejskiego i Rady (EU) nr 305/2011 z dnia 9.03.2011(art. 2 pkt. 1) jako : „każdy wyrób lub zestaw wyprodukowany i wprowadzony do obrotu w celu trwałego wbudowania w obiektach budowlanych lub ich częściach , którego właściwości wpływają na właściwości użytkowe obiektów budowlanych w stosunku do podstawowych wymagań dotyczących obiektów budowlanych” . Zestaw oznacza wyrób budowlany wprowadzony do obrotu przez jednego producenta jako zestaw co najmniej dwóch odrębnych składników, które muszą zostać połączone aby mogły zostać włączone w obiektach budowlanych”
- Inżynier Budowy może dopuścić do użycia tylko te materiały, które spełniają jeden z warunków:
 - a) wyrób budowlany objęty jest normą zharmonizowaną lub zgodny z wydaną dla niego europejską oceną techniczną, który został wprowadzony do obrotu wyłącznie zgodnie z rozporządzeniem EU 305/2011- oznakowanie CE takiego wyrobu określa załącznik o którym mowa w ustawie o wyrobach budowlanych. Dla takiego wyrobu producent wydaje przed oznakowaniem CE **deklaracje właściwości użytkowych**. Od obowiązku wystawienia DUW dla wyrobu objętego normą zharmonizowaną można odstąpić przy spełnieniu warunków podanych w art. 5 rozporządzenia nr 305/2011.

b) wyrób budowlany nieobjęty jest normą zharmonizowaną dla której zakończył się okres koegzystencji o którym mowa w art. 17 ust. 5 rozporządzenia 305/2011 i dla którego nie została wydana europejska ocena techniczna, może być wprowadzony do obrotu jeśli został oznakowany znakiem B, którego wzór określa załącznik nr 1 do *ustawy o wyrobach budowlanych*. Na dzień dzisiejszy tj. październik 2013 producent wydaje przed oznakowaniem **B. krajową deklarację zgodności producenta.**

c) wyrób budowlany jest nieobjęty zakresem przedmiotowym zharmonizowanych specyfikacji technicznych (tj. norm zharmonizowanych i europejskich dokumentów oceny przyjętych przez Jednostki Oceny Technicznej do celów wydawania europejskich ocen technicznych), może być udostępniony na rynku krajowym, jeżeli został legalnie wprowadzony do obrotu w innym kraju członkowskim UE lub EFTA-stronie umowy o Europejskim Obszarze Gospodarczym, a jego właściwości umożliwiają spełnienie wymagań podstawowych przez obiekty budowlane zaprojektowane i budowane w sposób określony w przepisach techniczno- budowlanych, oraz zgodnie z zasadami wiedzy technicznej . Wraz z wyrobem budowanym udostępnionym na rynku krajowym przekazuje się **informacje o jego właściwościach użytkowych oznaczonych zgodnie z przepisami państwa**, w których wyrób został wprowadzony do obrotu , instrukcje stosowania i obsługi oraz informacje dotyczące zagrożenia dla zdrowia i bezpieczeństwa, jakie wyrób ten stwarza podczas stosowania i użytkowania.

d) wyroby o których mowa w art. 10.1 ustawy o wyrobach budowlanych tj. wyroby przeznaczone do jednostkowego zastosowania w obiekcie budowlanym, z wyłączeniem wyrobów objętych normą zharmonizowaną i europejską oceną techniczną, wykonane wg indywidualnej dokumentacji technicznej, sporządzonej przez projektanta obiektu lub z nim uzgodnionej, dla których producent wydała oświadczenie , że zapewniono zgodność wyrobu budowlanego z tą dokumentacją oraz przepisami. Indywidualna dokumentacja powinna zawierać:

- opis rozwiązania konstrukcyjnego,
- charakterystykę materiałową,
- informację dot. projektowanych właściwości użytkowych wyrobu budowlanego,
- określenie warunków jego zastosowania w danym obiekcie budowlanym,
- instrukcja obsługi i eksploatacji –w miarę potrzeb

Oświadczenie, o którym mowa w pkt. d) powinno zawierać: nazwę i adres wydającego oświadczenie, nazwę wyrobu i miejsce jego wytworzenia, identyfikację dokumentacji technicznej, stwierdzenie zgodności wyrobu z dokumentacją techniczną oraz przepisami, adres obiektu w którym wyrób ma być zastosowany, miejsce i datę wystawienia oświadczenia oraz podpis wydającego oświadczenie

Uwaga. Wyroby które były wprowadzone do obrotu (dystrybucji) przed 1.07.2013 a są objęte normą zharmonizowaną lecz nie oznakowane znakiem CE lecz znakiem B (wcześniej Producent miał możliwość zastosowania systemu krajowego lub europejskiego) nie muszą mieć wydanej deklaracji właściwości użytkowych, lecz ważną deklarację zgodności producenta. Dla wyrobów objętych normami zharmonizowanymi wprowadzonymi do obrotu po dacie 1.07.2013 Producent musi wystawić deklarację właściwości użytkowych

Deklaracja właściwości użytkowych (DWU), powinny znaleźć się następujące dane:

- nr deklaracji,
- określenie typu wyrobu dla którego została sporządzona deklaracja (z podaniem kodów i numerów partii, serii),
- system lub systemy oceny i weryfikacji stałości właściwości użytkowych wyrobu budowlanego
- numer referencyjny i datę wydania normy zharmonizowanej lub europejskiej oceny technicznej , która została zastosowana do oceny każdej zasadniczej charakterystyki,
- w stosowanych przypadkach numer referencyjny zastosowanej specjalnej dokumentacji projektowej oraz wymagania które wyrób spełnia zgodnie z zapewnieniem producenta, odpowiednie zamierzone zastosowanie lub zastosowanie wyrobu zgodnie z mającą zastosowanie specyfikacją zharmonizowaną,
- właściwości użytkowe co najmniej jednej z zasadniczych charakterystyk wyrobu budowlanego odpowiednich dla deklarowanego zamierzonego zastosowania (ń),
- w stosownych przypadkach właściwości użytkowe wyrobu budowlanego, wyrażone w poziomach lub klasach lub w sposób opisowy, jeśli jest to konieczne, na podstawie obliczeń w odniesieniu do jego zasadniczych charakterystyk,
- właściwości użytkowe tych zasadniczych charakterystyk wyrobu, które wiążą się z zamierzonym zastosowaniem (-niami) z uwzględnieniem przepisów odnoszących się do zamierzonego zastosowania(ń) w miejscu, gdzie producent zamierza udostępnić wyrób na rynku,
- dla wymienionych w wykazie zasadniczych charakterystyk, co do których nie są deklarowane żadne właściwości użytkowe, litery NPD (tj. właściwości użytkowe nieustalone),

– danego wyrobu budowlanego wydano europejską ocenę techniczną , właściwości użytkowe tego wyrobu budowlanego ,wyrażone w poziomach lub klasach , lub w sposób opisowy , w odniesieniu do wszystkich zasadniczych charakterystyk zawartych w jednoznacznej europejskiej ocenie technicznej.

Dla każdego wyrobu udostępnianego na rynku dostarcza się kopię deklaracji właściwości użytkowych w formie papierowej (na żądanie odbiorcy) lub przesłanie w formie elektronicznej, wyjątkowo zgodnie z warunkami w/w rozporządzenia deklaracja może być udostępniona na stronie internetowej. DWU jest dostarczana lub udostępniana w języku państwa, w którym wyrób jest udostępniony.

Do czasu wprowadzenia ewentualnych zmian w ustawie o wyrobach budowlanych o w prowadzaniu wyrobów do obrotu, system krajowy będzie funkcjonował na dotychczasowych zasadach ze szczególnym uwzględnieniem krajowych aprobat technicznych. Szczegółowe informacje dotyczące udostępniania wyrobów budowlanych po 1.07.2013 podano na stronie internetowej Instytutu Techniki Budowlanej -jednostki notyfikowanej do realizacji zadań określonych w rozporządzeniu nr 305/2011.

Uwaga. Zgodnie z obecnym stanem prawnym producent nie ma obowiązku okazania aprobat technicznych i deklaracji zgodności producenta, na żądanie klienta.

Producent powinien załączyć **odpowiednie informacje** do partii wyrobu zawierające następujące dane.:

OZNAKOWANIE ZNAKIEM BUDOWLANYM

Do wyrobu budowlanego oznakowanego znakiem budowlanym producent jest obowiązany dołączyć informację zawierającą:

- 1) określenie, siedzibę i adres producenta oraz adres zakładu produkującego wyrób budowlany;
- 2) identyfikację wyrobu budowlanego zawierającą: nazwę, nazwę handlową, typ, odmianę, gatunek i klasę według specyfikacji technicznej;
- 3) numer i rok publikacji Polskiej Normy wyrobu lub aprobaty technicznej, z którą potwierdzono zgodność wyrobu budowlanego;
- 4) numer i datę wystawienia krajowej deklaracji zgodności;
- 5) inne dane, jeżeli wynika to ze specyfikacji technicznej;
- 6) nazwę jednostki certyfikującej, jeżeli taka jednostka brała udział w zastosowanym systemie oceny zgodności wyrobu budowlanego.

OZNAKOWANIE CE

Do wyrobu budowlanego oznaczonego znakiem CE, producent zobowiązany jest dołączyć informację na której będzie:

- 1) znak zgodności
- 2) dwie ostatnie cyfry roku , w którym zostało ono zamieszczone po raz pierwszy
- 3) nazwa i adres siedziby producenta lub znak identyfikujący pozwalający określić te dane
- 4) niepowtarzalny kod identyfikacyjny typu wyrobu (numer lub symbol typu, serii lub partii)
- 5) numer referencyjny DUW
- 6) numer identyfikacji notyfikowanej jednostki certyfikującej (jeśli brała udział)
- 7) odniesienie do zharmonizowanej specyfikacji technicznej
- 8) zamierzone stosowanie wyrobu (określone w zastosowanej specyfikacji)
- 9) poziom zadeklarowanych właściwości użytkowych
- 10) piktogramy i znaki wskazujące na szczególne zagrożenie lub zastosowanie.

Identyfikacja wyrobu jest powiązana z badaniami i kontrolą wyrobów, wykonywanymi podczas zakładowej kontroli produkcji (ZKP). Np. badana jest partia wyrobów wg zasad określonych w ZKP i wyroby, które przeszły badania z wynikiem pozytywnym otrzymują ten sam numer partii. Gdy wielkość lub charakter wyrobu uniemożliwiają zamieszczenie w/w danych, informacje te muszą się znaleźć na opakowaniu lub dokumencie towarzyszącemu wyrobowi. Ponadto producent zapewnia aby wyrobowi towarzyszyły instrukcje obsługi i informacje o bezpieczeństwie w języku określonym przez dane państwo członkowskie

W/w informacje należy dołączyć do wyrobu budowlanego w sposób określony w rozporządzeniach lub w sposób umożliwiający zapoznanie się z nimi przez stosującego ten wyrób.

- Każda partia dostarczona do robót będzie posiadać w/w informację, określającą w sposób jednoznaczny jej cechy.
- Produkty przemysłowe również muszą posiadać ww. dokumenty wydane przez producenta, a w razie potrzeby poparte wynikami badań wykonanych przez niego. Kopie wyników tych badań będą dostarczone przez Wykonawcę Inżynierowi Budowy.
- Jakiegokolwiek materiały, które nie spełniają powyższych wymagań będą odrzucone.

2.1. Źródła uzyskania materiałów.

- O przydatności materiałów do zastosowania decydują badania sprawdzające wykonane na zlecenie Inspektora Nadzoru przez laboratorium Zamawiającego Wydział Technologii – Laboratorium Drogowe.
- Źródła uzyskania wszystkich materiałów powinny być wybrane przez Wykonawcę z wyprzedzeniem przed rozpoczęciem robót. Nie później jednak **niż 2 tygodnie** przed zaplanowanym użyciem materiałów Wykonawca musi

dostarczyć Inżynierowi do zatwierdzenia szczegółowe informacje dotyczące proponowanego źródła wytwarzania lub wydobywania materiałów, wymagane świadectwa badań laboratoryjnych i reprezentatywne próbki materiałów.

- W przypadku nie zaakceptowania przez Inżyniera materiału ze wskazanego źródła Wykonawca ma obowiązek przedstawiania do akceptacji Inżyniera materiału z innego źródła.
- Zatwierdzenie przez Inżyniera partii materiałów z danego źródła nie oznacza, że wszystkie materiały z tego źródła będą przez Inżyniera dopuszczone do wbudowania.
- Wykonawca zobowiązany jest do prowadzenia na bieżąco badań w celu udokumentowania, że materiały uzyskane z dopuszczonego źródła spełniają wymagania ST i innych przepisów odrębnych.

2.2. Pozyskanie materiałów miejscowych.

- Wykonawca odpowiada za uzyskanie pozwoleń od właścicieli i odnośnych władz na pozyskanie materiałów z jakichkolwiek źródeł miejscowych włączając w to źródła wskazane przez Zamawiającego i jest zobowiązany do dostarczenia Inżynierowi wymaganych dokumentów przed rozpoczęciem eksploatacji źródła.
- Wykonawca przedstawia Inżynierowi do zatwierdzenia dokumentację zawierającą raporty z badań terenowych i laboratoryjnych oraz proponowaną przez siebie metodę wydobywania i selekcji materiałów. Biorąc pod uwagę fakt, że na podstawie próbek pobranych ze źródła nie można dokładnie określić granic zalegania materiałów i że mogą wystąpić normalne wahania ich cech, Inżynier może polecić selekcję materiału z danej części źródła oraz może odrzucić część źródła jako nie nadającą się do eksploatacji.
- Wykonawca ponosi odpowiedzialność za spełnienie wymagań ilościowych i jakościowych (a zwłaszcza spełnienie wymagań normowych) materiałów z jakiegokolwiek źródła oraz ponosi wszelkie koszty związane z pozyskaniem i dostarczeniem materiałów.
- Wszystkie materiały odpowiadające wymaganiom pozyskane z wykopów na placu lub z innych miejsc wskazanych w dokumentach umowy powinny być wykorzystane do robót lub odwiezione na odkład.
Założono, że wywóz gruntu z odkadu i poniesienie kosztów składowania na składowisku zapewni Wykonawca.
- Wykonawca nie może prowadzić żadnych wykopów w obrębie placu budowy poza wykopami wyszczególnionymi w dokumentach umowy bądź tymi, na które Inżynier wyraził pisemną zgodę.
- Humus i nadkład czasowo zdjęte z terenu wykopów, ukopów i miejsc pozyskania kruszyw powinny być składowane w hałdach i wykorzystane przy zasypce (jeżeli ich przydatność jest zgodna z wymogami normowymi i STWiORB) lub do rekultywacji i zakładania trawników. Niewykorzystany humus winien być przewieziony na teren wskazany przez Inżyniera Budowy
- Po zakończeniu eksploatacji źródła materiały odpadowe powinny być z powrotem przemieszczone do wyrobisk ewentualnie na składowisko Wykonawcy. Skarpy powinny być złagodzone w stopniu jak najbardziej zbliżonym do ukształtowania otaczającego terenu, nadkład równomiernie rozłożony i pokryty roślinnością.
- Eksploatacja źródeł materiałów musi być zgodna ze wszystkimi prawnymi regulacjami obowiązującymi na danym obszarze.

2.3. Inspekcja wytwórni materiałów.

- Wykonawca na wniosek Inżyniera może postarać się o uzyskanie zgody producenta na przeprowadzenie wizyty Inżyniera Budowy w wytwórni lub kopalni W przypadku, gdy produkcja nie odbywa się w wytwórni należącej do Wykonawcy, Wykonawca postara się uzyskać zezwolenie dla inżyniera w celu dokonania inspekcji. Inżynier tylko za zgodą właściciela wytwórni może pobrać próbki materiałów w celu sprawdzenia ich właściwości.
- W przypadku zgody na przeprowadzenie Podczas przeprowadzania inspekcji wytwórni Inżynier powinien mieć zapewnioną współpracę i pomoc Wykonawcy i producenta materiałów oraz swobodny dostęp w dowolnym czasie do tych części wytwórni, gdzie odbywa się produkcja materiałów przeznaczonych do realizacji budowy.

2.4. Materiały nie odpowiadające wymaganiom.

- Materiały nie odpowiadające wymaganiom Wykonawca musi wywieźć z placu budowy i zutylizować na własny koszt.
- Jeżeli materiały nie zbadane (nie spełniają wymagań pkt.2 niniejszej ST) i nie zaakceptowane przez Inżyniera zostaną wbudowane, Wykonawca musi liczyć się z nie przyjęciem robót, usunięciem materiału i niezapłaceniem za wykonanie tych robót.

2.5. Przechowywanie i składowanie materiałów.

- Wykonawca musi zapewnić takie składowanie materiałów, aby były zabezpieczone przed zanieczyszczeniem, zachowały swoją jakość i przydatność do robót oraz zgodność z wymaganiami ST,

a także były dostępne do kontroli.

- Po zakończeniu robót Wykonawca musi doprowadzić miejsca czasowego składowania materiałów do ich pierwotnego stanu w sposób zaakceptowany przez Inżyniera.
- Miejsca czasowego składowania materiałów będą zlokalizowane w obrębie terenu budowy w miejscach uzgodnionych z Inżynierem budowy lub poza terenem budowy w miejscach zorganizowanych przez Wykonawcę i zaakceptowanych przez Inżyniera.

2.6. Wariantowe stosowanie materiałów.

- Jeżeli dokumentacja projektowa lub inne dokumenty umowy przewidują możliwość wariantowego zastosowania rodzaju materiału w wykonywanych robotach. Wykonawca musi powiadomić Inżyniera o rodzaju wybranego materiału **co najmniej 2 tygodnie** przed jego użyciem. Jeżeli materiał będzie wymagał przeprowadzenia badań, okres ten musi być odpowiednio przedłużony. Wybrany i zaakceptowany rodzaj materiału nie może być zmieniany bez zgody Inżyniera.
- Jeżeli dokumentacja nie przewiduje wariantowego zastosowania materiałów to o zastosowaniu innych materiałów niż podanych w dokumentacji decyduje Inżynier w porozumieniu z Projektantem. Materiały te muszą jednak posiadać parametry równoważne w stosunku do materiałów założonych w dokumentacji technicznej i spełniać wymagania *ustawy o wyrobach budowlanych*.

2.7 Materiały pochodzące z rozbiórki

- Materiały pochodzące z rozbiórki (z wyjątkiem materiałów kamiennych, elementów stalowych i żeliwnych i innych przeznaczonych do ponownego wbudowania (np. elementy małej architektury, oznakowanie, bądź do odzysku) i robót ziemnych należy przewieźć na składowisko wybrane przez Wykonawcę i zutylizować (koszty wywozu, składowania i/lub utylizacji ponosi Wykonawca)
- W przypadku zmiany składowiska Wykonawca powiadomi o tym fakcie Zamawiającego
- Postępowanie z materiałem porozbiórkowym opisano w ST dot. rozbiórek elementów dróg

3. WYMAGANIA DOTYCZĄCE SPRZĘTU I MASZYN NIEZBEDNYCH LUB ZALECANYCH DO WYKONANIA ROBÓT BUDOWLANYCH ZGODNIE Z ZAŁOŻONĄ JAKOŚCIĄ

- Wykonawca jest zobowiązany do używania jedynie takiego sprzętu, który nie spowoduje niekorzystnego wpływu na jakość wykonywanych robót. Sprzęt używany do robót powinien być zgodny z ofertą Wykonawcy i powinien odpowiadać pod względem rodzaju wskazanych w ST i Programie Zapewnienia Jakości (PZJ) uzgodnionym przez Inżyniera.
- Liczba i wydajność sprzętu musi gwarantować przeprowadzenie robót w terminie przewidzianym umowie i zgodnie z zasadami określonymi w dokumentacji projektowej, ST i wskazaniach Inżyniera
- Sprzęt będący własnością Wykonawcy lub wynajęty do wykonywania robót musi być stale utrzymywany w dobrym stanie technicznym i gotowości do pracy, a także odpowiadać wymaganiom ochrony środowiska i przepisom dotyczącym jego użytkowania.
- Jeżeli wymagają tego przepisy Wykonawca zobowiązany jest do dostarczenia Inżynierowi kopii dokumentów potwierdzających dopuszczenie sprzętu do użytkowania.
- Jakikolwiek sprzęt, maszyny, urządzenia i narzędzia nie gwarantujące zachowania warunków umowy jak i działające ze szkodą na środowisko zostaną przez Inżyniera zdyskwalifikowane i nie będą dopuszczone do robót.

4. WYMAGANIA DOTYCZĄCE ŚRODKÓW TRANSPORT.

- Wykonawca jest zobowiązany do stosowania jedynie takich środków transportowych, które nie wpłyną niekorzystnie na jakość wykonywanych robót i właściwości przewożonych materiałów.
 - a) Materiały sypkie będą odpowiednio zabezpieczone przed rozsypywaniem i pyleniem
 - b) Betony w zależności od warunków atmosferycznych muszą być zabezpieczone przed zbyt szybkim wiązaniem (dodatki opóźniające wiązanie bądź przesuszeniem lub zmarznięciem)
 - c) Masy bitumiczne w zależności od środka transportu- należy przewozić pod plandeką
 - d) Elementy wielkogabarytowe powinny być przewożone samochodami posiadającymi odpowiednią długość skrzyni ładunkowej.
- Liczba środków transportu musi zapewnić wykonanie robót w terminie przewidzianym w umowie i zgodnie z zasadami określonymi w dokumentacji projektowej, ST i wskazaniach Inżyniera.
- Przy ruchu po drogach publicznych pojazdy muszą spełniać wymagania dotyczące przepisów ruchu drogowego.
- Środki transportu nie odpowiadające warunkom umowy będą na polecenie Inżyniera usunięte z placu budowy.

- Wykonawca na bieżąco i na własny koszt musi usuwać wszelkie zanieczyszczenia spowodowane jego pojazdami na drogach publicznych i dojazdach do placu budowy.

5. WYMAGANIA DOTYCZĄCE WYKONANIA ROBÓT BUDOWLANYCH

5.1. Ogólne zasady wykonywania robót.

- Wykonawca jest odpowiedzialny za prowadzenie robót zgodnie z umową oraz za jakość zastosowanych materiałów i wykonywanych robót, za ich zgodność z dokumentacją projektową, wymaganiami ST, PZJ, poleceniami Inżyniera.
- Wykonawca ponosi odpowiedzialność za dokładne wytyczenie sytuacyjne i wysokościowe wszystkich elementów robót zgodnie z wymiarami i rzędnymi określonymi w dokumentacji projektowej lub przekazanymi przez Inżyniera na piśmie. Po wyznaczeniu lokalizacji punktów głównych i reperów roboczych Wykonawca przekaże Inżynierowi plan tyczenia z domiarami punktów głównych jeżeli będzie tego wymagał Inżynier.
- Następstwa jakiegokolwiek błędu popełnionego przez Wykonawcę w wytyczeniu i wyznaczeniu robót muszą być, poprawione przez Wykonawcę
- Sprawdzenie przez Inżyniera wytyczenia robót lub wyznaczenia ich wysokości nie zwalnia Wykonawcy od odpowiedzialności za ich dokładność.
- Inżynier w sposób sprawiedliwy i bezstronny podejmuje decyzje we wszystkich sprawach związanych z jakością robót, oceną jakości materiałów i postępem robót, a ponadto we wszystkich sprawach związanych z interpretacją dokumentacji projektowej i ST oraz dotyczących akceptacji wypełniania warunków umowy przez Wykonawcę.
- Decyzje Inżyniera dotyczące akceptacji lub odrzucenia materiałów i elementów robót muszą być oparte na wymaganiach sformułowanych w umowie, dokumentacji projektowej i ST, a także w normach i wytycznych.
- Przy podejmowaniu decyzji Inżynier uwzględni wyniki badań materiałów i robót, rozrzuty normalnie występujące podczas produkcji i przy badaniach materiałów, dotychczasowe doświadczenia, wyniki badań naukowych oraz inne czynniki wpływające na rozważaną kwestię.
- Inżynier jest upoważniony do kontroli wszystkich robót, materiałów dostarczonych na budowę, na niej produkowanych lub przygotowywanych. Inżynier powiadamia Wykonawcę o wykrytych wadach i odrzuca wszystkie materiały i roboty, które nie spełniają wymagań jakościowych określonych w dokumentacji projektowej i ST.
- Pożytki z wycinki drzew i krzewów powinny być przewożone na najbliższe stanowisko rejonu GDDKiA. Wykonawca jest odpowiedzialny za sporządzenie operatu szacunkowego z wyceny pożytków, opracowanego przez uprawnionego rzeczoznawcę. Operat należy przekazać Zamawiającemu.
Z odpadami drzewnymi (gałęzie, karpina itp.) należy postępować zgodnie z ustawą o odpadach.
- Z odrzuconymi materiałami należy postępować zgodnie z niniejszą ST
- Polecenia Inżyniera powinny być wykonane (pod groźbą wstrzymania robót) w terminie przez niego wyznaczonym. Skutki finansowe z tego tytułu ponosi Wykonawca.

6. KONTROLA JAKOŚCI ROBÓT.

6.1. Program zapewnienia jakości (PZJ).

- Do obowiązków Wykonawcy należy opracowanie programu zapewnienia jakości i przedstawienie go do aprobaty. W programie tym należy przedstawić zamierzony sposób wykonania robót, możliwości techniczne, kadrowe i organizacyjne gwarantujące wykonanie robót zgodnie z dokumentacją projektową, ST oraz poleceniami i ustaleniami przekazanymi przez Inżyniera.

Program zapewnienia jakości powinien zawierać :

- a) część ogólną opisującą :
 - organizację wykonania robót i sposób prowadzenia robót,
 - organizację ruchu na budowie wraz z oznakowaniem robót (jeżeli ciążył na Wykonawcy obowiązek wykonania projektu oznakowania robót i organizacji ruchu zastępczego),
 - bezpieczeństwo i higiena pracy,
 - wykaz zespołów roboczych, ich kwalifikacje i przygotowanie praktyczne,
 - wykaz osób odpowiedzialnych za jakość i terminowość wykonania poszczególnych elementów robót,
 - system (sposób i procedurę) proponowanej kontroli i sterowania jakością wykonywanych robót,
 - wyposażenie w sprzęt i urządzenia do pomiarów i kontroli (opis laboratorium własnego lub laboratorium, któremu Wykonawca zamierza powierzyć prowadzenie badań),
 - sposób oraz formę gromadzenia wyników badań laboratoryjnych, zapisu pomiarów, nastawienia parametrów sterujących, a także wyciąganych wniosków i zastosowanych korekt w procesie

technologicznym, proponowany sposób i formę przekazywania tych informacji Inżynierowi.

b) część szczegółową opisującą (dla każdego asortymentu robót):

- wykaz maszyn i urządzeń stosowanych na budowie,
- rodzaje i ilość środków transportu oraz urządzeń do magazynowania i załadunku materiałów,
- sposób zabezpieczenia i ochrony ładunków w czasie transportu,
- sposób i procedurę pomiarów i badań (rodzaj i częstotliwość badań, pobieranie próbek, legalizacja i sprawdzanie urządzeń itp.) prowadzonych podczas dostaw materiałów, wytwarzania mieszanek i wykonywania poszczególnych elementów robót,
- sposób postępowania z materiałami i robotami nie odpowiadającymi wymaganiom.

6.2. Zasady kontroli jakości robót.

- Celem kontroli robót powinno być takie sterowanie ich przygotowaniem i wykonaniem, aby osiągnąć założoną jakość robót.
- W Programie Kontroli Jakości Robót należy uwzględnić badania sprawdzające wykonane przez laboratorium Zamawiającego.
- Wykonawca jest odpowiedzialny za pełną kontrolę robót i jakości materiałów. Powinien zapewnić odpowiedni system kontroli włączając personel, laboratorium, sprzęt, zaopatrzenie i wszystkie niezbędne urządzenia. Przed zatwierdzeniem systemu kontroli Inżynier może zażądać od Wykonawcy przeprowadzenia badań w celu stwierdzenia czy poziom ich wykonania jest zadowalający.
- Wykonawca musi przeprowadzać pomiary i badania z częstotliwością pozwalającą na stwierdzenie czy roboty wykonano zgodnie z wymaganiami zawartymi w dokumentacji projektowej i ST. Minimalne wymagania co do zakresu badań i ich częstotliwość powinny być określone w ST, normach i wytycznych. W przypadku, gdy nie zostały one tam określone Inżynier ustala zakres kontroli jaki jest konieczny, aby zapewnić wykonanie robót zgodnie z kontraktem.
- Wykonawca musi dostarczyć Inżynierowi świadectwa stwierdzające, że wszystkie stosowane urządzenia i sprzęt badawczy posiadają ważną legalizację, zostały prawidłowo wykalibrowane i odpowiadają wymaganiom norm określających procedury badań.
Inżynier musi mieć nieograniczony dostęp do pomieszczeń laboratoryjnych w celu ich inspekcji.
- Inżynier powiadamia Wykonawcę pisemnie o jakichkolwiek niedociągnięciach dotyczących urządzeń laboratoryjnych, sprzętu, zaopatrzenia laboratorium, pracy sprzętu lub metod badawczych. Jeżeli te są tak poważne, że mogą wpłynąć ujemnie na wyniki badań, Inżynier może wstrzymać natychmiast użycie badanych materiałów do robót i dopuścić je do użycia dopiero wtedy, gdy niedociągnięcia w pracy laboratorium Wykonawcy zostaną usunięte i stwierdzona zostanie odpowiednia jakość badanych materiałów.
Wszystkie koszty związane z organizacją i prowadzeniem niezbędnych badań, pomiarów i kontroli ponosi Wykonawca.

6.3. Pobieranie próbek.

- Pobieranie próbek powinno przebiegać zgodnie z obowiązującymi normami – jeżeli takie dla danej dziedziny zostały opracowane. W przypadku pobierania próbek kruszywa obowiązującą normą jest PN-EN 932-1: 1999, oraz PN-EN 932-2: 2001 w zakresie ich pomniejszania do badań laboratoryjnych.
- Próbki powinny być pobierane losowo.
- Inżynier musi mieć zapewnioną możliwość udziału w pobieraniu próbek.
- W przypadkach, gdy jakość stosowanych materiałów budzi wątpliwości Inżyniera, może on zlecić przeprowadzenie dodatkowych badań (o ile Wykonawca z własnej woli nie usunie z budowy kwestionowanych materiałów, bądź ich nie ulepszy). Koszty tych dodatkowych badań Wykonawca pokrywa tylko w przypadku stwierdzenia usterek. W przeciwnym wypadku koszty ponosi Zamawiający.
- Pojemniki do pobierania próbek muszą być dostarczone przez Wykonawcę i zatwierdzone przez Inżyniera. Próbki pobierane i dostarczane do badań muszą być odpowiednio opisane i oznakowane w sposób zaakceptowany przez Inżyniera.

6.4. Badania i pomiary.

- Wszystkie badania i pomiary muszą być przeprowadzane zgodnie z Specyfikacjami Technicznymi Wykonania i Odbioru Robót , w których określono zakres badań i minimalne wymagania dla nich.

- W przypadku, gdy w ST nie ujęto jakiegokolwiek badania lub wymagań należy korzystać z obowiązujących norm, wytycznych i rozporządzeń, (w tym rozporządzeń Dyrektora Generalnego GDDKiA wraz z załącznikami, m.in. Wymagań Technicznych WT-1 do WT-5 oraz Instrukcji Badań Podłoża Gruntowego Budowli Drogowych i Mostowych)
- Przed przystąpieniem do pomiarów lub badań Wykonawca musi powiadomić Inżyniera o ich rodzaju, miejscu, co najmniej 4 dni przed planowanymi badaniami lub pomiarami. Po wykonaniu pomiaru lub badania Wykonawca musi przedstawić Inżynierowi do akceptacji ich wyniki na piśmie.
- W poszczególnych specyfikacjach szczegółowych podano proponowane częstotliwości badań i pomiarów. Inżynier może zdecydować o przeprowadzeniu większej ilości badań, jeżeli:
 - wbudowywany materiał jest wątpliwej jakości,
 - roboty wykonano niedbale lub niezgodnie z projektem, np. zachodzi podejrzenie ułożenia warstw o zaniżonej grubości, nie mieszczącej się w tolerancji błędu,
 - wyniki badań są rozbieżne.
- Inżynier może zdecydować o zmniejszeniu częstotliwości badań i pomiarów jeśli uzna, że proponowane w niniejszej ST ilości są nieadekwatne do rzeczywistego zakresu robót. Inżynier może odstąpić od przeprowadzenia badania lub pomiaru tylko jeśli uzna że dane roboty towarzyszące lub tymczasowe nie mają wpływu na jakość wykonywanych robót podstawowych.

6.5. Raporty z badań.

- Wykonawca zobowiązany jest do przekazywania Inżynierowi kopii raportów z wynikami badań jak najszybciej, nie później jednak niż w terminie określonym w PZJ lub w dokumencie nadrzędnym w stosunku do ST.
- Wyniki badań (kopie) muszą być przekazywane Inżynierowi na formularzach przez niego zaakceptowanych.

6.6. Badania prowadzone przez Inżyniera.

- W celu kontroli jakości materiałów i zatwierdzenia ich do stosowania Inżynier jest uprawniony do dokonywania kontroli, pobierania próbek i badania materiałów w miejscu ich wydobywania i wytwarzania. Inżynier musi mieć zapewnioną pomoc ze strony Wykonawcy robót i producenta materiałów.
- Po uprzedniej weryfikacji systemu kontroli robót prowadzonego przez Wykonawcę oraz na podstawie wyników badań dostarczonych przez Wykonawcę, Inżynier ocenia zgodność materiałów i robót z wymaganiami ST.
- Inżynier może pobierać próbki materiałów i prowadzić badania na swój koszt niezależnie od Wykonawcy.
- Jeżeli wyniki tych badań wykażą, że raporty Wykonawcy są niewiarygodne, Inżynier zleca Wykonawcy lub niezależnemu laboratorium przeprowadzenie powtórnych lub dodatkowych badań albo przy ocenie zgodności materiałów i robót z dokumentacją projektową i ST opiera się wyłącznie na własnych badaniach.

6.7. Atesty jakości materiałów i urządzeń.

- Przez **atest** w niniejszej specyfikacji należy rozumieć **dokumenty o których mowa w pkt 2 specyfikacji**
- Inżynier może dopuścić do użycia materiały posiadające w/w dokumenty stwierdzający ich pełną zgodność z warunkami podanymi w ST a głównie w przepisach obowiązujących. O tym czy materiały posiadają odpowiednie deklaracje, zawierają **informacje dostarczane z partią wyrobu**.
- Urządzenia laboratoryjne i sprzęt kontrolno - pomiarowy zainstalowany w wytwórniach lub maszynach muszą mieć ważną legalizację wydaną przez upoważnione instytucje.
- Materiały posiadające deklaracje, a urządzenia - ważne legalizacje mogą być w każdej chwili skontrolowane przez odpowiednie jednostki upoważnione prawne do przeprowadzania kontroli.
- Materiały i urządzenia muszą spełniać wymagania przepisów obowiązujących podanych w pkt. 10 ST.

6.8. Dokumenty budowy.

6.8.1 Dziennik budowy.

- Jest wymagany dokumentem prawnym obowiązującym Zamawiającego i Wykonawcę w okresie od przekazania Wykonawcy placu budowy do końca okresu gwarancyjnego. Zgodnie z obowiązującymi przepisami odpowiedzialność za prowadzenie dziennika budowy spoczywa na Wykonawcy – personalnie odpowiada za to Kierownik Budowy.
- Zapisy w dzienniku budowy muszą być dokonywane na bieżąco i dotyczyć przebiegu robót, stanu bezpieczeństwa ludzi i mienia oraz technicznej i gospodarczej strony budowy.

- Każdy zapis w dzienniku budowy musi być opatrzony datą jego dokonania i podpisem osoby, która go dokonała z podaniem nazwiska oraz stanowiska służbowego. Zapisy muszą być czytelne, dokonane trwałą techniką, w porządku chronologicznym, bezpośrednio jeden po drugim, bez przerw.
- Załączone do dziennika budowy protokoły i inne dokumenty muszą być oznaczone kolejnym numerem załącznika oraz opatrzone datą i podpisem Kierownika Budowy i Inżyniera.
- Do dziennika budowy należy wpisywać w szczególności:
 - datę przekazania Wykonawcy placu budowy,
 - datę przekazania Wykonawcy przez Zamawiającego dokumentacji projektowej,
 - uzgodnienie przez Inżyniera programu zapewnienia jakości i harmonogramów robót,
 - terminy rozpoczęcia i zakończenia poszczególnych elementów robót,
 - przebieg robót, trudności i przeszkody w ich prowadzeniu, okresy i przyczyny przerw w robotach,
 - uwagi i polecenia Inżyniera,
 - daty zarządzenia wstrzymania robót z podaniem przyczyny,
 - zgłoszenia i daty odbiorów robót zanikających, ulegających zakryciu oraz odbiorów częściowych i końcowych,
 - wyjaśnienia, uwagi i propozycje Wykonawcy,
 - stan pogody i temperaturę powietrza w okresie wykonywania robót podlegających ograniczeniom lub wymaganiom szczególnym w związku z warunkami klimatycznymi,
 - zgodność rzeczywistych warunków geotechnicznych z ich opisem w dokumentacji projektowej,
 - dane dotyczące czynności geodezyjnych (pomiarowych) dokonywanych przed i w trakcie wykonywania robót,
 - dane dotyczące sposobu wykonywania zabezpieczenia robót,
 - dane dotyczące jakości materiałów, pobierania próbek oraz wyniki przeprowadzonych badań z podaniem kto je przeprowadził,
 - inne istotne informacje o przebiegu robót.
- Propozycje, uwagi i wyjaśnienia Wykonawcy wpisane do dziennika budowy muszą być przedłożone Inżynierowi w celu ustosunkowania się do nich.
- Decyzje Inżyniera wpisane do dziennika budowy muszą być podpisane przez Wykonawcę z zaznaczeniem ich przyjęcia lub zajęciem stanowiska.
- Wpis Projektanta do dziennika budowy obliguje Inżyniera do ustosunkowania się. Projektant nie jest jednak stroną umowy i nie ma uprawnień do wydawania poleceń Wykonawcy robót.

6.8.2 Obmiar.

- Założono, że na przedmiotowe zadanie będzie prowadzona księga obmiaru. W przypadku rozliczenia ryczałtowego przyjmuje się.
- Księga obmiaru stanowi dokument pozwalający na rozliczenie faktycznego postępu każdego z elementów robót. Obmiary wykonywanych robót przeprowadza się w jednostkach przyjętych w kosztorysie ofertowym i wpisuje do księgi obmiaru.

6.8.3. Dokumenty laboratoryjne.

- Dzienniki laboratoryjne, deklaracje producenta materiałów, orzeczenia o jakości materiałów, recepty robocze i kontrolne wyniki badań Wykonawcy i Zamawiającego powinny być gromadzone w formie uzgodnionej w PZJ. Dokumenty te stanowią załączniki do odbioru robót. Powinny być one udostępnione na każde życzenie Zamawiającego.

6.8.4. Pozostałe dokumenty budowy.

Oprócz dokumentów wymienionych w p. 6.8.1. - 6.8.3. do dokumentów budowy zalicza się również :

- pozwolenie na realizację zadania budowlanego,
- protokoły przekazania placu budowy,
- umowy cywilno - prawne z osobami trzecimi i inne umowy cywilno - prawne,
- protokoły odbioru robót,
- protokoły z narad i ustaleń,
- korespondencję na budowie.
- inne

6.8.5. Przechowywanie dokumentów budowy.

- Dokumenty budowy muszą być przechowywane na placu budowy w miejscu odpowiednio zabezpieczonym przed zniszczeniem, zawsze dostępne dla Inżyniera i przedstawiane do wglądu na życzenie Zamawiającego.
- Zaginięcie któregośkolwiek z dokumentów budowy pociąga za sobą konieczność natychmiastowego odtworzenia go w formie przewidzianej prawem.

7.PRZEDMIAR I OBMIAR ROBÓT.

7.1. Ogólne zasady przedmiaru i obmiaru robót.

- Obmiar robót musi określać faktyczny zakres wykonywanych robót podczas, gdy przedmiar robót wykonywany jest w oparciu o plan sytuacyjny i szczegółowe przekroje. Przedmiar opracowany na podstawie dokumentacji projektowej jest opracowaniem orientacyjnym i pomocniczym:
 - dla Zamawiającego, służącym do oszacowania prognozy kosztów robót,
 - dla Wykonawcy - służącym do wyceny robót w trybie „zaprojektuj i zbuduj”,
 - dla Zamawiającego i Wykonawcy – służącym kosztorysowemu rozliczeniu umowy.

Rzeczywiste rozliczenie robót należy oprzeć o obmiary po wykonaniu danego asortymentu robót. Przedmiar i obmiar przeprowadza się w jednostkach ogólnie przyjętych określonych w szczegółowych ST, jednakże strony mogą ustalić inne jednostki np. jeżeli istnieje problem z oszacowaniem ilości robót w jednostkach przyjętych w ST.

- Jeżeli Zamawiający będzie wymagał wykonania obmiaru robót Wykonawca wykona je, po pisemnym powiadomieniu Inżyniera o zakresie i terminie obmiaru. O planowanym obmiarze robót Wykonawca musi powiadomić Inżyniera **co najmniej 3 dni** przed terminem obmiaru. Wyniki obmiaru muszą być wtedy wpisane do księgi obmiaru i zatwierdzone przez Inżyniera. Inżynier winien być obecny przy dokonywaniu obmiaru.
- Jeżeli Inżynier uzna, że pomiary zostały wykonane niedbale, ilości wydają się znacznie zawyżone albo Wykonawca nie zgłosi Inżynierowi dokonania obmiaru, może nakazać wykonanie ponownego obmiaru. Wykonawca ma prawo żądać dodatkowego wykonania obmiaru jeśli nie zgadza się z zakwestionowanymi przez Inżyniera ilościami.
- Ewentualne obmiary należy przeprowadzać przed częściowym lub końcowym odbiorem robót.
- Obmiar robót zanikających przeprowadza się w czasie ich wykonywania natomiast ulegających zakryciu przeprowadza się przed ich zakryciem.
- Wymiary skomplikowanych powierzchni lub objętości muszą być uzupełnione odpowiednimi szkicami umieszczonymi na karcie księgi obmiaru. W razie braku miejsca szkice mogą być dołączone do księgi obmiaru w formie oddzielnego załącznika, którego wzór powinien być uzgodniony z Inżynierem.
- Powyższe zasady wykonania obmiaru obowiązują jeśli Zamawiający w dokumentach nadrzędnych do ST nie określi innych zasad.

7.2. Zasady określania ilości robót i materiałów (w przypadku wykonania obmiaru).

- Ilości wszelkich materiałów lub robót należy mierzyć w jednostkach określonych w dokumentacji projektowej i/lub ST z zastrzeżeniem uwag w pkt. 7.1. Przedmiarową ilość zaokrągla się z dokładności do pełnych wartości, natomiast obmiar do dwóch miejsc po przecinku.
- O ile dla pojedynczych elementów zadania budowlanego nie określono inaczej, wszystkie pomiary długości należy wykonywać w poziomie wzdłuż linii osiowej.
- Wszystkie elementy robót określone w metrach mierzy się równoległe do podstawy.
- Jeśli ST dla danych robót nie wymagają inaczej, objętości należy obliczać w m³ jako iloczyn długości i średniej powierzchni przekroju.
- Nawierzchnie z kostki kamiennej, betonowej oraz mieszanek mineralno-bitumicznych i asfaltów lanych oblicza się w metrach kwadratowych
- Przedmiaru/obmiaru koryta, warstw odsączających i podbudowy dokonuje się w metrach kwadratowych przyjmując długość odcinka po osi drogi lub chodnika, szerokość po prostej prostopadłej do osi drogi z uwzględnieniem poszerzeń na łukach i na skrzyżowaniach.
- W przypadku gdy obmiar gruntu w wykopie/nasypie, przekopie lub ukopie jest niemożliwy do przeprowadzenia, ilość gruntu należy obmierzać w stanie spulchnionym na odkładzie lub na śródkach transportowych z uwzględnieniem współczynnika spulchnienia
- Objętości przekopów drogowych oraz innych przekopów lub wykopów stałych, dla których przewidziano w projekcie umocnienie skarp, należy obliczać według przekrojów poprzecznych przed umocnieniem skarp.

- Objętość ziemi przeznaczonej na zasypianie wykopów tymczasowych należy obliczać jako różnicę między objętością wykonanego wykopu a objętością urządzenia lub obiektów wybudowanych w wykopie do poziomu terenu.
- Objętość wykopów dla zbiorników (obiektów) okrągłych o średnicy większej od 300 cm obmierzuje się przy założeniu iż dno wykopu ma kształt także okrągły, natomiast o śr. mniejszej od 300 cm jako kwadratowy lub prostokątny .
- Ilości, które mają być obmierzone wagowo powinny być ważone w megagramach lub kilogramach (zgodnie z wymaganiami ST).
- Ilość lepiszczy bitumicznych jest określana w metrach kwadratowych.
- W przypadku elementów standaryzowanych takich jak profile walcowane, drut, rury, elementy w rolkach lub belach, siatka ogrodzeniowa itp., dla których w deklaracji producenta podano ich wymiary lub masę, dane te mogą stanowić podstawę obmiaru. Wymiary lub masa tych elementów mogą być losowo sprawdzane na budowie, a ich akceptacja następuje wtedy na podstawie tolerancji określonych przez producenta (o ile takich tolerancji nie określono w ST lub aktualnych normach).

7.3. Urządzenia i sprzęt pomiarowy.

- Wszystkie urządzenia i sprzęt pomiarowy stosowane w czasie obmiaru robót muszą być zaakceptowane przez Inżyniera. Powinny one być dostarczone przez Wykonawcę.
- Jeżeli wymagają badań atestujących, to Wykonawca powinien posiadać aktualne świadectwa legalizacji. W czasie całego okresu trwania robót muszą być utrzymywane przez Wykonawcę w dobrym stanie technicznym (właściwe przechowywanie, obsługa, niedostępność dla osób niepowołanych).

7.4. Wagi i zasady ważenia.

- Jeżeli stosowana metoda obmiaru (w przypadku jego wykonania wymaga ważenia, Wykonawca powinien zapewnić dostęp do wag odpowiednie ilości i miejscach zaakceptowanych przez Inżyniera. Wagi powinny posiadać ważne świadectwa legalizacji.
- Wykonawca może używać publicznych urządzeń wagowych pod warunkiem, że były one atestowane i posiadają ważne świadectwa legalizacji.

8. Odbiór robót.

8.1. Rodzaje odbiorów robót.

- W zależności od ustaleń odpowiednich ST roboty podlegają następującym etapom odbioru, dokonywanym przez Inżyniera przy udziale Wykonawcy:
 - odbiór robót zanikających i ulegających zakryciu,
 - odbiór częściowy,
 - odbiór ostateczny,
 - odbiór pogwarancyjny.

8.2. Odbiór robót zanikających i ulegających zakryciu.

- Polega na on finalnej ocenie ilości i jakości wykonywanych robót, które w dalszym procesie realizacji ulegną zakryciu. Odbiór ten musi być dokonany w czasie umożliwiającym wykonanie odpowiednich korekt i poprawek bez hamowania ogólnego postępu robót. Odbioru tych robót dokonuje Inżynier.
- Gotowość danej części robót do odbioru zgłasza Wykonawca wpisem do dziennika budowy i jednoczesnym powiadomieniem Inżyniera.
- Odbiór powinien by przeprowadzony niezwłocznie, **nie później jednak niż w ciągu 3 dni** od daty zgłoszenia wpisem do dziennika budowy i powiadomienia o tym fakcie Inżyniera.
- Jakość i ilość robót zanikających i ulegających zakryciu ocenia Inżynier na podstawie dokumentów zawierających komplet wyników badań laboratoryjnych i w oparciu o przeprowadzone pomiary w konfrontacji z dokumentacją projektową, ST i uprzednimi ustaleniami.

- W przypadku stwierdzenia odchylenia od przyjętych wymagań i innych wcześniejszych ustaleń Inżynier ustala zakres robót poprawkowych lub podejmuje decyzje dotyczące zmian i korekt. W wyjątkowych przypadkach Inżynier podejmuje decyzję o dokonaniu potrąceń. Sposób oraz tolerancje dokonania potrąceń ustala Zamawiający na etapie przetargu bądź w trakcie realizacji budowy, w porozumieniu z Inżynierem Budowy.
- Przy ocenie odchylenia i podejmowaniu decyzji o robotach poprawkowych lub dodatkowych Inżynier również uwzględnia tolerancje i zasady odbioru podane w ST dotyczących danej części robót.

8.3. Odbiór częściowy.

- Polega on na ocenie ilości i jakości wykonanych części robót wraz z ustaleniem należnego wynagrodzenia. Odbioru częściowego robót dokonuje się wg zasad obowiązujących przy dokonywaniu odbioru ostatecznego.

8.4. Odbiór ostateczny.

- Odbiór ostateczny polega na finalnej ocenie rzeczywistego wykonania robót w odniesieniu do ich ilości, jakości i wartości.
- Całkowite zakończenie robót oraz gotowość do odbioru ostatecznego powinny być stwierdzone przez Wykonawcę wpisem do dziennika budowy z bezzwłocznym pisemnym powiadomieniem o tym fakcie Inżyniera.
- Odbiór ostateczny następuje w terminie ustalonym w warunkach kontraktu, licząc od dnia potwierdzenia przez Inżyniera zakończenia robót i kompletności oraz prawidłowości operatu kolaudacyjnego.
- Odbioru ostatecznego robót dokonuje w obecności Inżyniera i Wykonawcy komisja wyznaczona przez Zamawiającego. Komisja odbierająca roboty dokonuje ich oceny ilościowej i jakościowej na podstawie przedłożonych dokumentów, wyników badań i pomiarów, oceny wizualnej oraz zgodności wykonania robót z dokumentacją projektową i ST.

W toku odbioru ostatecznego robót komisja zapoznaje się z realizacją ustaleń przyjętych w trakcie odbiorów robót zanikających i ulegających zakryciu, zwłaszcza w zakresie wykonania robót uzupełniających i poprawkowych.

- W przypadku niewykonania wyznaczonych robót poprawkowych lub uzupełniających w warstwie ścieralnej lub robotach wykończeniowych komisja przerywa swoje czynności i ustala nowy termin odbioru ostatecznego.
- W przypadku stwierdzenia przez komisję, że jakość robót w poszczególnych asortymentach nieznacznie odbiega od tolerancji wymaganej w dokumentacji projektowej i ST, a nie ma to większego wpływu na cechy eksploatacyjne obiektu i bezpieczeństwo ruchu, komisja dokonuje potrąceń i ustala o ile zmniejsza się wartość wykonanych robót w stosunku do wartości przyjętej w dokumentach kontraktowych.
- Odbiór robót związanych z wyznaczeniem trasy ulic w terenie następuje na podstawie szkiców i dzienników pomiarów geodezyjnych lub protokołu kontroli geodezyjnej, które Wykonawca przedkłada Inżynierowi.

8.5. Dokumenty do odbioru ostatecznego.

- Do odbioru ostatecznego Wykonawca musi przygotować następujące dokumenty (w formie operatu kolaudacyjnego lub w innej ustalonej przez Zamawiającego):
 - dokumentacja projektowa z naniesionymi istotnymi zmianami,
 - Specyfikacje Techniczne (STWiORB) – jeżeli oraz jeżeli była wykonywana ich aktualizacja bądź opracowywano egzemplarze uzupełniające,
 - uwagi i zalecenia Inżyniera, zwłaszcza dotyczące odbioru robót zanikających i ulegających zakryciu i udokumentowanie wykonania zaleceń,
 - recepty i ustalenia technologiczne, dokumentacja powykonawcza
 - dzienniki budowy
 - wyniki pomiarów kontrolnych oraz badań i oznaczeń laboratoryjnych zgodnie z ST i PZJ ,
 - deklaracje producentów wbudowanych materiałów,
 - opinia technologiczna sporządzona na podstawie wszystkich wyników badań i pomiarów załączonych do dokumentów odbioru, a wykonywanych zgodnie z ST i PZJ,
 - sprawozdanie techniczne jeśli jest wymagane,
 - dokumentacja inwentaryzacyjna (chyba że Zamawiający zażąda przedłożenia przed rozpoczęciem robót)
 - inne dokumenty wymagane przez Zamawiającego.
- Sprawozdanie techniczne powinno zawierać:
 - zakres i lokalizację wykonanych robót,
 - wykaz zmian istotnych wprowadzonych w stosunku do dokumentacji projektowej przekazanej przez Zamawiającego,

- uwagi dotyczące warunków realizacji robót,
 - datę rozpoczęcia i zakończenia robót.
- Po zapoznaniu się ze wszystkimi w/w dokumentami przygotowanymi i przedłożonymi przez Wykonawcę oraz po dokonaniu oględzin wykonanych robót komisja odbierająca roboty sporządza protokół odbioru ostatecznego robót według wzoru ustalonego przez Zamawiającego. Protokół ten jest podstawowym dokumentem stwierdzającym dokonanie odbioru ostatecznego robót (w przypadku kontraktu – Świadczenie Przejęcia Robót)
 - W przypadku, gdy wg komisji roboty pod względem przygotowania dokumentacyjnego nie są gotowe do odbioru ostatecznego, komisja w porozumieniu z Wykonawcą wyznacza ponowny termin ostatecznego odbioru robót.
 - Wszystkie zarządzone przez komisję roboty poprawkowe lub uzupełniające muszą być zestawione według wzoru ustalonego przez Zamawiającego.
 - Termin wykonania robót poprawkowych i uzupełniających wyznacza komisja.
 - Roboty powinny być wykonane zgodnie z dokumentacją projektową z zachowaniem tolerancji podanych w ST lub normach bądź wytycznych. Jeżeli obiekty lub ich elementy konstrukcyjne (bądź inny element rozliczeniowy) odbiegają od tolerancji, komisja odbierająca może zdecydować o:
 - Rozbiórce i ponownym wykonaniu obiektu lub elementu konstrukcyjnego
 - Zastosowania potrącenia za zgodą Wykonawcy.
- Sposób potrąceń oraz zwroty potrąconych kwot (w przypadku poprawek wykonywanych przez Wykonawcę w okresie gwarancyjnym) strony powinny uzgodnić między sobą, najlepiej z zachowaniem formy pisemnej. W przypadku potrąceń należy rozważyć zmianę okresu gwarancji.

8.6. Odbiór pogwarancyjny :

- Odbiór pogwarancyjny polega na ocenie robót, które wykonano w związku z koniecznością usunięcia wad stwierdzonych przy odbiorze ostatecznym oraz wad, które powstały w okresie gwarancyjnym.
- Odbiór pogwarancyjny dokonywany jest na podstawie oceny wizualnej obiektu z uwzględnieniem zasad odbioru ostatecznego.
- Okres gwarancji powinien być podany w umowie.

UWAGA: Wykonawca w zależności od rodzaju odbioru zobowiązany jest do zawiadomienia o odbiorach technicznych przyszłego Użytkownika, tj. np. przedsiębiorstwo wodociągów i kanalizacji, innych zarządców dróg z którymi krzyżuje się droga oraz wszystkich właścicieli urządzeń podziemnych i nadziemnych występujących na danym odcinku odbiorowym.

9. Rozliczenie robót towarzyszących i tymczasowych oraz podstawa płatności.

9.1 Roboty towarzyszące i tymczasowe

Definicję robót towarzyszących i tymczasowych podano w pkt. 1.3

Koszty jak i zakres robót towarzyszących i tymczasowych ujęte są w cenach jednostkowych poszczególnych elementów rozliczeniowych opisanych w punkcie 9 każdej ze specyfikacji technicznej

9.2. Ustalenia ogólne.

9.2.1 Co obejmuje cena jednostkowa

- Podstawą płatności może być cena jednostkowa (za jednostkę obmiarową) skalkulowaną przez Wykonawcę dla danej pozycji ślepego kosztorysu (przedmiaru robót scalonych lub formularza ofertowego) lub ceną ryczałtową obejmującą wykonanie robót „pod klucz” uwzględniająca wszystkie roboty i materiały budowlane.
- Cena jednostkowa musi uwzględniać wszystkie czynności związane z wykonaniem elementu budowli zgodnie z dokumentacją projektową, ST, umową i przedmiarem robót.

Na etapie postępowania przetargowego na wykonanie robót Zamawiający określi sposób rozliczenia robót.

Przyjmuje się że, cena jednostkowa obejmuje:

- robocizną bezpośrednią,
- wartość zużytych materiałów wraz z kosztami ich zakupu, dostawy, pozyskania

- wartość pracy sprzętu (każdorazowo: dowóz, wywóz, przewóz, wyładunek na terenie budowy i poza nim) wraz z kosztami jednorazowymi (sprowadzenie sprzętu na plac budowy i z powrotem, montaż i demontaż na stanowisku pracy),
- zysk kalkulacyjny zawierający ewentualne ryzyko Wykonawcy z tytułu innych wydatków, które mogą być poniesione w czasie realizacji robót i w okresie gwarancyjnym,
- podatki obliczone zgodnie z obowiązującymi przepisami,
- koszty pośrednie, w skład, których wchodzi:

- **Koszty własne:**

- płace personelu, kierownictwa budowy, pracowników nadzoru, osób sprząających i porządkujących otoczenie, dozoru geodezyjnego, osób wykonujących badania radiologiczne – (płace obejmują koszty socjalne, place dodatkowe, odpisy na fundusze, ubezpieczenia itd.)
- koszty związane z podróżami personelu i kierownictwa oraz innych osób związanych z budową,
- pełne koszty zarządu
- wynagrodzenia bezosobowe, które wg Wykonawcy obciążają daną budowę,
- wszelkie ubezpieczenia majątkowe, koszty za zniszczenia, czynsze
- urządzenie i eksploatacja oraz zamknięcie zaplecza budowy (w tym doprowadzeniu energii, wody i innych mediów, budowy dróg dojazdowych w przypadku gdy nie są częścią projektu, zabezpieczenia materiałów przed słońcem lub deszczem, organizacja pomieszczenia biurowego, magazyny, obiekty itp.),
- koszty zużycia sprzętu(sprzętów), przeglądów, amortyzacji, napraw, konserwacji, tankowania
- koszty bezpieczeństwa i higieny pracy i ppoż (w tym środki ochrony osobistej, wyposażenie stanowisk, środki higieniczne, lecznicze i sanitarne)
- koszty oznakowania robót,
- koszty zużycia materiałów oraz energii na cele administracyjne i nieprodukcyjne budowy
- koszt usług obcych na rzecz budowy (np. koszty obcych nadzorów lub odbiorów) ,
- opłaty za dzierżawę zaplecza budowy, placów, chodników i bocznic,
- koszt ekspertyz, ocen, opinii dotyczących wykonanych robót,
- koszty zarządu przedsiębiorstwa Wykonawcy,
- koszty wszelkich uzgodnień,
- koszty za zajęcie pasa drogowego i towarzyszące wprowadzeniu organizacji ruchu zastępczego i docelowego,
- opłaty telefoniczne i informatyczne,
- opłaty graniczne, cła, akcyzy i inne opłaty należne,
- koszty przemieszczania materiałów lub sprzętów.

- ***Koszty związane z umową** - Koszt dostosowania się do wymagań warunków umowy i wymagań ogólnych zawartych w D-M-00.00.00 oraz koszty które mogą wystąpić w trakcie robót budowlanych a nie wyszczególnione w formularzu ofertowym.

- **Koszty związane z robotami:**

- koszty robót przygotowawczych (np. inwentaryzacja, niwelacja, zabezpieczenie drzew, utrzymanie czystości nawierzchni dróg na wyjazdach z placu budowy),
- koszty odwodnienia (pompowanie, drenaże tymczasowe itp.),
- koszty montażów i demontażów szalunków,
- koszty oznakowania i zabezpieczenia robót przed osobami trzecimi,
- koszty wywozu i składowania na składowisku odpadów materiałów z rozbiórki i robót ziemnych,
- koszty geodezyjne nieujęte w opisach zakresów robót wskazanych w przedmiarze lub formularzu ofertowym,
- budowa objazdów i przejazdów oraz wdrożenia organizacji ruchu o których mowa w pkt 9.2.2,
- koszty opracowań i uzgodnień dokumentacji przedwykonawczych (np. inwentaryzacja, PZJ, ochrona znaków geodezyjnych, aktualizacja dokumentacji) itp.
- powykonawczych (np. mapa, inwentaryzacja powykonawcza),
- koszty badań jakości materiałów, robót i prób odbiorowych przewidzianych w specyfikacjach technicznych,
- aktualizacja, uzgodnienie i wdrożenie organizacji ruchu docelowego (w trakcie trwania budowy lub przed jej rozpoczęciem)
- koszt robót lub czynności wynikający z decyzji o uwarunkowaniach środowiskowych
- koszty rekultywacji lub uporządkowania terenu po zakończonych robotach

Cena jednostkowa zaproponowana przez Wykonawcę w kosztorysie ofertowym za dany element budowli jest ostateczna i wyklucza możliwość żądania dodatkowej zapłaty za wykonanie robót objętych daną pozycją kosztorysową za wyjątkiem przypadków omówionych w warunkach umowy.

W przypadku wystąpienia robót dodatkowych, tj. takich których nie można było przewidzieć w trakcie wykonania projektu, specyfikacje techniczne oraz dokumentacja rozliczeniowa winna być wykonana wg odrębnej umowy, chyba, że umowa kontraktowa przewiduje sposób rozliczenia robót dodatkowych.

Dodatkowe specyfikacje techniczne bądź dokumentację projektową winien wykonać Projektant za dodatkową odpłatnością.

W/w dokumenty mogą być sporządzone przez Wykonawcę w porozumieniu z Inżynierem Budowy i po uzyskaniu akceptacji rozwiązań przez Projektanta. Koszty wykonania dodatkowej dokumentacji ponosi Zamawiający.

9.2.2 Koszty związane z wdrożeniem organizacji ruchu zastępczego

- ustawienie tymczasowego oznakowania i oświetlenia zgodnie z wymaganiami bezpieczeństwa ruchu
- wykonanie konstrukcji tymczasowej nawierzchni, ramp, chodników, itd.
- Ustawianie, demontaże, przestawienie oznakowania tymczasowego
- tymczasową przebudowę urządzeń obcych.
- wprowadzenie tymczasowego oznakowania poziomego
- utrzymanie płynności ruchu publicznego
- roboty połówkowe tj. wyłączenie jednostronne z ruchu odcinków o zmiennej długości.
- oczyszczanie, przestawienie, przykrycie i usunięcie tymczasowych oznakowań pionowych, poziomych, barier i świateł,
- organizacja i likwidacje objazdów lub przejazdów
- informowanie odpowiednie jednostki o zmianach w organizacji tymczasowej
- doprowadzenie terenu do stanu pierwotnego jeżeli wdrożenie organizacji wymagało tymczasowych zmian zagospodarowania terenu

10. PRZEPISY ZWIĄZANE

- Ustawa z dnia 07 lipca 1994 r. – Prawo budowlane. Obwieszczenie Marszałka Sejmu RP z dnia 21.11.2003 r.(Jednolity tekst Dz.U.03.207.2016 z późn zm).
- Rozporządzenie Ministra Gospodarki Przestrzennej i Budownictwa z dnia 21.02.1995 r. w sprawie rodzaju i zakresu opracowań geodezyjno – kartograficznych oraz czynności geodezyjnych obowiązujących w budownictwie.(Dz.U.95.25.133)
- Rozporządzenie Ministra Infrastruktury z dnia 26.06.2002 r. w sprawie dziennika budowy, montażu i rozbiórki, tablicy informacyjnej oraz ogłoszenia zawierającego dane dotyczące bezpieczeństwa pracy i ochrony zdrowia.(Dz.U.02.108.953)
- Rozporządzenie Ministra Infrastruktury z dnia 23.06.2003 r. w sprawie informacji dotyczącej bezpieczeństwa i ochrony zdrowia oraz planu bezpieczeństwa i ochrony zdrowia.(Dz.U.03.120.1126)
- Ustawa z dnia 16 kwietnia 2004 r. o wyrobach budowlanych.(Dz.U.04.92.881)
- Rozporządzenie Ministra Infrastruktury z dnia 11.08.2004 r. w sprawie sposobów deklarowania zgodności wyrobów budowlanych oraz sposobu znakowania ich znakiem budowlanym(Dz.U.04.198.2041)
- Rozporządzenie Ministra Infrastruktury z dnia 14.10.2004 r. w sprawie europejskich aprobat technicznych oraz polskich jednostek organizacyjnych upoważnionych do ich wydawania.(Dz.U.04.237.2375)
- Rozporządzenie Ministra Infrastruktury z dnia 8.11.2004 r. w sprawie aprobat technicznych oraz jednostek organizacyjnych upoważnionych do ich wydawania(.Dz.U.04.249.2497)
- Ustawa z dnia 17.05.1989 r. – Prawo geodezyjne i kartograficzne .Jednolity tekst: (Dz.U.00.100.1086)
- Rozporządzenie Ministra Spraw Wewnętrznych i Administracji z dnia 17.05.1999 r. w sprawie określenia rodzajów materiałów stanowiących państwowy zasób geodezyjny i kartograficzny, sposobu i trybu gromadzenia i wyłączania z zasobu oraz udostępniania zasobu- (Dz.U.99.49.493)
- Rozporządzenie Ministra Rozwoju Regionalnego i Budownictwa z dnia 2.04.2001 r. w sprawie geodezyjnej ewidencji sieci uzbrojenia terenu oraz zespołów uzgadniania dokumentacji projektowej- (Dz.U.01.38.455)
- Ustawa z dnia 26 czerwca 1974 r. – Kodeks pracy.(dział dziesiąty dot. BHP)Jednolity tekst: (Dz.U.98.21.94)
- Rozporządzenie Ministra Komunikacji oraz Administracji Gospodarki Terenowej i Ochrony Środowiska z dnia 10.02.1977 r. w sprawie bezpieczeństwa i higieny pracy przy wykonywaniu robót drogowych i mostowych (Dz.U.77.7.30)
- Ustawa z dnia 24.08.1991 r. o ochronie przeciwpożarowej. Jednolity tekst (Dz.U.02.147.1229)
- Ustawa z dnia 21.12.2000 r. o dozorcze technicznym.(Dz.U.00.122.1321)
- Ustawa z dnia 21.03.1985 r. o drogach publicznych. Jednolity tekst (Dz.U.04.204.2086)

- Ustawa z dnia 23.07.2003 r. o ochronie zabytków i opiece nad zabytkami.(Dz.U.03.162.1568)
- Ustawa z dnia 30.08.2002 r. o systemie oceny zgodności. Jednolity tekst Dz.U.04.204.2087
- Ustawa o odpadach z dnia 27 kwietnia 2001 (Dz.U. Nr 01.62.628)
- Ustawa z dnia 29 stycznia 2004 r. – Prawo zamówień publicznych (Dz. U. Nr 19, poz. 177)
- Ustawa z dnia 27 kwietnia 2001 r. – Prawo ochrony środowiska (Dz. U. Nr 62, poz. 627 z późn zm.)
- Rozporządzenie Ministra Infrastruktury z dnia 2 grudnia 2002 r.- w sprawie systemów oceny zgodności wyrobów budowlanych oraz sposobu ich oznaczania znakowaniem CE (Dz. U. Nr 209, poz. 1779)
- Rozporządzenie Ministra Pracy i Polityki Społecznej z dnia 26 września 1997 r. w sprawie ogólnych przepisów bezpieczeństwa i higieny pracy (Dz.U. Nr 169, poz. 1650)
- Rozporządzenie Ministra Infrastruktury z dnia 6 lutego 2003 r. – w sprawie bezpieczeństwa i higieny pracy podczas wykonywania robót budowlanych (Dz. U. Nr 47, poz. 401)
- Rozporządzenie Ministra Infrastruktury z dnia 23 czerwca 2003 r. – w sprawie informacji dotyczącej bezpieczeństwa i ochrony zdrowia oraz planu bezpieczeństwa i ochrony zdrowia (Dz. U. Nr 120, poz.1126)
- Rozporządzenie Ministra Infrastruktury z dnia 2 września 2004 r. – w sprawie szczegółowego zakresu i formy dokumentacji projektowej, specyfikacji technicznych wykonania i odbioru robót budowlanych oraz programu funkcjonalno – użytkowego (Dz. U. Nr 202, poz. 2072)
- Rozporządzenie Ministra Infrastruktury z dnia 11 sierpnia 2004 r. – w sprawie sposobu deklarowania wyrobów budowlanych oraz sposobu znakowania ich znakiem budowlanym (Dz. U. Nr 198, poz. 2041)
- Rozporządzenie Ministra Infrastruktury z dnia 27 sierpnia 2004 r.- zmieniające rozporządzenie w sprawie dziennika budowy, montażu i rozbiórki, tablicy informacyjnej oraz ogłoszenia zamawiającego dane dotyczące bezpieczeństwa i ochrony zdrowia (Dz. U. Nr 198, poz. 2042)
- Rozporządzenie Ministrów Infrastruktury oraz Spraw Wewnętrznych i Administracji z dnia 31 lipca 2002 w sprawie znaków i sygnałów drogowych – Dz. U. Nr 170 z dnia 12 października 2002 r., poz. 1393.
- Rozporządzenie Ministra Infrastruktury z dnia 3 lipca 2003r. w sprawie szczegółowych warunków technicznych dla znaków i sygnałów drogowych oraz urządzeń bezpieczeństwa ruchu drogowego i warunków ich umieszczania na drogach poz. 2181 Dziennik Ustaw z dnia 23 grudnia 2003r. Nr 220.
- Rozporządzenie Ministra Infrastruktury z dnia 23.09.2003r w sprawie szczegółowych warunków zarządzania ruchem na drogach oraz wykonywania nadzoru nad tym zarządzaniem – Dz. U. Nr 177 – poz. 1729.
- Ustawa z dnia 20 czerwca 1997r. prawo o ruchu drogowym (Dz. U. z 2005r. Nr 108, poz.908, tekst jednolity).
- Rozporządzenie Ministra Administracji i Cyfryzacji z dnia 12.02.2013 w sprawie bazy danych geodezyjnej ewidencji sieci uzbrojenia terenu, bazy danych obiektów topograficznych oraz mapy zasadniczej – Dz. U. Nr 21 – poz. 383.

Uwaga: Mając na myśli słowo „Ustawy” należy je łączyć odpowiednimi aktami wykonawczymi dotyczącymi wykonania i odbioru robót budowlanych

10.2 Normy podano w przepisach związanych w specyfikacjach szczegółowych oraz w załączonym wykazie.

SPECYFIKACJA TECHNICZNA WYKONANIA I ODBIORU ROBÓT BUDOWLANYCH

D.01.01.01

Wyznaczenie trasy i punktów wysokościowych

Ilkroć w niniejszym opracowaniu będzie mowa o specyfikacji technicznej (ST) bądź Szczegółowej Specyfikacji Technicznej (SST) bądź Ogólnej Specyfikacji Technicznej (OST) to należy przez to rozumieć Specyfikację Techniczną Wykonania i Odbioru Robót Budowlanych (STWiORB).

1. WSTĘP

1.1. Przedmiot ST

Przedmiotem niniejszej specyfikacji technicznej (ST) są wymagania dotyczące wykonania i odbioru robót związanych z wykonaniem robót pomiarowych sytuacyjno –wysokościowych w ramach zadania *Przebudowa drogi w zakresie remontu chodników na ul. Kościuszki i ul. Prądyńskiego we Wrocławiu*

1.2. Zakres stosowania ST

Specyfikacja techniczna (ST) ma zastosowanie jako dokument przetargowy i kontraktowy przy zleceniu i realizacji robót na w/w zadanie

1.3. Zakres robót objętych ST

Ustalenia zawarte w niniejszej specyfikacji dotyczą zasad prowadzenia robót związanych z wszystkimi czynnościami umożliwiającymi i mającymi na celu odtworzenie w terenie przebiegu trasy drogowej

W zakres robót pomiarowych wchodzi:

- a) wyznaczenie sytuacyjne i wysokościowe punktów głównych osi trasy i punktów wysokościowych (w tym reperów roboczych)
- b) sprawdzenie wyznaczenia sytuacyjnego i wysokościowego punktów głównych osi trasy i punktów wysokościowych,
- c) uzupełnienie osi trasy dodatkowymi punktami, wyznaczenie dodatkowych reperów,
- d) wyznaczenie i odtworzenie w terenie przebiegu trasy drogowej
- h) wyznaczenie przekrojów poprzecznych, z ewentualnym wytyczeniem dodatkowych przekrojów,
- i) zastabilizowanie punktów w sposób trwały, ochrona ich przed zniszczeniem oraz oznakowanie w sposób ułatwiający odszukanie i ewentualne odtworzenie.

Poniżej podano zakres dokumentacji geodezyjnej powykonawczej i dokumentacji inwentaryzacyjnej.

- wykonania dokumentacji powykonawczej – 3 komplety map powykonawczych w wersji papierowej oraz elektronicznej
- wykonanie dokumentacji fotograficznej wraz z przeprowadzeniem rewizji istniejącego terenu.

Dokumentacja inwentaryzacyjna i powykonawcza zostanie rozliczona zgodnie z dokumentami umowy nadrzędnymi w stosunku do ST.

W niniejszej ST opisano zakres prac związanych z wykonaniem dokumentacji powykonawczej.

1.4. Określenia podstawowe

- Punkty główne trasy - punkty załamania osi trasy, punkty kierunkowe oraz początkowy i końcowy punkt trasy.
- Dokumentacja geodezyjna i kartograficzna- jest to zbiór dokumentów powstałych w wyniku geodezyjnych prac polowych i kameralnych oraz opracowań kartograficznych.
- Dziennik prac geodezyjnych - zeszyt z ponumerowanymi stronami, służący do notowania wszelkich uzgodnień dokonywanych pomiędzy Wykonawcą i Inżynierem Budowy.
- Granica ustalona wg stanu prawnego - jest to granica ustalona w trybie postępowania: rozgraniczeniowego, podziałowego, scalenia lub wymiany gruntów, sądowego lub innego administracyjnego ustalającego lub przenoszącego własność.
- Kierownik prac geodezyjnych - osoba wyznaczona przez Wykonawcę, posiadająca odpowiednie uprawnienia zawodowe z zakresu geodezji i kartografii, upoważniona do kierowania pracami i do występowania w imieniu Wykonawcy w sprawach dotyczących realizacji umowy.
- Linia rozgraniczająca - jest to linia oddzielająca tereny o różnym przeznaczeniu np. ulicę lub drogę od gruntów rolnych lub budowlanych.
- Mapa zasadnicza - wielkoskalowe opracowanie kartograficzne, zawierające aktualne informacje o przestrzennym rozmieszczeniu obiektów ogólnogeograficznych oraz elementów ewidencji gruntów i budynków, a także sieci uzbrojenia terenu.
- Ośrodek dokumentacji - właściwy rzeczowo i terenowo wojewódzki ośrodek dokumentacji geodezyjnej i kartograficznej lub jego filia.

- Pozioma osnowa geodezyjna - usystematyzowany zbiór punktów, których wzajemne położenie na powierzchni odniesienia zostało określone przy zastosowaniu techniki geodezyjnej.
- Rzeźba terenu - ukształtowanie pionowe naturalnych form terenu .
- Sieć uzbrojenia terenu - wszelkiego rodzaju naziemne, nadziemne i podziemne przewody i urządzenia: wodociągowe, kanalizacyjne, gazowe, ciepłne, telekomunikacyjne, elektroenergetyczne i inne.
- Wysokościowa osnowa geodezyjna - usystematyzowany zbiór punktów, których wysokość w stosunku do przyjętej powierzchni odniesienia została określona przy zastosowaniu techniki geodezyjnej.

Pozostałe określenia podstawowe są zgodne z obowiązującymi, odpowiednimi polskimi normami i z definicjami podanymi w ST D-00.00.00 „Wymagania ogólne” pkt 1.4.

1.5. Ogólne wymagania dotyczące robót

Ogólne wymagania dotyczące robót podano w ST D--00.00.00 „Wymagania ogólne” pkt 1.5.

2. MATERIAŁY

2.1 Wymagania dotyczące materiałów

Ogólne wymagania dotyczące materiałów podano w ST D-00.00.00 „Wymagania ogólne” pkt 2.

Do utrwalenia punktów głównych trasy należy stosować pale drewniane z gwoździem lub prętem stalowym, słupki betonowe albo rury metalowe o długości do 0,50 metra

Do stabilizacji pozostałych punktów należy stosować paliki drewniane średnicy od 0,05 do 0,08 m i długości około 0,30 m, a dla punktów utrwalanych w istniejącej nawierzchni bolce stalowe średnicy 5 mm i długości od 0,04 do 0,05 m. W miejscach gdzie nie ma możliwości stosowania palików (np. na nawierzchni) możliwe jest oznaczenie sprayem. „Świadki” powinny mieć długość około 0,50 m i przekrój prostokątny.

W trakcie prowadzenia robót drogowych do wyznaczania rzędnych krawężników i innych elementów liniowych należy stosować szpilki stalowe (odległość rozstawu nie większa niż 10 m)

Do wykonania robót w zakresie wykonania pomiarów powykonawczych zrealizowanych obiektów budowlanych materiały powinny spełniać wymagania PN i instrukcji technicznych , a ewentualne odstępstwa należy bezwzględnie uzgodnić z Zamawiającym.

Materiały używane do prac polowych należy dostosować do terenu na którym odbywają się roboty i do zakresu prac. I tak:

- jako znaki naziemne - słupki betonowe,
- jako znaki podziemne - płytki betonowe z krzyżem, rurki drenarskie, butelki,
- jako znaki wysokościowe - repery metalowe.

Dla ustalenia rodzaju znaków : osnów poziomych i wysokościowych oraz punktów granicznych, należy korzystać z wytycznych technicznych G-1.9 “Katalog znaków geodezyjnych oraz zasady stabilizacji punktów”.

Dopuszcza się do stosowania znaki ściennej osnowy odtwarzalnej.

Pale drewniane oraz rurki i bolce metalowe, używane jako materiały pomocnicze powinny posiadać rozmiary dostosowane do potrzeb.

Materiały używane do prac obliczeniowych i kartograficznych: papier kreślarski, kalki, folie, itp. Materiały te powinny posiadać wysokie parametry użytkowe dotyczące trwałości, odporności na warunki zewnętrzne oraz powinny się charakteryzować niewielkimi deformacjami (skurczem).

Dyskietki i inne komputerowe nośniki informacji powinny odpowiadać standardom informatycznym.

3. SPRZĘT

3.1. Wymagania dotyczące sprzętu

Ogólne wymagania dotyczące sprzętu podano w ST D-00.00.00 „Wymagania ogólne” pkt 3.

Do odtworzenia i wyznaczenia trasy i punktów wysokościowych oraz wykonania dokumentacji powykonawczej zrealizowanych obiektów należy stosować następujący sprzęt:

- instrumenty typu Total Station o dokładności pomiaru kątów 20^{cc} oraz odległości 10 mm ± 10 mm / km,
- teodolity o dokładności pomiaru kątów 20^{cc}, lub tachometry,
- niwelatory o dokładności pomiaru 5 mm / km,
- dalmierze o dokładności pomiaru odległości 10 mm ± 10 mm / km,
- tyczki,
- łąty,
- taśmy stalowe, szpilki.
- do prac obliczeniowo-kameralnych należy stosować sprzęt komputerowy.

Ogólnie sprzęt stosowany do odtworzenia trasy drogowej i jej punktów wysokościowych powinien gwarantować uzyskanie wymaganej dokładności pomiaru.

Wszelkie urządzenia pomiarowe powinny posiadać atesty i aktualne świadectwa legalizacyjne wymagane przepisami i instrukcjami technicznymi z zakresu geodezji i kartografii.

4. TRANSPORT

4.1. Wymagania dotyczące transportu

Ogólne wymagania dotyczące transportu podano w ST D-M-00.00.00 „Wymagania ogólne” pkt 4. Sprzęt i materiały do odtworzenia i wyznaczenia trasy oraz inwentaryzacji można przewozić dowolnymi środkami transportu odpowiednio zabezpieczone przed uszkodzeniem.

5. WYKONANIE ROBÓT

5.1. Zasady wykonania prac pomiarowych

Ogólne zasady wykonania robót podano w ST D-M-00.00.00 „Wymagania ogólne” pkt 5.

- **Wyznaczenie/ odtworzenie głównych punktów trasy**

Wyznaczenie głównych punktów trasy należy wykonać w oparciu o Dokumentację Projektową przy wykorzystaniu sieci poligonizacji państwowej i innej osnowy geodezyjnej określonej w Dokumentacji Projektowej oraz w oparciu o informacje przekazane przez Inżyniera. Wyznaczone punkty budowli nie powinny być przesunięte więcej niż 1 cm w stosunku do projektowanych, a rzędne punktów należy wyznaczyć z dokładnością 1,0 cm w stosunku do danych określonych w Dokumentacji Projektowej. W przypadku braku osnowy niezbędnej do wyznaczenia powyższych punktów Wykonawca wykona założenie osnowy na własny koszt (zaliczone do kosztów pośrednich – ST D-00.00.00 pkr. 9)

- **Wyznaczenie/odtworzenie reperów**

Wyznaczenie roboczych punktów wysokościowych. Punkty wysokościowe (repery) należy wyznaczać nie dalej niż 100 m, a także obok każdego projektowanego obiektu. Punkty wysokościowe należy umieszczać poza granicami projektowanej budowli, a rzędne ich określić z dokładności do 0,5 cm.

- **Zasady wykonywania prac pomiarowych przy odtworzeniu wyznaczeniu osi trasy i punktów wysokościowych.**

Prace pomiarowe powinny być wykonane zgodnie z obowiązującymi Instrukcjami GUGiK oraz innymi przepisami obowiązującymi.

Przed przystąpieniem do robót Wykonawca powinien wyznaczyć lokalizację i współrzędne punktów głównych trasy oraz reperów.

Prace pomiarowe powinny być wykonane przez osoby posiadające odpowiednie kwalifikacje i uprawnienia.

Wykonawca powinien sprawdzić czy rzędne terenu określone w dokumentacji projektowej są zgodne z rzeczywistymi rzędnymi terenu. Jeżeli Wykonawca stwierdzi, że rzeczywiste rzędne terenu istotnie różnią się od rzędnych określonych w dokumentacji projektowej, to powinien powiadomić o tym Inżyniera. Ukształtowanie terenu w takim rejonie nie powinno być zmieniane przed podjęciem odpowiedniej decyzji przez Inżyniera. Wszystkie roboty dodatkowe, wynikające z różnic rzędnych terenu podanych w dokumentacji projektowej i rzędnych rzeczywistych, (po uzyskaniu opinii Projektanta) akceptowane przez Inżyniera, zostaną wykonane na koszt Zamawiającego. Zaniechanie powiadomienia Inżyniera o różnicach oznacza, że roboty dodatkowe w takim przypadku obciążą Wykonawcę. Wszystkie roboty, które bazują na pomiarach Wykonawcy, nie mogą być rozpoczęte przed zaakceptowaniem wyników pomiarów przez Inżyniera.

Punkty wierzchołkowe, punkty główne trasy i punkty pośrednie osi trasy muszą być odpowiednio zastabilizowane, zaopatrzone w oznaczenia określające w sposób wyraźny i jednoznaczny charakterystykę i położenie tych punktów. Forma i wzór tych oznaczeń powinny być zaakceptowane przez Inżyniera.

Wykonawca jest odpowiedzialny za ochronę wszystkich punktów pomiarowych i ich oznaczeń w czasie trwania robót. Jeżeli znaki pomiarowe zostaną zniszczone przez Wykonawcę świadomie lub wskutek zaniedbania, a ich odtworzenie jest konieczne do dalszego prowadzenia robót, to zostaną one odtworzone na koszt Wykonawcy.

Wszystkie pozostałe prace pomiarowe konieczne dla prawidłowej realizacji robót należą do obowiązków Wykonawcy.

Jeżeli zażąda tego Zamawiający Wykonawca wykona opracowanie dot. zabezpieczenia punktów przed zniszczeniem.

- **Zasady wykonania prac geodezyjnych związanych z pomiarem powykonawczym**

Wykonawca odpowiedzialny jest za prowadzenie i wykonanie prac zgodnie z warunkami umowy oraz przepisami prawnymi i technicznymi obowiązującymi w geodezji i kartografii. Prace te powinny równocześnie być zgodne z wymaganiami ST oraz poleceniami Zamawiającego (wszelkie polecenia i uzgodnienia między Zamawiającym a Wykonawcą wymagają formy pisemnej).

Wykonawca ponosi odpowiedzialność za następstwa wynikające z nieprawidłowego wykonania prac.

Wykonawca zobowiązany jest zapoznać się z zakresem prac opracowania i przeprowadzić z Zamawiającym uzgodnienia dotyczące ewentualnych etapów wykonywania pomiarów powykonawczych.

Ponadto winien zgłosić prace, przed ich rozpoczęciem, do właściwego terenowo ośrodka dokumentacji geodezyjnej i kartograficznej.

Pomiary powykonawcze zrealizowanych inwestycji powinny być poprzedzone uzyskaniem z ośrodka dokumentacji informacji o rodzaju, położeniu i stanie punktów osnowy geodezyjnej (poziomej i wysokościowej) oraz o mapie zasadniczej i ewidencji gruntów.

W przypadku stwierdzenia, że w trakcie realizacji budowy nie została wykonana bieżąca inwentaryzacja sieci uzbrojenia terenu, należy powiadomić o tym Zamawiającego.

Przy analizie zebranych materiałów szczególną uwagę należy zwrócić na:

- ustalenie klasy i dokładności osnow geodezyjnych, układów współrzędnych i poziomów odniesienia oraz możliwości wykorzystania w/w osnow do pomiarów powykonawczych,
- ustalenie, które dokumenty bazowe w ośrodku dokumentacji, w jakim zakresie i w jaki sposób, muszą być zaktualizowane pomiarami powykonawczymi.

Pomiary powykonawcze w ich pierwszej fazie powinny być poprzedzone wywiadem terenowym, mającym na celu:

- ogólne rozeznanie w terenie,
- odnalezienie punktów istniejącej osnowy: poziomej, wysokościowej i realizacyjnej oraz ustalenie stanu technicznego tych punktów, a także aktualizację opisów topograficznych,
- jeśli będzie taka potrzeba, zaprojektowanie (uzupełnienie) osnowy poziomej III klasy oraz osnowy pomiarowej.

W pierwszej kolejności należy pomierzyć wznowioną lub założoną osnowę.

Następnie należy wykonać pomiary inwentaryzacyjne, zgodnie z instrukcją G - 4 "Pomiary sytuacyjne i wysokościowe", mierząc wszystkie elementy treści mapy zasadniczej.

W zasadzie przy wyżej wymienionych pomiarach stosuje się technologie klasyczne (pomiar bezpośredni). Przy większych obiektach mogą być stosowane także metody mieszane tzn. fotogrametryczne dla treści ogólnogeograficznej, a klasyczne dla pomiaru uzbrojenia terenu, linii rozgraniczających, granic ustalonych wg stanu prawnego lub innych elementów.

Prace obliczeniowe i należy wykonać przy pomocy sprzętu komputerowego. Wniesienie pomierzonej treści na mapę zasadniczą oraz mapę ewidencji gruntów należy prowadzić zgodnie z obowiązującymi przepisami

Niezależnie od wyżej wymienionych prac, wtórnik mapy zasadniczej dla Zamawiającego należy uzupełnić o elementy drogi w przekroju poprzecznym. Aktualizację należy wykonać numerycznie.

Dokumentację powykonawczą należy skompletować zgodnie z przepisami instrukcji O - 3 "Zasady kompletowania dokumentacji geodezyjnej i kartograficznej"

Po zakończeniu prac Wykonawca przekazuje do ośrodka dokumentację przeznaczoną dla ośrodka i dla organu prowadzącego ewidencję gruntów oraz tę część dokumentacji przeznaczonej dla Zamawiającego, która powinna być opatrzona klauzulą o przyjęciu do zasobu

Dokumentacja techniczna przeznaczona dla Zamawiającego powinna być skompletowana, zbroszurowana bądź oprawiona w odpowiednich teczkach, segregatorach i tubach z opisem kart tytułowych, spisem zawartości oraz numeracją stron.

Dla Zamawiającego należy skompletować następujące materiały

a) powykonawcze :

- mapa do celów projektowych na papierze potwierdzona przez ośrodek dokumentacji,
- zaktualizowana mapa ewidencyjna
- wykaz współrzędnych i wysokości punktów osnowy poziomej, wysokościowej oraz wykazy współrzędnych punktów granicznych- w postaci numerycznej (plik tekstowy na nośniku komputerowym)
- wykaz współrzędnych geodezyjnych punktów głównych i granic pasa drogowego oraz osi dróg
- kopie protokołów przekazania znaków geodezyjnych pod ochronę,
- kopie opisów topograficznych i szkiców polowych, sprawozdanie techniczne z wykonania robót pomiarowych – na żądanie Zamawiającego,
- mapą numeryczną na nośniku i rozszerzeniu ustalonym z Zamawiającym,
- inne wg wymagań Zamawiającego.

b) inwentaryzacyjne- dokumentacja fotograficzna wraz z rewizją istniejącego terenu

6. KONTROLA JAKOŚCI ROBÓT

6.1. Zasady kontroli jakości robót

Ogólne zasady kontroli jakości robót podano w ST -00.00.00 „Wymagania ogólne” pkt 6.

Kontrolę jakości prac pomiarowych związanych z odtworzeniem trasy i punktów wysokościowych należy prowadzić według ogólnych zasad określonych w instrukcjach i wytycznych GUGiK (1- 7: przepisy związane).

7. PRZEDMIAR I OBMIAR ROBÓT

7.1. Zasady przedmiaru i obmiaru robót

Ogólne zasady obmiaru robót podano w ST D-00.00.00 „Wymagania ogólne” pkt 7.

7.2. Jednostka przedmiarowa i obmiarowa

Jednostką przedmiarową i obmiarową jest m (metr) odtworzonej (wyznaczonej) trasy w terenie.

8. ODBIÓR ROBÓT

8.1. Ogólne zasady odbioru robót

Ogólne zasady odbioru robót podano w ST D-00.00.00 „Wymagania ogólne” pkt 8.

8.2. Sposób odbioru robót

Odbiór robót związanych z odtworzeniem trasy w terenie następuje na podstawie szkiców i dzienników pomiarów geodezyjnych lub protokołu z kontroli geodezyjnej, które Wykonawca przedkłada Inżynierowi.

9. ROZLICZENIE ROBÓT TOWARZYSZĄCYCH I TYMCZASOWYCH ORAZ PODSTAWA PŁATNOŚCI

9.1. Ogólne ustalenia dotyczące podstawy płatności

Ogólne ustalenia dotyczące podstawy płatności podano w ST D-00.00.00 „Wymagania ogólne” pkt 9. Cena obejmuje wykonanie wszelkich prac związanych z wykonaniem zadania określonego w przedmiotowej specyfikacji w tym czynności ujęte w ST, Dokumentacji Projektowej oraz określonych wymogach formalno-prawnych.

9.2. Cena jednostki obmiarowej

Cena 1 m odtworzenia trasy obejmuje:

- wyznaczenie punktów głównych osi trasy i punktów wysokościowych (reperów)
- uzupełnienie osi trasy dodatkowymi punktami,
- wyznaczenie dodatkowych punktów wysokościowych,
- wyznaczenie przekrojów poprzecznych z ewentualnym wytyczeniem dodatkowych przekrojów,
- wyznaczenie urządzeń infrastruktury drogowej i urządzeń podziemnych – jeśli takie występują
- wykonanie pomiarów bieżących. w miarę postępu robót, zgodnie z Dokumentacją Projektową.
- zastabilizowanie punktów w sposób trwały, ochrona ich przed zniszczeniem i oznakowanie ułatwiające odszukanie i ewentualne odtworzenie.

10. PRZEPISY ZWIĄZANE

- Ustawa z dnia 17.05.1989 r. – Prawo geodezyjne i kartograficzne .Jednolity tekst: (Dz.U.00.100.1086)
- Rozporządzenie Ministra Spraw Wewnętrznych i Administracji z dnia 17.05.1999 r. w sprawie określenia rodzajów materiałów stanowiących państwowy zasób geodezyjny i kartograficzny, sposobu i trybu gromadzenia i wyłączenia z zasobu oraz udostępniania zasobu- (Dz.U.99.49.493)
- Rozporządzenie Ministra Rozwoju Regionalnego i Budownictwa z dnia 2.04.2001 r. w sprawie geodezyjnej ewidencji sieci uzbrojenia terenu oraz zespołów uzgadniania dokumentacji projektowej- (Dz.U.01.38.455)
- Ustawa z dnia 26 czerwca 1974 r. – Kodeks pracy.(dział dziesiąty dot. BHP)Jednolity tekst: (Dz.U.98.21.94)
- Rozporządzenie Ministra Administracji i Cyfryzacji z dnia 12.02.2013 w sprawie bazy danych geodezyjnej ewidencji sieci uzbrojenia terenu, bazy danych obiektów topograficznych oraz mapy zasadniczej – Dz. U. Nr 21 – poz. 383.

Uwaga: Powyższe akty prawne mogą być nieaktualne. Mając na myśli słowo „Ustawy” należy je łączyć odpowiednimi aktami wykonawczymi dotyczącymi wykonania i odbioru robót budowlanych

- **Instrukcje i akty związane z obsługą geodezyjną**

1. Instrukcja techniczna 0-1. Ogólne zasady wykonywania prac geodezyjnych.
2. Instrukcja techniczna G-3. Geodezyjna obsługa inwestycji, GUGiK-1979.
3. Instrukcja techniczna G-1. Geodezyjna osnowa pozioma, GUGiK-1978.
4. Instrukcja techniczna G-2. Wysokościowa osnowa geodezyjna, GUGiK-1983.
5. Instrukcja techniczna G-4. Pomiary sytuacyjne i wysokościowe, GUGiK-1979.
6. Wytyczne techniczne G-3.2. Pomiary realizacyjne, GUGiK-1983.
7. Wytyczne techniczne G-3.1. Osnowy realizacyjne, Guzik

SPECYFIKACJA TECHNICZNA WYKONANIA I ODBIORU ROBÓT BUDOWLANYCH

D.01.02.04

Rozbiórka elementów dróg

1. WSTĘP

Ileć w tekście będzie mowa o specyfikacji technicznej (ST) bądź o szczegółowej specyfikacji technicznej (SST) bądź o ogólnej specyfikacji technicznej (OST) należy przez to rozumieć Specyfikację Techniczną Wykonania i Odbioru Robót Budowlanych

1.1 Przedmiot ST.

Przedmiotem niniejszej specyfikacji technicznej są wymagania dotyczące wykonania i odbioru robót związanych z rozbiórką elementów dróg w ramach zadania: *Przebudowa drogi w zakresie remontu chodników na ul. Kościuszki i ul. Prądyńskiego we Wrocławiu*

1.2 Zakres stosowania ST.

Specyfikacja techniczna jest stosowana jako dokument kontraktowy i przetargowy przy realizacji robót wymienionych w punkcie 1.1.

1.3 Zakres robót objętych ST.

Ustalenia zawarte w niniejszej specyfikacji dotyczą zasad prowadzenia robót związanych z rozbiórką elementów dróg i ulic:

- rozbiórka nawierzchni z kostki bet., z kostki kamiennej, kostki kamiennej i płyt kamiennych
- rozbiórka krawężników kamiennych wraz z ławą betonową,
- rozbiórka obrzeży betonowych wraz z ławą betonową,
- demontaż istn. znaków pionowych,
- załadunek wraz z wywozem gruzu z terenu rozbiórki,
- utylizacja i składowanie gruzu.

1.4 Określenia podstawowe.

Stosowane określenia podstawowe są zgodne z obowiązującymi, odpowiednimi polskimi normami oraz z definicjami podanymi w ST D-M-00.00.00 „Wymagania ogólne” pkt 1.4.

1.5 Ogólne wymagania dotyczące robót.

Ogólne wymagania dotyczące robót podano w ST D-M-00.00.00 „Wymagania ogólne” pkt 1.5.

2. MATERIAŁY.

Materiał do zasypania ew. rowów i dołów po rozbiórkach (np. piasek, grunt wg wymagań specyfikacji dotyczącej robót ziemnych). Materiał w zależności od rodzaju winien spełniać wymagania PN-EN 13242:2004, PN-EN 13286-2:2007, PN-S-02205:1998 lub innych wynikających z tych norm

3.SPRZĘT.

3.1 Ogólne wymagania dotyczące sprzętu

Ogólne wymagania dotyczące sprzętu podano w ST D-M-00.00.00 „Wymagania ogólne” pkt 3.

3.2 Sprzęt do rozbiórki

Do wykonania robót związanych z rozbiórką elementów dróg może być wykorzystany sprzęt podany poniżej, lub inny zaakceptowany przez Inżyniera:

- małe dźwigi,
- ładowarki, koparki z właściwym osprzętem; wózki widłowe do przewożenia materiału
- samochody ciężarowe;
- młoty pneumatyczne i sprężarki;
- frezarki
- piły mechaniczne;
- płyty „stopy” do zagęszczenia
- narzędzia: typu łopaty, taczki, grabie, szpadle;
- zawiesia, widły do przewożenia palet, łomy;
- Inny jeśli wykonawca uzna, że jest niezbędny.

4. TRANSPORT.

4.1 Ogólne wymagania dotyczące transportu

Ogólne wymagania dotyczące transportu podano w ST D-M-00.00.00 „Wymagania ogólne” pkt 4.

4.2 Transport materiałów i gruzu z rozbiórki

- Materiał i gruz z rozbiórki można przewozić dowolnym środkiem transportu. Należy zabezpieczyć przewożone materiały przed wysypywaniem z samochodu i pyleniem (dotyczy materiału sypkiego) oraz odpowiednio zabezpieczyć i oznakować elementy ponadgabarytowe lub wystające poza burtę samochodu.
- W zależności od technologii prowadzonych robót i organizacji pracy na budowie materiały rozbiórkowe mogą być najpierw składowane na odkładzie w celu segregacji (na terenie budowy lub poza nim) a potem wywożone na składowiska (lub inne miejsce wskazane przez Inżyniera) bądź bezpośrednio mogą być wywożone na składowiska. W punkcie 9 założono, że zakres rozbiórek elementów dróg i obiektów nie wykorzystywanych ponownie do wbudowania ujmują: załadunek, wywóz i wyładunek na składowisku/wysypisku. Założono, że **koszt składowania i/lub utylizacji materiałów z rozbiórki (1t, 1m³, 1szt lub 1kpl) na składowisku odpadów nie jest częścią rozbiórki danego elementu / asortymentu robót i podlega jednostkowej wycenie.**

Uwaga. Powyższe założenie dotyczy robót branży drogowej. W specyfikacjach innych branż koszt składowania może być ujęty w rozliczeniu roboty podstawowej lub w odrębnej pozycji przedmiarowej.

- Miejsce tymczasowego odkładu na terenie budowy lub poza nim wybiera Wykonawca. W przypadku konieczności oszacowania ilości materiału rozbiórkowego (np. zdawanego Zamawiającemu) lub znacznych ilości materiału, Wykonawca wskaże miejsce odkładu w porozumieniu (akceptacji) z Inżynierem Budowy. Materiał przeznaczony do ponownego wbudowania należy przewieźć na zaplecze budowy lub ułożyć w obrębie rozbiórki w miejscu nie kolidującym z prowadzonymi robotami i niezagrażającym osobom trzecim.
- Ostatecznie materiały z rozbiórki należy wywieźć z odkładu poza teren budowy w miejsce wybrane przez Wykonawcę. Wykonawca zobowiązany jest do zagospodarowania odpadów zgodnie z przepisami ustawy o odpadach
- Za odzysk materiału uważa się wykorzystanie materiału na miejscu bądź przy innych inwestycjach Zamawiającego realizowanych równoległe z przedmiotowym zadaniem lub też materiał, który nadaje się do ponownego wykorzystania ale będzie wykorzystany przy innych inwestycjach Zamawiającego za jakiś czas.

Materiały takie (np. bariery, oznakowanie, materiał kamienny itp.) winny być odwiezione na składowiska Inwestora, wskazane przez przedstawiciela Zamawiającego po uprzednim oczyszczeniu.

Stopień zużycia materiału porozbiórkowego Wykonawca powinien ocenić w obecności Zamawiającego lub jego nadzoru i na tej podstawie przyjąć ilość materiału przewiezionego do magazynu Zamawiającego bądź na składowisko w celu utylizacji.

Zaleca się przed rozpoczęciem robót lub w trakcie ich prowadzenia sporządzenie dokumentacji bądź protokołu obejmującego między innymi przewidziany odzysk materiału (patrz również pkt 5.2).

Sposób rozliczenia (w tym ewentualnej sprzedaży materiału z magazynu Zamawiającego w przypadku gdy materiał porozbiórkowy nie nadaje się do ponownego wykorzystania (lub szacuje się niedobór materiału) powinien być uzgodniony między stronami, a koszt robót odpowiednio przewartościowany.

- Wywóz elementów stalowych, żeliwnych, z metali kolorowych innych:

**** elementy stalowe (np. reklamy, ogrodzenia, słupki) oraz inne – montowane przez osoby prywatne – przekazane właścicielowi prywatnemu.

**** elementy małej architektury oraz oznakowanie – złożenie w miejscu wskazanym przez Zamawiającego,

W przypadku gdy właściciel do którego należą zdemontowane w/w elementy (materiały) zrezygnuje bądź ich nie przyjmie, to o dalszym postępowaniu z elementami rozbiórkowymi zadecyduje Inżynier Budowy.

W tym przypadku Wykonawca musi założyć że może stać się właścicielem zdemontowanych i niechcianych elementów (materiałów) i to on będzie odpowiedzialny za wywóz na składowisko odpadów przez siebie wybrane i poniesienie opłat z tytułu utylizacji i/lub składowania.

- Materiał rozbiórkowy tj. gruz betonowy, bitumiczny, kruszywa z podbudów, grunt z robót ziemnych, krawężniki (nienadający się do ponownego wykorzystania) inny nie wymieniony powyżej – wywóz na miejsce (składowisko) wskazane przez Wykonawcę i poniesienie kosztów składowania i/lub utylizacji,

- W przypadku gdy Inżynier Budowy stwierdzi, że niektóre materiały (po przesortowaniu: kostka betonowa, płytki, itp) mogą zostać ponownie użyte np. przy innych inwestycjach Zamawiającego, Wykonawca zobowiązany jest przewieźć je na miejsce wskazane przez Inżyniera lecz nie dalej niż na odległość w, której znajduje się składowisko odpadów wskazane przez Wykonawcę.
- Sposób rozliczenia za dodatkowe kilometry Zamawiający ustali indywidualnie z Wykonawcą.
- Dopuszcza się wykorzystanie materiałów mineralnych porozbiórkowych (za zgodą Inżyniera Budowy) do robót polegających na przełożeniu nawierzchni w celu nawiązania do nowo projektowanej lub do wbudowania w nasyp w dolne warstwy pod warunkiem że materiał ten będzie nie przemoczony, niezanieczyszczony organicznie, zachowa odpowiednie parametry potwierdzone badaniami oraz zachowa parametry zagęszczenia i/lub nośności.
- Na czas trwania budowy należy zdemontować skrzynki zaworów sieci, przewieźć je na teren zaplecza budowy oraz odpowiednio zabezpieczyć zawory przed uszkodzeniem podczas wykonywania robót.

5.1 Wykonanie robót rozbiórkowych – wymagania ogólne

Roboty rozbiórkowe elementów dróg obejmują usunięcie z terenu budowy wszystkich elementów wymienionych w pkt 1.3, zgodnie z dokumentacją projektową, ST lub wskazanymi przez Inżyniera.

Jeśli dokumentacja projektowa nie zawiera dokumentacji inwentaryzacyjnej lub/i rozbiórkowej, Inżynier może polecić Wykonawcy sporządzenie takiej dokumentacji, w której zostanie określony przewidziany odzysk materiałów.

Brak dokumentacji inwentaryzacyjnej bądź rozbiórkowej nie zwalnia Wykonawcy z przeprowadzenia inwentaryzacji (elementów dróg lub obiektów) we własnym zakresie, zwłaszcza w miejscach powiązań nawierzchni istniejącej z nowoprojektowaną.

W przypadku prowadzenia robót budowlanych bezpośrednio na terenach posesji prywatnych, bądź ingerujących w posesję prywatną wymagane jest przeprowadzenie szczegółowej inwentaryzacji istniejącego zagospodarowania oraz określenie zakresu wymaganych rozbiórek i demontaży (wskazane jest wykonanie dokumentacji fotograficznej)

Uwaga. Niezależnie od tego na jakiej podstawie będą prowadzone roboty (czy w oparciu o projekt budowlany czy też o projekt wykonawczy), zaleca się przeprowadzenie inwentaryzacji na etapie postępowania przetargowego, w celu trafnego i właściwego oszacowania oferty na wykonanie robót rozbiórkowych.

Przed wejściem na teren działki, a w szczególności na teren posesji prywatnych, Wykonawca winien uzyskać zgodę właściciela na wejście na teren, jeśli działka nie podlega wywłaszczeniu na podstawie obowiązujących aktów prawnych bądź uprawomocnionych decyzji.

Przy dokonywaniu inwentaryzacji wskazana jest obecność Inżyniera Budowy oraz właściciela /użytkownika posesji jeśli rozbiórka jego dotyczy.

Uzgodniony zakres rozbiórek /demontaży winien być protokołarnie spisany

Roboty rozbiórkowe można wykonywać mechanicznie lub ręcznie zależnie od zasięgu i wielkości robót oraz wskazań Inżyniera Budowy, przy czym należy zachować zawsze przepisy BHP

Doły (wykopy) powstałe po rozbiórce elementów dróg i obiektów znajdujące się w miejscach, gdzie zgodnie z dokumentacją projektową będą wykonane wykopy drogowe, powinny być tymczasowo zabezpieczone. W szczególności należy zapobiec gromadzeniu się w nich wody opadowej. W razie potrzeby należy wodę odpompowywać ew. założyć tymczasowe odwodnienie uzgodnione z Inżynierem Budowy.

Doły w miejscach, gdzie nie przewiduje się wykonania wykopów drogowych należy wypełnić, warstwami, odpowiednim gruntem do poziomu otaczającego terenu i zagęścić zgodnie z wymaganiami określonymi w ST dotyczącej wykonania robót ziemnych i profilowania koryta.

- Przy prowadzeniu robót rozbiórkowych należy:
 - realizować roboty zgodnie z planem BiOZ, decyzją o uwarunkowaniach środowiskowych oraz innych dokumentów będących częścią opracowań projektowych.
 - przestrzegać przepisów BHP, przeszkolić brygadę na każdym stanowisku pracy,
 - nie rzucać z góry żadnych materiałów czy elementów (zarówno na zewnątrz obiektu jak i na posadzkę wewnątrz).
 - teren po rozbiórce uporządkować.

5.2 Odszkodowanie za zniszczenia powstałe w trakcie robót budowlanych

Wykonawca odpowiada za zniszczenia powstałe podczas prowadzenia rozbiórek i jest zobowiązany do przeprowadzenia napraw i doprowadzenia zniszczonego elementu / obiektu do stanu nie gorszego niż przed zniszczeniem. W przypadku zerwania drenażu Wykonawca jest zobowiązany do jego odbudowy do parametrów zapewniających właściwe funkcjonowanie zgodnie z przeznaczeniem.

W szczególnych przypadkach Wykonawca może pokryć koszty budowy bądź naprawy ale po uzyskaniu akceptacji stron zainteresowanych

5.3 Wygradzenie i zabezpieczenie terenu rozbiórki.

Zgodnie z ogólnymi przepisami BHP teren prowadzonych prac budowlanych winien być wygradzony. Wymaga to zastosowania na ten czas (po przerwaniu robót) ustawienia przestawnego ogrodzenia stalowego o wysokości 2,00m i zabezpieczającego teren bezpośredniego prowadzenia prac oraz miejsc postoju ciężkiego sprzętu budowlanego przed wchodzeniem osób postronnych. W trakcie dnia, gdy prowadzone będą prace rozbiórkowe, wystarczające będzie wygradzenie terenu rozbiórki wraz ze strefami niebezpiecznymi, placami załadunkowymi i manewrowego oraz tymczasowymi drogami dojazdowymi, za pomocą oznakowania i barier przestawnych oraz taśmy ostrzegawczej (z zastrzeżeniem pkt-u 5.1) w kolorze biało-czerwonym, mocowanej na palikach, na wysokości ok. 1,00m. Inne formy zabezpieczenia mogą być wprowadzone na żądanie Inżyniera Budowy.

5. KONTROLA JAKOŚCI ROBÓT.

6.1 Ogólne zasady kontroli jakości robót

Ogólne zasady kontroli jakości robót podano w ST D-M-00.00.00 „Wymagania ogólne” pkt 6.

6.2 Kontrola jakości robót rozbiórkowych

Kontrola jakości robót polega na wizualnej ocenie kompletności wykonanych robót rozbiórkowych oraz sprawdzeniu stopnia uszkodzenia elementów przewidzianych do powtórnego wykorzystania.

Zagęszczenie gruntu wypełniającego ewentualne doły po usuniętych elementach nawierzchni, zasypania rowu powinno spełniać odpowiednie wymagania określone w specyfikacjach dotyczącej wykonania koryta i robót ziemnych.

W przypadku odbudowy nawierzchni po robotach sieciowych zaleca się sprawdzenie zagęszczenia zasypanki lub/i podbudowy z kruszywa. Odbudowę należy ocenić wizualnie tj ocena powiązania nawierzchni (czy nie ma garbów, zapadnięć, nierówności, czy właściwie odtworzono wzór lub zachowano ułożenie kostki w równych liniach).

Na każdym etapie robót rozbiórkowych należy sprawdzić czy przy robotach nie uszkodzono lub zniszczono obiektów lub elementów należących do osób trzecich.

6. PRZEDMIAR I OBMIAR ROBÓT

7.1 Ogólne zasady przedmiaru i obmiaru robót

Ogólne zasady przedmiaru i obmiaru robót podano w ST D-M-00.00.00 „Wymagania ogólne” pkt 7.

7.2. Jednostka przedmiarowa i obmiarowa

Jednostką przedmiarową i obmiarową robót związanych z rozbiórką elementów dróg jest

- rozbiórka nawierzchni - m² (metr kwadratowy)
- rozbiórka krawężników kamiennych wraz z ławą betonową – m (metr)
- rozbiórka obrzeży betonowych wraz z ławą betonową – m (metr)
- demontaż istn. znaków pionowych – szt. (sztuka)
- załadunek wraz z wywozem gruzu z terenu rozbiórki – m³ (metr sześcienny)
- utylizacja i składowanie gruzu – m³ (metr sześcienny)

8. ODBIÓR ROBÓT

Ogólne zasady odbioru robót podano w ST D-M-00.00.00 „Wymagania ogólne” pkt 8. Roboty uznaje się za wykonane zgodnie z dokumentacją projektową, ST i wymaganiami Inżyniera, jeżeli wszystkie pomiary i badania z zachowaniem tolerancji wg punktu 6 dały wyniki pozytywne.

9. ROZLICZENIE ROBÓT TOWARZYSZĄCYCH I TYMCZASOWYCH ORAZ PODSTAWA PŁATNOŚCI

9.1 Ogólne ustalenia dotyczące punktu

Ogólne ustalenia dotyczące płatności podano w ST D-M-00.00.00 „Wymagania ogólne” pkt 9.

Cena obejmuje wykonanie wszelkich prac związanych z wykonaniem zadania określonego w przedmiotowej specyfikacji w tym czynności ujęte w ST, Dokumentacji Projektowej oraz określonych wymogach formalno-prawnych.

9.2 Cena jednostki obmiarowej

a) Cena rozbiórki 1m² nawierzchni obejmuje:

- wyznaczenie powierzchni przeznaczonej do rozbiórki,
- rozbiórka nawierzchni
- załadunek i wywiezienie materiałów z rozbiórki
- wyrównanie podłoża, zagęszczenie i uporządkowanie terenu rozbiórki;
- oznakowanie i zabezpieczenie robót

- badania i kontrola wynikające z ST
- b) Cena rozbiórki 1m krawężnika obejmuje:
 - wyznaczenie dł. przeznaczonej do rozbiórki,
 - załadunek i wywiezienie materiałów z rozbiórki
 - wyrównanie podłoża, zagęszczenie i uporządkowanie terenu rozbiórki;
 - oznakowanie i zabezpieczenie robót
 - badania i kontrola wynikające z ST
- c) Cena rozbiórki 1m obrzeża obejmuje:
 - wyznaczenie dł. przeznaczonej do rozbiórki,
 - załadunek i wywiezienie materiałów z rozbiórki
 - wyrównanie podłoża, zagęszczenie i uporządkowanie terenu rozbiórki;
 - oznakowanie i zabezpieczenie robót
 - badania i kontrola wynikające z ST
- d) Cena rozbiórki 1m³ ławy betonowej pod krawężnikiem i obrzeżem obejmuje:
 - wyznaczenie dł. przeznaczonej do rozbiórki,
 - załadunek i wywiezienie materiałów z rozbiórki
 - wyrównanie podłoża, zagęszczenie i uporządkowanie terenu rozbiórki;
 - oznakowanie i zabezpieczenie robót
 - badania i kontrola wynikające z ST
- e) Cena demontażu, usunięcia znaków obejmuje:
 - wyznaczenie rozbiórki,
 - załadunek i wywiezienie materiałów z rozbiórki
 - wyrównanie podłoża, zagęszczenie i uporządkowanie terenu rozbiórki;
 - ponowny montaż znaku pionowego,
 - oznakowanie i zabezpieczenie robót
 - badania i kontrola wynikające z ST
- f) Cena wywozu 1m³ gruzu/ materiału z rozbiórki
 - załadunek z odkładu i wywóz na składowisko
- g) Koszt składowania i utylizacji 1m³
 - wszelkie koszty ponoszone za składowanie i utylizację na wysypisku

10 PRZEPISY ZWIĄZANE

- Rozporządzenie Ministra Pracy i Polityki Społecznej z dnia 26 września 1997 r. w sprawie ogólnych przepisów bezpieczeństwa i higieny pracy (Dz.U. Nr 169, poz. 1650)
- Rozporządzenie Ministra Infrastruktury z dnia 6 lutego 2003 r. – w sprawie bezpieczeństwa i higieny pracy podczas wykonywania robót budowlanych (Dz. U. Nr 47, poz. 401)
- Rozporządzenie Ministra Komunikacji oraz Administracji Gospodarki Terenowej i Ochrony Środowiska z dnia 10.02.1977 r. w sprawie bezpieczeństwa i higieny pracy przy wykonywaniu robót drogowych i mostowych (Dz.U.77.7.30),
- Dz. U. Nr 62 poz. 628 Ustawa z dnia 27 kwietnia 2001 r. o odpadach.

SPECYFIKACJA TECHNICZNA WYKONANIA I ODBIORU ROBÓT BUDOWLANYCH

D.01.02.05

Regulacja urządzeń obcych

1. WSTĘP

1.1. Przedmiot SST

Przedmiotem niniejszej szczegółowej specyfikacji technicznej (SST) są wymagania dotyczące wykonania i odbioru robót związanych regulacją włączów studni kanalizacji sanitarnej znajdujących się w obszarze robót dla zadania zadania **Przebudowa drogi w zakresie remontu chodników na ul. Kościuszki i ul. Prądyńskiego we Wrocławiu**

1.2. Zakres stosowania SST

Szczegółowa specyfikacja techniczna (SST) stanowi dokument przetargowy i kontraktowy przy zleceniu i realizacji robót określonych w pkt 1.1.

1.3. Zakres robót objętych SST

Ustalenia zawarte w niniejszej specyfikacji dotyczą zasad prowadzenia robót związanych z :

- regulacja włączów studni kanalizacji sanitarnej i deszczowej,
- regulacją zaworów wodociągowych i gazowych,
- regulacja pokryw studzienek telekomunikacyjnych.

1.4. Określenia podstawowe

Określenia podstawowe są zgodne z obowiązującymi, odpowiednimi polskimi normami i z definicjami podanymi w SST D-00.00.00 „Wymagania ogólne” pkt 1.4.

1.5. Ogólne wymagania dotyczące robót

Ogólne wymagania dotyczące robót podano w SST D-00.00.00 „Wymagania ogólne” pkt 1.5.

2. MATERIAŁY

2.1. Ogólne wymagania dotyczące materiałów

Ogólne wymagania dotyczące materiałów, ich pozyskiwania i składowania, podano w SST D-00.00.00 „Wymagania ogólne” pkt 2.

Dopuszcza się do stosowania:

1. Wyroby posiadające znak CE – bez ograniczeń;
2. Wyroby, które nie posiadają znaku CE – pod warunkiem, gdy:
 - a) wyrób został wyprodukowany na terytorium Polski:
 - w zgodzie z istniejącą Polską Normą, a producent załączył deklarację zgodności z tą normą,
 - w przypadku braku Polskiej Normy lub istotnej różnicy od jej zapisów, to w zgodzie z uzyskaną aprobatą techniczną, a producent załączył deklarację zgodności z tą aprobatą,
 - posiada znak budowlany świadczący o zgodności wyrobu z Polską Normą albo z aprobatą techniczną, a producent załączył odpowiednią informację o wyrobie;
 - b) wyrób został wyprodukowany poza terytorium Polski, ale udzielono mu aprobaty technicznej a producent załączył do wyrobu deklarację zgodności z tą aprobatą;
 - c) jest to wyrób umieszczony w odpowiednim wykazie wyrobów mających niewielkie znaczenie dla zdrowia i bezpieczeństwa, dla których producent wydał deklarację zgodności z uznanymi regułami sztuki budowlanej.

2.2. Materiały

- pierścienie dystansowe do regulacji wysokościowej włączów studni kanalizacji deszczowej i sanitarnej, z betonu klasy min. C35/45 , moduły 50,100,150mm
- kręgi żelbetowe K-120/30,120/50 z betonu klasy C45/55 łączone na uszczelki gumowe,
- włazy żeliwne typu ciężkiego śr.600mm klasy D400 , wentylowane, zatraskowe, z wypełnieniem betonowym,
- płyty żelbetowe nadstudzienne 204/60/20cm z otworem, z betonu klasy C45/55
- pierścienie odciążające 204/150/20cm (dla studni 1200mm) , z betonu klasy min. C35/45
- stopnie żłazowe, żeliwne,
- pierścienie odciążający 100/70/14cm do studzienek ulicznych ściekowych, z betonu klasy min. C35/45
- płyty nadstudzienne 100/50/12cm do studzienek ulicznych ściekowych, z betonu klasy min. C35/45
- wpust kołnierzowy kl. D 400, zatraskowy,
- zaprawa cementowo-piaskowa ,
- beton C12/15 ,
- materiały do izolacji przeciwwilgociowej,
- materiały do odtworzenia konstrukcji istniejących jezdni wg odpowiednich SST.

3. SPRZĘT

Ogólne wymagania dotyczące sprzętu podano w SST D-00.00.00 „Wymagania ogólne” pkt 3. Wykonawca przystępujący do wykonania naprawy, powinien wykazać się możliwością korzystania z następującego sprzętu:

- piły tarczowej,
- młota pneumatycznego,
- sprężarki powietrza,
- dźwigu samochodowego,
- zagęszczarki wibracyjnej,
- sprzętu pomocniczego (szczotka, łopata, szablon itp.).

4. TRANSPORT

Ogólne wymagania dotyczące transportu podano w SST D-00.00.00 „Wymagania ogólne” pkt 4.

5. WYKONANIE ROBÓT

5.1. Ogólne zasady wykonania robót

Ogólne zasady wykonania robót podano w SST D-00.00.00 „Wymagania ogólne” pkt 5.

5.2. Regulacja armatury i remonty w pasie robót

Do przypowierzchniowej regulacji studzienki telekomunikacyjnej należy użyć materiały otrzymane z odzysku. Przy regulacjach wysokościowych włączów studzienek kanalizacyjnych należy użyć pierścieni dystansowych betonowych.

Wskaźnik zagęszczenia dla wykopów pod drogami 1,00 .

Zewnętrzne betonowe ściany studni należy zaizolować 2x Abizolem R .

Wykonanie regulacji z remontem górnej części studni kanalizacji deszczowej i sanitarnej obejmuje:

- rozebranie nawierzchni wokół studzienki,
- zdjęcie przykrycia (płyty, włazu) urządzenia podziemnego,
- sprawdzenie stanu konstrukcji studni , oczyszczenie górnej części studni (np. nasady wpustu, komina włączowego) z ew. uzupełnieniem ubytków,
- demontaż kręgu i montaż nowego kręgu z dostosowaniem do wysokości projektowej,
- rozebranie uszkodzonej górnej części studni (kominów, kręgów podporowych itp.),
- osadzenie przykrycia studzienki z wykorzystaniem istniejących lub nowych materiałów oraz ew. wyrównaniem pierścieniami dystansowymi do docelowej rzędnej góry jezdni,
- zebranie i odwiezienie gruzu na miejsce składowania, z posortowaniem i zabezpieczeniem materiału przydatnego do dalszych robót.

6. KONTROLA JAKOŚCI ROBÓT

6.1. Ogólne zasady kontroli jakości robót

Ogólne zasady kontroli jakości robót podano w SST D-00.00.00 „Wymagania ogólne” pkt 6.

Przed przystąpieniem do robót Wykonawca powinien uzyskać wymagane dokumenty, dopuszczające wyroby budowlane do obrotu i powszechnego stosowania (certyfikaty na znak bezpieczeństwa, aprobaty techniczne, certyfikaty zgodności, deklaracje zgodności, ew. badania materiałów wykonane przez dostawców itp.) oraz sprawdzić cechy zewnętrzne gotowych materiałów z tworzyw i prefabrykowanych.

Wszystkie dokumenty oraz wyniki badań Wykonawca przedstawia Inżynierowi do akceptacji.

6.2. Badania odbiorcze

Badania odbiorcze studni polegają na sprawdzeniu :

- ⇒ zastosowania właściwych materiałów ,
- ⇒ szczelności wykonania styków elementów prefabrykowanych.

Badania odbiorcze przykanalików polegają na sprawdzeniu :

- właściwych spadków,
- szczelności wykonania połączeń,
- zastosowania właściwych materiałów.

6.3. Dopuszczalne tolerancje i wymagania

1.4.1. wskaźnik zagęszczenia zasypki wykopów powinien być zgodny z pkt 5,

1.4.2. rzędne włączów i kratk ściekowych powinny być wykonane z dokładnością do ± 5 mm.

7. OBMIAR ROBÓT

7.1. Ogólne zasady obmiaru robót

Ogólne zasady obmiaru robót podano w SST D-00.00.00 „Wymagania ogólne” pkt 7.

7.2. Jednostka obmiarowa

Jednostką obmiarową jest:

- 1 sztuka regulacji wjazdu kan. sanitarnej i deszczowej
- 1 sztuka regulacji zaworów wodociągowych i gazowych
- 1 sztuka regulacji pokryw studni telekomunikacyjnych

8. ODBIÓR ROBÓT

Ogólne zasady odbioru robót podano w SST D-00.00.00 „Wymagania ogólne” pkt 8.

9. PODSTAWA PŁATNOŚCI

9.1. Ogólne ustalenia dotyczące podstawy płatności

Ogólne ustalenia dotyczące podstawy płatności podano w SST D-00.00.00 „Wymagania ogólne” pkt 9.

Cena obejmuje wykonanie wszelkich prac związanych z wykonaniem zadania określonego w przedmiotowej specyfikacji w tym czynności ujęte w ST, Dokumentacji Projektowej oraz określonych wymogach formalno-prawnych.

9.2. Cena jednostki obmiarowej

Cena 1 sztuka regulacji obejmuje :

- demontaż istn. pokrywy, wjazdu, zaworu itp.
- regulacja wjazdu itp. do poziomu proj. nawierzchni lub terenu,
- oczyszczenie miejsca robót.

SPECYFIKACJA TECHNICZNA WYKONANIA I ODBIORU ROBÓT BUDOWLANYCH

D.04.01.01

Koryto wraz z profilowaniem i zagęszczaniem podłoża

1. WSTĘP

Ilekoć w tekście będzie mowa o specyfikacji technicznej (ST) należy przez to rozumieć Specyfikację Techniczną Wykonania i Odbioru Robót Budowlanych

1.1. Przedmiot ST

Przedmiotem niniejszej ST są wymagania szczegółowe dotyczące wykonania i odbioru robót związanych z wykonywaniem koryta, profilowania i zagęszczenia podłoża gruntowego pod warstwy konstrukcyjne w ramach zadania *Przebudowa drogi w zakresie remontu chodników na ul. Kościuszki i ul. Prądyńskiego we Wrocławiu*

1.2. Zakres stosowania ST

Zakres stosowania ST jest zgodny z ustaleniami punktu 1.2. ST D - 00.00.00 „Wymagania ogólne”.

1.3. Zakres robót objętych ST

Ustalenia zawarte w niniejszej specyfikacji dotyczą zasad prowadzenia robót związanych z wykonaniem

- koryta z profilowaniem i zagęszczeniem podłoża pod warstwy konstrukcyjne nawierzchni oraz w miejscach po wykonanych rozbiórkach,
- załadunek wraz z wywozem gruntu z korytowania,
- utylizacja i składowanie gruntu.

1.4. Określenia podstawowe

Określenia podstawowe są zgodne z obowiązującymi dokumentami i definicjami podanymi w ST D-M-00.00.00 „Wymagania ogólne” pkt 1.4. oraz D -02.00.01.

1.5. Ogólne wymagania dotyczące robót

Ogólne wymagania dotyczące robót podano w ST D-M-00.00.00 „Wymagania ogólne” pkt 1.5.

2. MATERIAŁY

Nie występuje

3. SPRZĘT

3.1. Ogólne wymagania dotyczące sprzętu

Ogólne wymagania dotyczące sprzętu podano w ST D-M-00.00.00 „Wymagania ogólne” pkt 3.

3.2. Sprzęt do wykonania robót

Jak w specyfikacji nr D-02.03.01 dot. robót ziemnych.

4. TRANSPORT

4.1. Ogólne wymagania dotyczące transportu

Ogólne wymagania dotyczące transportu podano w ST D-M-00.00.00 „Wymagania ogólne” pkt 4.

4.2. Transport materiałów z korytowania

Jak w specyfikacji nr D-02.03.01 dot. robót ziemnych.

5. WYKONANIE ROBÓT

5.1. Ogólne zasady wykonania robót

Ogólne zasady wykonania robót podano w ST D-M-00.00.00 „Wymagania ogólne” pkt 5.

5.2. Warunki przystąpienia do robót

Wykonawca powinien przystąpić do wykonania profilowania koryta i zagęszczenia podłoża bezpośrednio przed rozpoczęciem robót związanych z wykonaniem warstw nawierzchni. Wcześniejsze przystąpienie do wykonania profilowania i zagęszczenia podłoża, jest możliwe wyłącznie za zgodą Inżyniera, w korzystnych warunkach atmosferycznych.

Na wykonanym podłożu tzn. wyprofilowanym i zagęszczonym podłożu nie może odbywać się ruch budowlany, niezwiązany bezpośrednio z wykonaniem pierwszej warstwy konstrukcyjnej .

5.3. Wykonanie koryta

Paliki lub szpilki do prawidłowego ukształtowania podłoża w planie i profilu powinny być wcześniej przygotowane. Rozmieszczenie palików lub szpilek powinno umożliwiać naciągnięcie sznurków lub linek do wytyczenia robót w odstępach nie większych niż co 10 metrów. Nie ma obowiązku rozmieszczeń linek jeżeli wykonanie nasypu występuje lokalnie i nie ma możliwości nabicia szpilek lub palików.

Rodzaj sprzętu, a w szczególności jego moc należy dostosować do rodzaju gruntu, w którym prowadzone są roboty i do trudności jego odspojenia.

Powierzchnię pod warstwy konstrukcyjne można wykonywać ręcznie, gdy jej szerokość nie pozwala na zastosowanie maszyn, na przykład na poszerzeniach lub w przypadku robót o małym zakresie. Sposób wykonania musi być zaakceptowany przez Inżyniera.

Jeżeli grunt nie będzie ponownie wykorzystany na miejscu budowy, powinien zostać odwieziony na odkład w miejsce wskazane przez Wykonawcę a następnie na składowisko odpadów lub bezpośrednio na składowisko. Miejsce wywozu wskazuje Wykonawca i to on ponosi koszty związane z utylizacją lub składowaniem.

Profilowanie i zagęszczenie podłoża należy wykonać zgodnie z zasadami określonymi w pkt 5.4.

Niezależnie od budowy urządzeń, stanowiących elementy systemów odwadniających, ujętych w dokumentacji projektowej, Wykonawca powinien, o ile wymagają tego warunki terenowe, wykonać urządzenia, które zapewnią odprowadzenie wód gruntowych i opadowych poza obszar robót ziemnych tak, aby zabezpieczyć grunty przed przewilgoceniem i nawodnieniem. Wykonawca ma obowiązek takiego wykonywania wykopów, aby powierzchniom gruntu nadawać w całym okresie trwania robót spadki, zapewniające prawidłowe odwodnienie (spadek poprzeczny nie powinien być mniejszy niż 4% w przypadku gruntów spoistych i nie mniejszy niż 2% w przypadku gruntów niespoistych).

Należy uwzględnić ewentualny wpływ kolejności i sposobu odspajania gruntów oraz terminów wykonywania innych robót na spełnienie wymagań dotyczących prawidłowego odwodnienia wykopu w czasie postępu robót ziemnych.

Źródła wody, odsłonięte przy wykonywaniu wykopów, należy ująć w rowy i /lub drenaży. Wody opadowe i gruntowe należy odprowadzić poza teren pasa robót ziemnych.

W przypadku napływu wód lub zastoju wód Wykonawca zapewni pompowanie wody, ewentualnie wykona system drenażu na czas trwania robót w uzgodnieniu z Inżynierem Budowy.

Jeżeli, wskutek zaniedbania Wykonawcy, grunty ulegną nawodnieniu, które spowoduje ich długotrwałą nieprzydatność, Wykonawca ma obowiązek usunięcia tych gruntów i zastąpienia ich gruntami przydatnymi lub osuszyć grunt środkami chemicznymi na własny koszt bez jakichkolwiek dodatkowych opłat ze strony Zamawiającego za te czynności, jak również za dowieziony grunt.

Odprowadzenie wód do istniejących zbiorników naturalnych i urządzeń odwadniających musi być poprzedzone uzgodnieniem z odpowiednimi instytucjami.

Skarpy powinny gwarantować stateczność w całym okresie prowadzenia robót a naprawa uszkodzeń, wynikających z ich nieprawidłowego ukształtowania lub podcięcia- obciąża Wykonawcę.

5.4. Profilowanie, zagęszczanie i nośność podłoża

Przed przystąpieniem do profilowania podłoże powinno być oczyszczone ze wszelkich zanieczyszczeń.

W przypadku makroskopowego stwierdzenia części organicznych w gruntach podłoża lub jakichkolwiek wątpliwości w tym zakresie, zaleca się przeprowadzenie badań laboratoryjnych na ich zawartość – oznaczenie I_{om} wg PN-EN 13286-2:2007 oraz określenie barwy wzorcowej wg PN - EN 1744-1:2002.

Po oczyszczeniu powierzchni podłoża należy sprawdzić, czy istniejące rzędne terenu umożliwiają uzyskanie po profilowaniu zaprojektowanych rzędnych podłoża. Zaleca się, aby rzędne terenu przed profilowaniem były o co najmniej 5 cm wyższe niż projektowane rzędne podłoża.

Jeżeli powyższy warunek nie jest spełniony i występują zaniżenia poziomu w podłożu przewidzianym do profilowania, Wykonawca powinien spulchnić podłoże na głębokość zaakceptowaną przez Inżyniera, dowieźć dodatkowy grunt spełniający wymagania obowiązujące dla górnej strefy korpusu (jeżeli pochodzący z robót ziemnych nie spełnia wymogów), w ilości koniecznej do uzyskania wymaganych rzędnych wysokościowych i zagęścić warstwę do uzyskania wartości wskaźnika zagęszczenia, określonych w tablicy niżej. Koszt dowozu i pozyskania (lub zakupu) dodatkowego materiału należy ująć w cenie jednostkowej wykonania podłoża.

5.5. Utrzymanie wyprofilowanego i zagęszczonego podłoża

Podłoże po wyprofilowaniu i zagęszczeniu powinno być utrzymywane w dobrym stanie.

Jeżeli po wykonaniu robót związanych z profilowaniem i zagęszczeniem podłoża nastąpi przerwa w robotach i Wykonawca nie przystąpi natychmiast do układania warstw nawierzchni, to powinien on zabezpieczyć podłoże przed nadmiernym zawilgoceniem lub nawodnieniem, na przykład przez rozłożenie folii, odpompowanie lub w inny sposób zaakceptowany przez Inżyniera.

Jeżeli wyprofilowane i zagęszczone podłoże uległo nadmiernemu zawilgoceniu, to do układania kolejnej warstwy można przystąpić dopiero po jego naturalnym osuszeniu.

Po osuszeniu podłoża Inżynier oceni jego stan i ewentualnie zaleci wykonanie niezbędnych napraw. Jeżeli zawilgocenie nastąpiło wskutek zaniedbania Wykonawcy, to naprawę wykona on na własny koszt. Wilgotność podłoża powinna być równa wilgotności optymalnej z tolerancją podaną w dalszej części specyfikacji.

6. KONTROLA JAKOŚCI ROBÓT

6.1. Ogólne zasady kontroli jakości robót

Ogólne zasady kontroli jakości robót podano w ST D-M-00.00.00 „Wymagania ogólne” pkt 6. Miejsce i ilość badań oraz pomiarów będzie wskazane przez Inżyniera. Liczba pomiarów powinna być dostosowana (interpolowana) do rzeczywistej ilości robót. Poniżej podano zalecane częstotliwości dla zadania jw.

6.2. Badania w czasie robót – wykonanie koryta

6.2.1. Częstotliwość oraz zakres badań i pomiarów w zakresie wykonania koryta

Częstotliwość oraz zakres badań i pomiarów dotyczących cech geometrycznych i zagęszczenia i wyprofilowanego podłoża podaje tablica:

Lp.	Wyszczególnienie badań i pomiarów	Minimalna częstotliwość badań i pomiarów	Tolerancja w stosunku do projektowanych
1	Szerokość koryta	10 razy na 1 km	+10 cm i -5 cm.
2	Równość podłużna	co 25 m w przypadku chodników co najmniej w dwóch miejscach na zjeździe	Nierówności nie mogą przekraczać 20 mm. (pomiar łąką 4 m)
3	Równość poprzeczna	1 razy na 100m chodnika co najmniej w dwóch miejscach na zjeździe	Jw.
4	Spadki poprzeczne	Jw.	± 0,5%.
5	Rzędne wysokościowe	co 25 m –w przypadku chodników, w miejscach charakterystycznych wjazdów	+1 cm, -2 cm.
6	Ukształtowanie osi w planie	Nie dotyczy	± 3 cm.
7	Zagęszczenie, wilgotność gruntu podłoża, nośność	w 2 punktach na dziennej działce roboczej, lecz nie rzadziej niż raz na 600 m ²	Zagęszczenie i nośność zgodnie ze specyfikacją Wilgotność zgodnie ze specyfikacją dot. robót ziemnych

6.2.2 Zasady postępowania z wadliwie wykonanymi odcinkami profilowanego podłoża

Wszystkie powierzchnie, które wykazują większe odchylenia cech geometrycznych od określonych w punkcie 6.2 powinny być naprawione przez spulchnienie do głębokości co najmniej 10 cm, wyrównanie i powtórne zagęszczenie. Dodanie nowego materiału bez spulchnienia wykonanej warstwy jest niedopuszczalne.

7. PRZEDMIAR I OBMIAR ROBÓT

7.1. Ogólne zasady obmiaru robót

Ogólne zasady przedmiaru i obmiaru robót podano w ST D-M-00.00.00 „Wymagania ogólne” pkt 7.

7.2. Jednostka obmiarowa i przedmiarowa

Jednostką obmiarową jest

- 1m² wyprofilowanego i zagęszczonego podłoża (koryta)
- 1m³ wywozu gruntu z korytowania,
- 1m³ koszt składowania i utylizacji gruzu,

8. ODBIÓR ROBÓT

Ogólne zasady odbioru robót podano w ST D-M-00.00.00 „Wymagania ogólne” pkt 8.

Roboty uznaje się za wykonane zgodnie z dokumentacją projektową, ST i wymaganiami Inżyniera, jeżeli wszystkie pomiary i badania z zachowaniem tolerancji wg punktu 6 dały wyniki pozytywne.

9. PŁATNOŚĆ I ROZLICZENIE ROBÓT TOWARZYSZĄCYCH I TYMCZASOWYCH

9.1. Ogólne ustalenia dotyczące podstawy płatności

Ogólne ustalenia dotyczące podstawy płatności podano w ST D-00.00.00 „Wymagania ogólne” pkt 9. Cena obejmuje wykonanie wszelkich prac związanych z wykonaniem zadania określonego w przedmiotowej specyfikacji w tym czynności ujęte w ST, Dokumentacji Projektowej oraz określonych wymogach formalno-prawnych. Cena wykonania 1m² koryta obejmuje:

- prace pomiarowe i przygotowawcze
- wykonanie koryta,
- wyrównanie do wymaganego profilu,
- zagęszczenie podłoża,
- przeprowadzenie pomiarów i badań laboratoryjnych wymaganych w specyfikacji technicznej,
- utrzymanie podłoża w należytym stanie.

Cena wywozu 1m³ gruntu z korytowania

- załadunek z odkładu i wywóz na składowisko

Koszt składowania i utylizacji 1m³

- wszelkie koszty ponoszone za składowanie i utylizację na wysypisku

10. PRZEPISY ZWIĄZANE

PN-EN ISO Grunty budowlane. Badania próbek gruntu

14688:2006

PN-S-02205:1998 Drogi Samochodowe. Roboty ziemne. Wymagania i badania

BN-68/8931-04

Drogi samochodowe. Pomiar równości nawierzchni planografem i łata

PN-EN 13286-2:2007

Oznaczanie wskaźnika zagęszczenia gruntu

PN-EN 1744-1:2000

Badania chemicznych właściwości kruszyw – Analiza chemiczna.

PN-EN 1097-5:2001

Badania mechanicznych i fizycznych właściwości kruszyw Część 5: Oznaczanie zawartości wody przez suszenie w suszarce z wentylacją

WT-4 2010 Mieszanki niezwiązane do dróg krajowych. Wymagania Techniczne

Uwaga

Wszelkie wątpliwości dotyczące zastosowania odpowiednich wymagań normowych należy omówić z Inżynierem Budowy.

SPECYFIKACJA TECHNICZNA WYKONANIA I ODBIORU ROBÓT BUDOWLANYCH

D.04.02.01

Warstwa odcinająca

1. WSTĘP

Ilekcroć w tekście będzie mowa o specyfikacji technicznej (ST) należy przez to rozumieć Specyfikację Techniczną Wykonania i Odbioru Robót Budowlanych

1.1. Przedmiot ST

Przedmiotem niniejszej ST są wymagania szczegółowe dotyczące wykonania i odbioru robót związanych z wykonywaniem warstwy odcinającej w ramach zadania *Przebudowa drogi w zakresie remontu chodników na ul. Kościuszki i ul. Prądyńskiego we Wrocławiu*

1.2. Zakres stosowania ST

Zakres stosowania ST jest zgodny z ustaleniami punktu 1.2. ST D - 00.00.00 „Wymagania ogólne”.

1.3. Zakres robót objętych ST

Ustalenia zawarte w niniejszej specyfikacji dotyczą zasad prowadzenia robót związanych z wykonaniem warstwy odcinających zagęszczonych mechanicznie o grubości 15 cm.

1.4. Określenia podstawowe

Określenia podstawowe są zgodne z obowiązującymi dokumentami i definicjami podanymi w ST D-M-00.00.00 „Wymagania ogólne” pkt 1.4.

1.5. Ogólne wymagania dotyczące robót

Ogólne wymagania dotyczące robót podano w ST D-M-00.00.00 „Wymagania ogólne” pkt 1.5.

2. MATERIAŁY

2.1. Kruszywo

Warstwę należy wykonać z kruszywa zgodnego z PN-EN 12620:2004, natomiast mieszanka powinna odpowiadać wymaganiom wytycznych WT-4 „Mieszanki niezwiązane do dróg krajowych WT-4 2010”.

Kruszywo powinno posiadać następujące parametry:

- zawartość nadziarna: kat. OC₉₀
- zawartość pyłów nie wyższą niż UF₁₅,
- wrażliwość na mróz (wskaźnik piaskowy SE) co najmniej 35%,
- mrozoodporność nie wyższą niż F10.,
- wodoprzepuszczalność k : co najmniej 8 m/dobę
- wskaźnik CBR co najmniej 35%
- zawartość wody w mieszance zagęszczanej w stosunku do wilgotności optymalnej 70-100%
- uziarnienie w zakresie obszaru uziarnienia SDV dla kruszyw 0/8 mm wg rys. poniżej – dla każdej partii kruszywa przeznaczonego do wbudowania , do badań materiału należy podać deklarację zgodności frakcji w poniższych SDV. W przypadku zastosowania kruszywa o uziarnieniu niższym niż 0/8, producent przedstawi obszar dobrego uziarnienia i krzywą uziarnienia mieszanki.

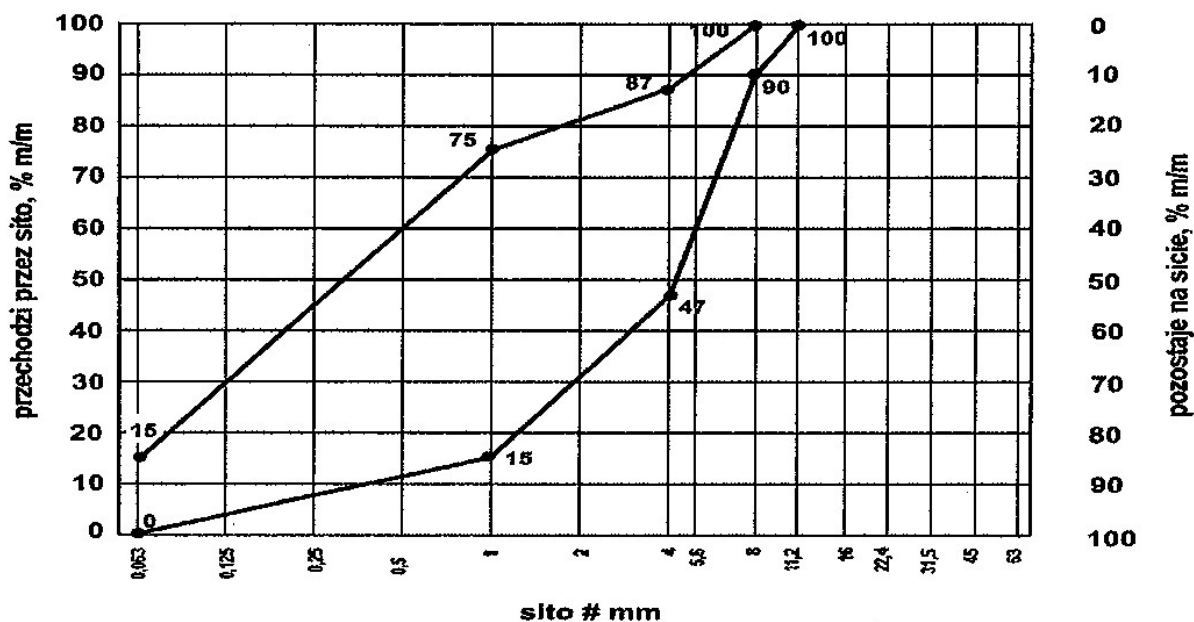

Kruszywo powinno spełniać warunek:

- zagęszczalności, określony zależnością:

$$U = \frac{d_{60}}{d_{10}} \geq 5$$

gdzie:

U - wskaźnik różnoziarnistości,

d_{60} - wymiar sita, przez które przechodzi 60% kruszywa tworzącego warstwę,

d_{10} - wymiar sita, przez które przechodzi 10% kruszywa tworzącego warstwę.

Dopuszcza się za zgodą Inżyniera budowy zastosowanie materiału niespełniającego warunku zagęszczalności (warunku różnoziarnistości) powyżej 5 pod warunkiem że, kruszywo na polietku doświadczalnym zostanie zagęszczone do wskaźnika zagęszczenia nie mniejszego niż 1,0 lub 1,03 w zależności od kategorii ruchu. Można również zastosować doziarnienie innym materiałem, pozwalającym uzyskać w/w parametr.

- szczelności, określony zależnością:

$$\frac{D_{15}}{d_{85}} \leq 5$$

gdzie:

D_{15} - wymiar sita, przez które przechodzi 15% ziarn warstwy

d_{85} - wymiar sita, przez które przechodzi 85% ziarn gruntu podłoża.

Do określenia szczelności konieczne jest podanie średnicy zastępczej (d_{85}) gruntu leżącego poniżej warstwy odcinającej. W związku z czym Wykonawca i Zlecający badania zobowiązany jest zabezpieczyć i przekazać do badań próbkę takiego gruntu w celu wykonania analizy sitowej.

W przypadku braku szczelności należy ułożyć dodatkową warstwę odcinającą z piasku i ponownie zbadać szczelność lub zastosować geowłókninę o właściwościach dobranych z uwzględnieniem właściwości stykających się materiałów. Geowłóknina powinna mieć następujące cechy:

- odporna mechanicznie na przebicia i rozerwania,
- wielkość porów powinna być tak dobrana aby zapewnić warunek retencji ziarn gruntu (największe pory geowłókniny muszą utrzymać największe ziarna gruntu)

- wielkość porów musi być tak dobrana aby zapewnić warunek odporności na zatykanie (najmniejsze pory geowłókniny muszą pozwolić na przeniknięcie najmniejszych ziaren gruntu
- spełnienie warunku wodoprzepuszczalności w kierunku prostopadłym do płaszczyzny wyrobu (liczba porów musi być wystarczająco duża, by zapewnić swobodny poprzeczny przepływ wody, nawet jeżeli nastąpi zatkanie niektórych porów) powinna 10 krotnie wyższa niż współczynnik filtracji gruntu podłoża.

Geowłókninę należy ułożyć pod całą powierzchnią, zgodnie z zaleceniami producenta.

Warstwa odcinająca nie jest wliczana do grubości konstrukcji nawierzchni.

Jeżeli kruszywo nie jest wbudowane bezpośrednio po dostarczeniu na budowę i zachodzi potrzeba jego okresowego składowania, to Wykonawca robót powinien zabezpieczyć kruszywo przed zanieczyszczeniem i zmieszaniem z innymi materiałami kamiennymi. Podłoże w miejscu składowania powinno być równe, utwardzone.

3. SPRZĘT

3.1. Ogólne wymagania dotyczące sprzętu

Ogólne wymagania dotyczące sprzętu podano w ST D-M-00.00.00 „Wymagania ogólne” pkt 3.

3.2. Sprzęt do wykonania robót

Wykonawca przystępujący do wykonania profilowania podłoża powinien wykazać się możliwością korzystania z następującego sprzętu:

- ładowarek i koparek z czerpakami profilowymi
- płyt wibracyjnych.
- samochody samowładowcze
- łopaty, kilofy, taczki, sprzęt brukarski
- inny jeśli Wykonawca uzna, że będzie niezbędny

Stosowany sprzęt nie może spowodować niekorzystnego wpływu na właściwości gruntu podłoża.

4. TRANSPORT

4.1. Ogólne wymagania dotyczące transportu

Ogólne wymagania dotyczące transportu podano w ST D-M-00.00.00 „Wymagania ogólne” pkt 4.

4.2. Transport materiałów

Wymagania dotyczące transportu materiałów podano w poszczególnych specyfikacjach łącznie z ogólną w pkt 4. W przypadku nadmiaru materiału pozostałego po wyprofilowaniu lub niedoboru materiału niezbędnego do profilowania należy postępować zgodnie z pkt. 4.1 ST D-00.00.00

4.3. Transport kruszywa

Kruszywa można przewozić dowolnymi środkami transportu w warunkach zabezpieczających je przed zanieczyszczeniem, zmieszaniem z innymi materiałami, nadmiernym wysuszeniem i zawilgoceniem.

5. WYKONANIE ROBÓT

5.1. Ogólne zasady wykonania robót

Ogólne zasady wykonania robót podano w ST D-M-00.00.00 „Wymagania ogólne” pkt 5.

5.2 Wbudowanie i zagęszczanie kruszywa

Kruszywo powinno być rozkładane w warstwie o jednakowej grubości, z zachowaniem wymaganych spadków i rzędnych wysokościowych. Grubość rozłożonej warstwy luźnego kruszywa powinna być taka, aby po jej zagęszczeniu osiągnięto grubość projektowaną.

Natychmiast po końcowym wyprofilowaniu warstwy należy przystąpić do jej zagęszczania.

W przypadku dużych powierzchni zagęszczanie warstw o przekroju daszkowym należy rozpoczynać od krawędzi i stopniowo przesuwając pasami podłużnymi częściowo nakładającymi się, w kierunku jej osi. Zagęszczanie nawierzchni o jednostronnym spadku należy rozpoczynać od dolnej krawędzi i przesuwając pasami podłużnymi częściowo nakładającymi się, w kierunku jej górnej krawędzi.

Nierówności lub zagłębienia powstałe w czasie zagęszczania powinny być wyrównywane na bieżąco przez spulchnienie warstwy kruszywa i dodanie lub usunięcie materiału, aż do otrzymania równej powierzchni.

W miejscach niedostępnych dla walców warstwa powinna być zagęszczana płytami wibracyjnymi lub ubijakami mechanicznymi.

Bezpośrednio po profilowaniu warstwy należy przystąpić do jej zagęszczania. Wilgotność warstwy podczas zagęszczania powinna być równa wilgotności optymalnej z tolerancją: $\pm 2\%$ dla gruntów niespoistych i $+0\%$ do -2% dla gruntów mało i średnio spoistych. Badanie wilgotności zagęszczonej w-wy należy prowadzić zgodnie z PN-EN 1097-5:2001. Zagęszczanie należy kontynuować do osiągnięcia wskaźnika zagęszczenia nie mniejszego niż 1,0 dla KR1-2. Wskaźnik zagęszczenia należy określać zgodnie z PN-EN 13286-2:2007. Dopuszcza się stosowanie cylindra wciskanego, objętościomierza piaskowego lub wodnego.

Równoległe do badań wskaźnika zagęszczenia (I_s) należy prowadzić pomiary zagęszczenia warstwy odcinającej ułożonej w korpusie drogowym z zastosowaniem płyty obciążanej statycznie (VSS) z określeniem pierwotnego i wtórnego modułu odkształcenia podłoża według PN-S-02205:1998, zał. B. Stosunek wtórnego i pierwotnego modułu odkształcenia, zwany wskaźnikiem odkształcenia (I_0) nie powinien przekraczać 2,2.

Kontrolę nośności na podstawie pomiaru wtórnego modułu odkształcenia E_2 należy wykonać wg PN-S-02205:1998, zał. B (jak dla ulepszonego podłoża gdzie obciążenie końcowe wynosi $0,35\text{MPa}$). Minimalna wymagana wartość dla nośności podłoża podano w specyfikacjach dotyczących wykonania robót ziemnych i koryt. Natomiast nośność warstwy ocinającej powinna wynosić nie mniej niż:

- $E_2 \geq 80\text{ MPa}$ - na chodniku

Do badania zagęszczenia i nośności można wykorzystać lekką płytę dynamiczną. Moduły dynamiczne podano powyżej

6. KONTROLA JAKOŚCI ROBÓT

6.1. Ogólne zasady kontroli jakości robót

Ogólne zasady kontroli jakości robót podano w ST D-M-00.00.00 „Wymagania ogólne” pkt 6.

Liczba pomiarów powinna być dostosowana (interpolowana) do rzeczywistej ilości wykonanych robót.

Poniżej podano zalecane badania i częstotliwości ich wykonania, jednakże o zakresie, rodzaju i ilości badań decyduje Inżynier Budowy.

6.2. Badania przed przystąpieniem do robót

Przed przystąpieniem do robót Wykonawca powinien dostarczyć deklarację zgodności bądź inny dokument powołany w ustawie o wyrobach budowlanych, niezależnie od tego jaką funkcję będzie pełniła warstwa podsypkowa. W razie wątpliwości co do jakości materiału Inżynier może wykonać badania materiału we własnym zakresie.

6.3 Badania w czasie robót – wykonanie w-wy

6.3.1 Częstotliwość oraz zakres badań i pomiarów warstwy:

Lp.	Wyszczególnienie badań i pomiarów	Minimalna częstotliwość badań i pomiarów	Tolerancja
1	Szerokość warstwy	10 razy na 1 km lub wg uznania Inżyniera*	+10 cm, -5 cm ; w stos. do projektowanej
2	Równość podłużna	Co 20 m na każdym pasie ruchu	Pomiar 4 metrową łata; nierówności <2 cm
3	Równość poprzeczna	10razy/km	-
4	Spadki poprzeczne *)	Jw. Co 100m	$\pm 0,5\%$ w stos. do projektowanej
5	Rzędne wysokościowe	Jw.	$\pm 2\text{ cm}$ w stos. do projektowanych
6	Ukształtowanie osi w planie	Podczas budowy na bieżąco.	$\pm 5\text{ cm}$ w stos. do projektowanej
7	Grubość warstwy	Przy odbiorze Min. 1 raz na 100 mb lub wg uznania Inżyniera*	$\pm 2\text{ cm}$ w stos. do projektowanych
8	Zagęszczenie i wilgotność kruszywa	Min. 1 raz na 100 mb lub wg uznania Inżyniera*	Wg punktu 5.2 ST

*Inżynier może zrezygnować z pomiarów jeżeli warstwa jest układana na całej szerokości koryta

Warstwy podsypkowe z piasku pod elementami drogowymi typu krawężniki, obrzeża nie podlegają badaniom zagęszczenia i szczelności, chyba że Inżynier zadecyduje inaczej (np. w przypadku gdy nie sprawdzono zagęszczenia podłoża w miejscu ułożenia krawężników lub obrzeży) . Wówczas częstotliwość i rodzaj badań uzależniona jest od zakresu robót stąd powyższe dane z tabeli należy przeinterpolować do rzeczywistej ilości i zakresu robót.

6.3.2 Zasady postępowania z odcinkami wadliwie wykonanymi

Wszystkie powierzchnie, które wykazują większe odchylenia cech geometrycznych od określonych w p. 6.3, powinny być naprawione przez spulchnienie do głębokości co najmniej 10 cm (lub pełną głębokość w-wy jeżeli grubość w-wy jest mniejsza niż 10cm), wyrównane i powtórnie zagęszczone. Dodanie nowego materiału bez spulchnienia wykonanej warstwy jest niedopuszczalne.

Roboty te Wykonawca wykona na własny koszt.

7. PRZEDMIAR I OBMIAR ROBÓT

7.1. Ogólne zasady obmiaru robót

Ogólne zasady przedmiaru i obmiaru robót podano w ST D-M-00.00.00 „Wymagania ogólne” pkt 7.

7.2. Jednostka obmiarowa i przedmiarowa

Jednostką obmiarową jest

- 1m² wykonanej i zagęszczonej warstwy odcinającej

8. ODBIÓR ROBÓT

Ogólne zasady odbioru robót podano w ST D-M-00.00.00 „Wymagania ogólne” pkt 8.

Roboty uznaje się za wykonane zgodnie z dokumentacją projektową, ST i wymaganiami Inżyniera, jeżeli wszystkie pomiary i badania z zachowaniem tolerancji wg punktu 6 dały wyniki pozytywne.

9. PODSTAWA PŁATNOŚCI

9.1. Ogólne ustalenia dotyczące podstawy płatności i rozliczenia robót

Cena wykonania 1m² warstwy odcinającej obejmuje:

- prace pomiarowe i przygotowawcze
- dostarczenie i rozłożenie na uprzednio przygotowanym podłożu warstwy materiału o grubości i jakości określonej w dokumentacji projektowej i specyfikacji technicznej,
- wyrównanie ułożonej warstwy do wymaganego profilu,
- zagęszczenie wyprofilowanej warstwy,
- przeprowadzenie pomiarów i badań laboratoryjnych wymaganych w specyfikacji technicznej,
- utrzymanie warstwy w należytym stanie.

Cena obejmuje wykonanie wszelkich prac związanych w wykonaniem zadania określonego w przedmiotowej specyfikacji w tym czynności ujęte w ST, Dokumentacji Projektowej oraz określonych wymogach formalno-prawnych.

10. PRZEPISY ZWIĄZANE

PN-EN ISO 14688:2006	Grunty budowlane. Badania próbek gruntu
PN-EN13043:2004	Kruszywo do mieszanek bitumicznych powierzchniowych utrwaleń stosowanych na drogach, lotniskach i innych powierzchniach przeznaczonych do ruchu
PN-EN 13242:2004	Kruszywa do niezwiązanych i związanych hydraulicznie materiałów stosowanych w obiektach budowlanych i budownictwie drogowym
PN-S-02205:1998	Drogi Samochodowe. Roboty ziemne. Wymagania i badania
BN-68/8931-04	Drogi samochodowe. Pomiar równości nawierzchni planografem i łąką
PN-EN 13286-2:2007	Oznaczanie wskaźnika zagęszczenia gruntu
PN-EN 1744-1:2000	Badania chemicznych właściwości kruszyw – Analiza chemiczna.
PN-EN 1097-5:2001	Badania mechanicznych i fizycznych właściwości kruszyw Część 5: Oznaczanie zawartości wody przez suszenie w suszarce z wentylacją

SPECYFIKACJA TECHNICZNA WYKONANIA I ODBIORU ROBÓT BUDOWLANYCH

D.04.04.02

**Podbudowa z kruszywa łamanego stabilizowanego
mechanicznie**

1. WSTĘP

Ilekczo w tekście będzie mowa o specyfikacji technicznej (ST) należy przez to rozumieć Specyfikację Techniczną Wykonania i Odbioru Robót Budowlanych

1.1. Przedmiot ST

Przedmiotem niniejszej specyfikacji technicznej są wymagania dotyczące wykonania i odbioru robót związanych z wykonaniem nawierzchni i podbudowy z kruszywa łamanego stabilizowanego mechanicznie w ramach zadania **Przebudowa drogi w zakresie remontu chodników na ul. Kościuszki i ul. Prądyńskiego we Wrocławiu**

1.2 Zakres stosowania ST

Zakres stosowania ST jest zgodny z ustaleniami punktu 1.2. ST D - 00.00.00 „Wymagania ogólne”.

1.3. Zakres robót objętych ST

Grubość warstwy podbudowy z kruszyw łamanych stabilizowanych mechanicznie podano w dokumentacji technicznej.

1.4.Określenia podstawowe

1.4.1 Podbudowa z kruszywa łamanego stabilizowanego mechanicznie – dolna część konstrukcji nawierzchni dróg służąca do przenoszenia obciążeń z ruchu na podłoże. Podbudowa może składać się z podbudowy zasadniczej i pomocniczej, przy czym ta pierwsza ma za zadanie przenoszenie obciążeń z warstw leżących powyżej na w-wę podbudowy pomocniczej.

1.4.2 Stabilizacja mechaniczna - proces technologiczny, polegający na odpowiednim zagęszczeniu w optymalnej wilgotności kruszywa o właściwie dobranym uziarnieniu.

1.4.3 Kruszywo drobne – oznaczenie kruszywa o wymiarach ziarn $d = 0$ oraz $D \leq 6,3\text{mm}$

1.4.4 Kruszywo grube - oznaczenie kruszywa o wymiarach ziarn $d \geq 1\text{mm}$ oraz $D > 2\text{mm}$

1.4.5 Kruszywo o ciągłym uziarnieniu – kruszywo stanowiące mieszankę kruszyw drobnych i grubych w której $D > 6,3\text{mm}$ i $d = 0$

1.4.6 Wymiar kruszywa – oznaczenie kruszywa poprzez określenie dolnego (d) i górnego (D) wymiaru sita jako d/D (nie mniejszy niż 1,4). Oznaczenie dopuszcza obecność pewnej ilości ziarn, które pozostają na górnym sicie (nadziarno-kruszywo pozostaje na większym z granicznych sit) i pewnej ilości ziarn które mogą przejść przez dolne sito (podziarno-kruszywo przechodzi przez mniejsze z granicznych sit). Wymiar dolnego sita d może wynosić 0.

1.4.7 Mieszanka niezwiązana – ziarnisty materiał, zazwyczaj o określonym składzie ziarnowym (od $d=0$ do D), który jest stosowany do wykonania ulepszanego podłoża gruntowego oraz warstw konstrukcji nawierzchni dróg. Mieszanka niezwiązana może być wytworzona z kruszyw naturalnych, sztucznych, z recyklingu lub mieszaniny tych kruszyw w określonych proporcjach.

1.4.8. Pozostałe określenia podstawowe są zgodne z obowiązującymi, odpowiednimi polskimi normami oraz z definicjami podanymi w ST D-00.00.00 „Wymagania ogólne”

2. MATERIAŁY.

2.1. Ogólne wymagania dotyczące materiałów, ich pozyskiwania i składowania, podano w ST D-00.00.00

Wykonawca powinien zapewnić miejsce składowania kruszywa w uzgodnieniu z Inżynierem.

2.2. Rodzaje materiałów i wymagania ogólne

- Założono że materiałem do wykonania podbudowy i nawierzchni z kruszyw jest kruszywo naturalne łamane (wg normy PN-EN 13242:2004), uzyskane w wyniku przekruszenia skał magmowych i osadowych. W celu podwyższenia stabilności podbudowy można zastosować mieszanki kruszyw naturalnych z żużlem lub z kruszywem łamanym (skalnym) lub z przekruszonym nadziarnem kruszywa naturalnego.
- Mieszanka kruszyw powinna być tak wyprodukowana aby zachować jej jednorodność, ciągłość uziarnienia i równomierną wilgotność.
- Założono że mieszanki będą wytwarzane w centralnych wytwórniach zlokalizowanych możliwie blisko miejsca wbudowania, aby zminimalizować rozegregowanie mieszanki podczas transportu .
W przypadku rozsegregowania mieszanki Wykonawca należy je ponownie wymieszać tak aby jej uziarnienie było zgodne z deklarowanymi przez producenta/dostawcę.

2.3 Wymagania dla kruszywa

2.3.1. Uziarnienie kruszywa wg normy PN-EN 933-1

Uziarnienie mieszanek powinny spełniać wymagania przedstawione na poniższych rysunkach. Jako obowiązujące wymagania należy traktować wartości liczbowe określone pomiędzy krzywymi SDV.

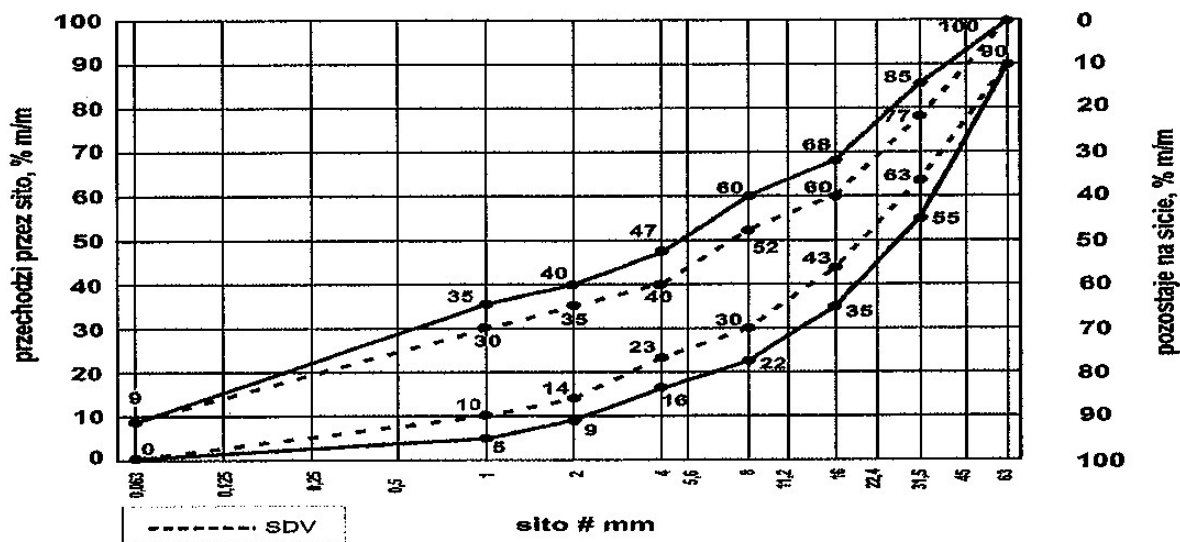

Rys.1. Mieszanka niezwiązana 0/63 do warstwy podbudowy zasadniczej z kruszywa

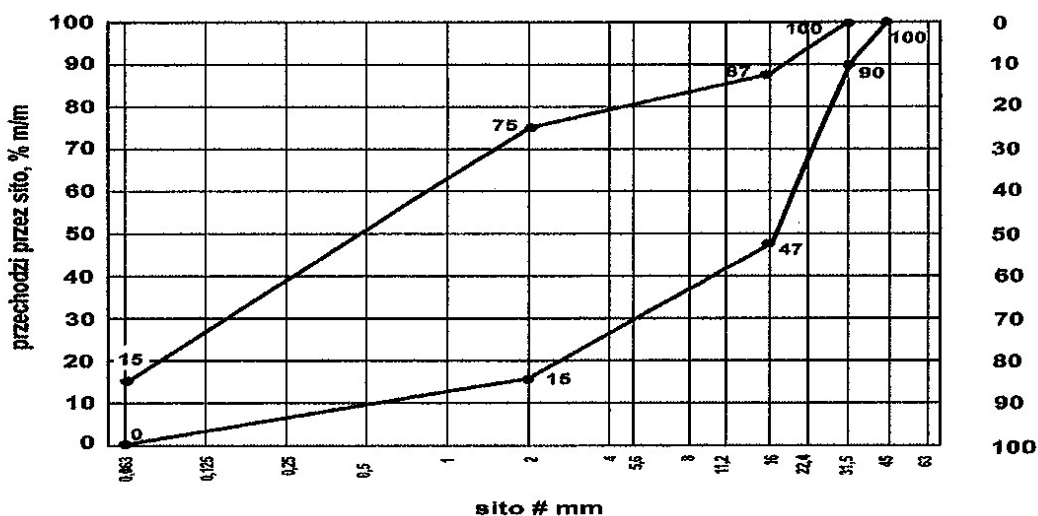

Rys.1. Mieszanka niezwiązana 0/31,5 do podbudowy i nawierzchni z kruszywa

Tablica nr 1. Wymagania wobec jednorodności uziarnienia na sitach kontrolnych – porównanie z deklarowaną przez producenta wartością (S) po pięciokrotnym zagęszczeniu Proctora.. Wymagania dotyczą mieszanki produkowanej i dostarczonej.

Mieszanka niezwiązana	Porównanie z deklarowaną przez producenta wartością (S)									
	Tolerancja przesiewu przez sito (mm), %(m/m)									
	0,5	1	2	4	5,6	8	11,2	16	22,4	31,5
0/31,5	±5	±5	±7	±8	-	±8	-	±8	-	-
0/63	-	±5	±5	±7	-	±8	-	±8	-	±8

Mieszanka oprócz odpowiedniego uziarnienia powinna spełniać wymagania ciągłości uziarnienia zawarte poniżej w tablicy nr 2

Tablica nr 2. Wymagania wobec ciągłości uziarnienia na sitach kontrolnych – różnice w przesiewach podczas badań kontrolnych produkowanych mieszanek.

Mieszanka	Minimalna i maksymalna zawartość frakcji w mieszankach: {różnica przesiewów w %(m/m) przez sito (mm)}															
	1/2		2/4		2/5,6		4/8		5,6/11,2		8/16		11,2/22,4		16/31,5	
	min	max	min	max	min	max	min	max	min	max	min	max	min	max	min	max
0/31,5	4	15	7	20	-	-	10	25	-	-	10	25	-	-	-	-
0/63	-	-	4	15	-	-	7	20	-	-	10	25	-	-	10	25

2.3.2. Właściwości kruszywa

Należy pamiętać, że norma 13242:2004 jest normą kwalifikacyjną stąd o przeprowadzeniu badań i ustaleniu wymagań dla kruszywa decyduje producent.

Poniżej podano właściwości kruszyw wg WT-4.

Tablica 3

Lp	Wyszczególnienie właściwości	Wymagania wg PN-EN 13242:2004				
		Podbudowa zasadnicza	Podbudowa pomocnicza	Nawierzchnia	Podłoże	Badania kruszywa
1	Zestaw sit	0,063; 0,5; 1; 2; 4; 5,6; 8; 11,2; 16; 22,4; 31,5; 45; 63; 90 (zestaw podstawowy plus zestaw 1)				
2	Zawartość ziarn mniejszych niż 0,063 mm, % (m/m), w kruszywie drobnym i grubym	f^* deklarowana	f^* deklarowana	f^* deklarowana	f^* deklarowana	PN-EN 933-1:2000
3	Zawartość nadziarna, % (m/m), nie więcej niż	G_c 80/20, G_F 80 GA_{75}	G_c 85/15, G_F 85 GA_{85}	G_c 80/20, G_F 80 GA_{75}	G_c 80/20, G_F 80 GA_{75}	Jw.
4	Kształt kruszywa grubego a) maksymalne wartości wskaźnika płaskości	FI_{50}	FI_{NR}	FI_{50}	FI_{NR}	PN-EN 933-4:2001 (kruszywo grube)
5	Zawartość ziarn nieforemnych (wskaźnik kształtu) nie więcej niż	SI_{55}	SI_{NR}	SI_{55}	SI_{NR}	PN-EN 933-4:2001 (kruszywo grube)
6	Ogólne granice i tolerancje uziarnienia kruszywa grubego na sitach pośrednich	GT_c 20/15	GT_c NR	GT_c 20/15	GT_c NR	PN-EN 933-1:2000
7	Tolerancja typowego uziarnienia kruszywa drobnego i kruszywa o ciągłym uziarnieniu	GT_F 10 GT_A 20	GT_F NR GT_A NR	GT_F 10 GT_A 20	GT_F NR GT_A NR	Jw.
8	Zgorzel słoneczna bazaltu	SB_{LA8}		SB_{LA8}	SB_{LA} dekl.	PN-EN 1367-3:2002, PN-En 1097-2
9	Składniki rozpuszczalne w wodzie	Brak substancji szkodliwych				

10	Rozpad krzemianowy w żużlu wielkopieczowym kawalkowym	Brak rozpadu				PN-EN 1744-1:1998
11	Rozpad żelazawy w żużlu wielkopieczowym kawalkowym	Brak rozpadu				PN-EN 1744-1:1998
12	Stalność objętości żużla stalowniczego wg PN-EN 1744-1:1998	V_5				
13	Zawartość zanieczyszczeń organicznych, %(m/m), nie więcej niż	Brak żadnych ciał obcych takich jak drewno, szkło, plastik mogących pogorszyć wyrób końcowych				-
14	Odporność na rozdrabnianie kruszywa grubego, kategoria nie wyższa niż	$M_{DE/NR}$	$M_{DE/NR}$	$M_{DE/NR}$	$M_{DE/NR}$	-
15	Nasiąkliwość, %(m/m), nie więcej niż	WA_{242}^{**} , W_{cmNR}				PN-EN 1097-6:2001
16	Mrozoodporność, ubytek masy po n cyklach zamrażania, %(m/m), nie więcej niż	Jak w tabeli nr 4				PN-EN 1367-1:2001
17	Zawartość związków siarki w przeliczeniu na SO_3 , %(m/m), nie więcej niż	A_S deklarowana				PN-EN 17441:2000

*) – zawartość pyłów w mieszance w kruszywie grubym i drobnym – powinna mieścić się w krzywych granicznych podanych w WT-4

***) – w przypadku gdy kruszywo nie spełnia warunku nasiąkliwości należy wykonać badanie mrozoodporności

W gotowej mieszance należy ocenić jakość pyłów.

W przypadku zastosowania kruszyw sztucznych i odpadowych należy zbadać czy zawartość substancji niebezpiecznych nie przekracza wartości dopuszczalnych wg. odrębnych przepisów.

2.3.3 Właściwości mieszanki

Tablica 4

lp	Właściwości	Wymagania wobec mieszanek				Badanie wg
		Podbudowa pomocnicza	Podbudowa zasadnicza	Nawierzchnia	Podłoże ulepszone	
1	Uziarnienie	0/31,5; 0/45;0/63	0/31,5; 0/45;0/63	0/8;0/11,2;0/16;0/31,5 0/45***;0/63***	0/8;0/11,2;0/16;0/31,5 0/45; 0/63	PN-EN 933-1:2000
2	Maksymalna zawartość pyłów – kategoria UF	UF_{12}	UF_9	UF_{15}	UF_{15}	PN-EN 933-1:2000
3	Minimalna zawartość pyłów – kategoria LF	LF_{NR}	LF_{NR}	LF_8	LF_{NR}	PN-EN 933-1:2000
4	Zawartość nadziarna – kategoria OC	OC_{90}			OC_{90}	PN-EN 933-1:2000

5	Wym. wobec uziarnienia	Wg krzywych uziarnień				-
6	Wym. wobec jednorodności uziarnienia poszczególnych partii –porównanie z deklarowaną przez producenta	Tabl. Nr 1 dot. 0/31,5 Dla 0/63 -G _B			G _V	-
7	Wym. wobec ciągłości uziarnienia na sitach kontrolnych- różnice w przesiewach podczas badań kontrolnych mieszanek	Tabl. Nr 2 –dot. 0/31,5 Dla 0/63 -G _B			G _V	-
8	Wrażliwość na mróz – wskaźnik piaskowy SE(po pięciokrotnym zagęszczeniu metoda Proctora) – co najmniej	SE ₄₀	SE ₄₅	SE ₃₅	SE ₃₅	PN-EN 933-8:
9	Odporność na rozdrabnianie** - dot. frakcji 10/14 odsianej z mieszanki- PN-EN 1097-1, kategoria nie wyższa niż	LA ₄₀	LA ₃₅	LA ₃₅	LA ₃₅	PN-EN 1097-2:
10	Kategoria procentowych zawartości ziaren o powierzchni przekruszonej lub łamanych oraz ziaren całkowicie zaokrąglonych w kruszywie grubym odsianym z mieszanki (PN-EN 933-5)	C _{NR}	C _{90/3}	C _{90/3}	C _{NR}	PN-EN 933-5:2000
11	Mrozoodporność (dot. frakcji kruszywa 8/16 odsianej z mieszanki)	F4- kruszywa s.magmowe i przeobr. F10, (F-25)***- kruszywa s.osadowe i kruszywa z recyklingu F-7 dot. mieszanki	F4- kruszywa s.magmowe i przeobr. F10, (F-25)***- kruszywa s.osadowe i kruszywa z recyklingu F-4 dot. mieszanki	F4-dot. kruszywa i mieszanki	F4-kruszywa s.magmowe i przeobr. F10, (F-25)***- kruszywa s.osadowe i kruszywa z recyklingu F-10 dot. mieszanki	PN-EN 1367-1
12	Wartość CBR po zagęszczeniu I _s =1,0 i moczeniu w wodzie 96h co najmniej	≥60	≥80	-	≥40-w-wa wzmacniająca ≥35-w-wa odcinająca, odsączająca,	PN-EN 13286-47

					<i>mrozoochronna</i>	
13	Wartość CBR po zagęszczeniu $I_s=1,03$ i moczeniu w wodzie 96h co najmniej	-	≥ 120	≥ 120	-	PN-EN 13286-47
14	Zawartość wody w mieszance zagęszczanej %(m/m) wilgotności optymalnej wg metody Proctora	80-100	80-100	80-100	70-100	PN-EN 13286-2
15	Wodoprzepuszczalność mieszanki w w-wie odsączającej po zagęszczeniu wg Proctora do wskaźnika $I_s=1,0$, współczynnik filtracji k co najmniej cm/s	-	-	-	$\geq 0,0093$ ($k \geq 8m/dobe$)	PN-EN 13286-2

* *dot. materiału wymagającego przewilgocenia – za miarodajne uznaje się: uziarnienie mieszanki, zawartość pyłu, zawartość nadziarna, wskaźnik plastyczności, wskaźnik piaskowy i wodoprzepuszczalność – określone po 5- krotnym rozdrobnieniu w aparacie Proctora lub mieszanki pobranej na budowie z zagęszczonej warstwy.*

***do warstw podbudów zasadniczych na drogach obciążonych ruchem KR5-KR6 wymaga się aby dostarczona na budowę mieszanka kruszywa spełniała wymaganie wobec odporności na rozdrabnianie $LA \leq 35$.*

Uwaga. Jeżeli mieszanka do podbudowy nie pochodzi z mieszania kruszyw drobnych i grubych a powstaje w jednym ciągu technologicznym w czasie kruszenia, kruszywo grube odsiane z tej mieszanki powinno spełniać parametry z tabl. 3, których nie ma w tablicy 4.

****tylko wyjątkowo do nawierzchni utrwalanych powierzchniowo*

2.3.4. Woda

Do zraszania kruszywa należy stosować wodę nie zawierającą składników wpływających szkodliwie na mieszankę kruszywa, ale umożliwiającą właściwe zagęszczenie mieszanki niezwiązanej.

3. SPRZĘT

3.1. Ogólne wymagania dotyczące sprzętu podano w ST D-00.00.00 „Wymagania ogólne” pkt 3.

3.2. Sprzęt do wykonania robót

Wykonawca przystępujący do wykonania podbudowy z kruszyw stabilizowanych mechanicznie powinien wykazać się możliwością korzystania z następującego sprzętu:

- walców ogumionych i stalowych, kombinowanych wibracyjnych lub statycznych do zagęszczania. W miejscach trudno dostępnych powinny być stosowane zagęszczarki płytowe, ubijaki mechaniczne lub małe walce wibracyjne.
- Beczkowozy i węże - w celu zapewnienia optymalnej wilgotności podbudowy
Wykonawca powinien zapewnić dostęp do wody (np. z hydrantu miejskiego) po uzgodnieniu z właścicielem sieci wodociągowej co do warunków korzystania z urządzeń wodociągowych.
- sprzęt brukarski (szpilki, sznurek, młotek) i, łopaty
- równiarka, spychacz – jeżeli pozwalają na wykorzystanie takiego sprzętu warunki terenowe ew. ładowarki i koparki z szeroką łyżką
- innego typu sprzęt, który wykonawca uzna za właściwy

4. TRANSPORT

4.1. Ogólne wymagania dotyczące transportu

Ogólne wymagania dotyczące transportu podano w ST D-00.00.00 „Wymagania ogólne” pkt 4.

4.2. Transport materiałów

Kruszywa można przewozić dowolnymi środkami transportu w warunkach zabezpieczających je przed zanieczyszczeniem, zmieszaniem z innymi materiałami, nadmiernym wysuszeniem, zawilgoceniem oraz pyleniem podczas przewozu

5. WYKONANIE ROBÓT

5.1. Ogólne zasady wykonania robót

Ogólne zasady wykonania robót podano w ST D-00.00.00 „Wymagania ogólne” pkt 5.

5.2. Przygotowanie podłoża pod podbudowę

Podłoże pod podbudowę powinno spełniać wymagania określone w ST dotyczące wykonania koryta wraz z profilowaniem i zagęszczeniem podłoża.

Materiały stosowane do wykonania podbudowy powinny spełniać wymagania dotyczące nieprzenikania cząstek pomiędzy podbudową oraz podłożem zgodnie z zależnością:

$$D_{15}/d_{85} \leq 5, \text{ gdzie}$$

D_{15} - wymiar boku oczka sita, przez które przechodzi 15% ziarn warstwy podbudowy lub warstwy odsączającej, w milimetrach,

d_{85} - wymiar boku oczka sita, przez które przechodzi 85% ziarn gruntu podłoża, w milimetrach.

Jeżeli warunek nie może być spełniony to należy ułożyć dodatkowo warstwę odcinającą lub odpowiednio dobraną geowłókninę.

Paliki lub szpilki do prawidłowego ukształtowania podbudowy powinny być wcześniej przygotowane.

Paliki lub szpilki powinny być ustawione i w rzędach równoległych do osi drogi, lub w inny sposób zaakceptowany przez Inżyniera. Rozmieszczenie palików lub szpilek powinno umożliwiać naciągnięcie sznurków lub linek do wytyczenia robót w odstępach nie większych niż co 10 m.

5.3. Wytwarzanie mieszanki kruszywa

Założono zakup i dostawę mieszanki kruszywa z kopalni. Mieszanka po wyprodukowaniu powinna być od razu transportowana na miejsce wbudowania w taki sposób, aby nie uległa rozsegregowaniu i wysychaniu.

Pomimo, że zaleca się wbudowanie mieszanki od razu po dostarczeniu w praktyce, materiał najczęściej gromadzony jest w hałdzie na odkładzie w miejscu budowy.

5.4 Odcinek próbny

Konieczność ułożenia i zagęszczenia mieszanki na odcinku próbnym należy ustalić z Inżynierem.

W przypadku gdy Inżynier narzuci wykonanie odcinka próbnego, to co najmniej na 3 dni przed rozpoczęciem robót, Wykonawca powinien wykonać odcinek próbny w celu:

- stwierdzenia czy sprzęt budowlany do mieszania, rozkładania i zagęszczania kruszywa jest właściwy,
- określenia grubości warstwy materiału w stanie luźnym, koniecznej do uzyskania wymaganej grubości warstwy po zagęszczeniu,
- określenia liczby przejazdów sprzętu zagęszczającego, potrzebnej do uzyskania wymaganego wskaźnika zagęszczenia. Na odcinku próbnym Wykonawca powinien użyć takich materiałów oraz sprzętu do mieszania, rozkładania i zagęszczania, jakie będą stosowane do wykonywania podbudowy.

Odcinek próbny powinien być zlokalizowany w miejscu wskazanym przez Inżyniera. Zaleca się ułożenie mieszanki na odcinku nie mniejszym niż 200 m²

Wykonawca może przystąpić do wykonywania podbudowy po zaakceptowaniu odcinka próbnego przez Inżyniera. Nie ma potrzeby wykonywania odcinka próbnego dla nawierzchni, chyba że Inżynier zadecyduje inaczej.

5.5. Wbudowywanie i zagęszczanie mieszanki

Mieszanka kruszywa powinna być rozkładana w warstwie o jednakowej grubości, takiej, aby jej ostateczna grubość po zagęszczeniu była równa grubości projektowanej. Grubość pojedynczo układanej warstwy nie może przekraczać 20 cm po zagęszczeniu. Warstwa kruszywa powinna być rozłożona w sposób zapewniający osiągnięcie wymaganych spadków i rzędnych wysokościowych.

Jeżeli podbudowa/nawierzchnia składa się z więcej niż jednej warstwy kruszywa, to każda warstwa powinna być wyprofilowana i zagęszczona z zachowaniem wymaganych spadków i rzędnych wysokościowych. W przypadku gdy ułożona i zagęszczona podbudowa /nawierzchnia miejscami jest „niezamknięta” należy zastosować doziarnienie kruszywem o mniejszym ziarnie w celu zaklinowania.

Wilgotność mieszanki kruszywa podczas zagęszczania powinna odpowiadać wilgotności optymalnej, określonej według próby Proctora, zgodnie z PN-EN 13286-2 (wg WT-4 po pięciokrotnym zagęszczeniu).

Materiał nadmiernie nawilgocony, powinien zostać osuszony przez mieszanie i napowietrzanie. Jeżeli wilgotność mieszanki kruszywa jest niższa od optymalnej o 20% jej wartości, mieszanka powinna być zwilżona określoną ilością wody. W przypadku, gdy wilgotność mieszanki kruszywa jest wyższa od optymalnej o 10% jej wartości, mieszankę należy osuszyć.

Wskaźnik zagęszczenia podbudowy /nawierzchni oraz minimalne moduły odkształcenia podano poniżej.

5.6. Utrzymanie podbudowy

Podbudowa po wykonaniu, powinna być utrzymywana w dobrym stanie. Jeżeli Wykonawca będzie wykorzystywał, za zgodą Inżyniera, gotową podbudowę do ruchu budowlanego, to jest obowiązany naprawić wszelkie uszkodzenia podbudowy, spowodowane przez ten ruch. Koszt napraw wynikłych z niewłaściwego utrzymania podbudowy obciąża Wykonawcę robót.

6. KONTROLA JAKOŚCI ROBÓT

6.1. Ogólne zasady kontroli jakości robót

Ogólne zasady kontroli jakości robót podano w ST D-00.00.00 „Wymagania ogólne” pkt 6.

Podane niżej tolerancje i częstotliwość badań są wynikiem interpolacji wymagań normowych.

Materiał powinien spełniać wymagania z punktu 2.3.

O zakresie, rodzaju, częstotliwości badań na każdym etapie robót decyduje Inżynier Robót.

6.2. Badania przed przystąpieniem do robót

Przed przystąpieniem do robót Wykonawca powinien wskazać źródło dostarczanego kruszywa oraz przedłożyć Inżynierowi dokumenty wymienione w ustawie o wyrobach budowlanych.

6.3. Badania w czasie robót

6.3.1 Częstotliwość oraz zakres badań i pomiarów

Tablica 5. Częstotliwość oraz zakres badań

Lp.	Wyszczególnienie badań	Częstotliwość badań
		Maksymalna powierzchnia podbudowy przypadająca na jedno badanie (m ²)
1	Uziarnienie mieszanki	PN-EN 13242:2004 -częstotliwość wg uznania Inżyniera Budowy.
2	Wilgotność mieszanki	jw.
3	Zagęszczenie warstwy/ wilgotność optymalna i gęstość objętościowa	W 2 przekrojach na każde 200 mb jednej jezdni
4	Badanie właściwości kruszywa – analiza sitowa (wskaźnik różnoziarnistości U, wodoprzepuszczalność k)	raz na 2500m ² oraz przy każdej zmianie kruszywa oraz w wypadkach wątpliwych

6.3.2 Uziarnienie mieszanki

Uziarnienie mieszanki powinno być zgodne z wymaganiami podanymi w pkt 2.3. Próbkę należy pobierać w sposób losowy, z rozłożonej warstwy, przed jej zagęszczeniem. Wyniki badań powinny być na bieżąco przekazywane Inżynierowi.

6.3.3. Wilgotność mieszanki

Wilgotność mieszanki powinna odpowiadać wilgotności optymalnej, określonej według metody Proctora.

6.3.4 Zagęszczenie

Zagęszczenie każdej warstwy podbudowy/ nawierzchni powinno odbywać się aż do osiągnięcia wymaganego wskaźnika zagęszczenia. Wskaźnik zagęszczenia I_s , będzie wyznaczany na podstawie badań gęstości objętościowej mieszanki na próbkach pobranych z budowy oraz maksymalnej gęstości objętościowej szkieletu mieszanki określonej laboratoryjnie (badanie Proctora). Badanie należy wykonać wg PN-EN 13286-2. Wskaźnik zagęszczenia powinien 1,0 dla dróg KR 1-2 (przyjęto że drogi leśne mają taką kategorię).

6.3.4a Określenie modułu odkształcenia – metoda obciążenia płytą VSS.

W przypadku niemożności wykonania pomiarów wskaźnika zagęszczenia zagęszczenie powinno odbywać się do osiągnięcia wymaganego wskaźnika odkształcenia I_o , przy zachowaniu wymaganych parametrów modułu odkształcenia pierwotnego E_1 i wtórnego E_2 .

Zagęszczenie podbudowy stabilizowanej mechanicznie należy uznać za prawidłowe, gdy stosunek wtórnego modułu E_2 do pierwotnego modułu odkształcenia E_1 jest nie większy od 2,2 dla każdej warstwy. Minimalne moduły odkształcenia należy określić poprzez obciążenia płytą statyczną (VSS).

Badanie polega na pomiarze odkształceń pionowych (osiadań) badanej warstwy podbudowy pod wpływem nacisku statycznego wywieranego za pomocą stalowej okrągłej płyty o średnicy $D=300\text{mm}$. Nacisk na płytę wywierany jest za pośrednictwem dźwignika hydraulicznego. Dźwignik oparty jest o przeciwwagę, której masa powinna być większa od wywieranej siły (samochód obciążony min. 5 T na tylną oś).

Dla podbudowy i nawierzchni z kruszyw łamanych przyjęto że:

- Obciążenie i odciążenie powinno wynosić odpowiednio w zakresie od 0,00 do 0,55 MPa i 0,55-0,00 MPa.
- Obciążenie w pierwszym cyklu powinno odbywać się stopniowo: $0,00 \rightarrow 0,05 \rightarrow 0,15 \rightarrow 0,25 \rightarrow 0,35 \rightarrow 0,45 \rightarrow 0,55$ [MPa], przy czym czas trwania poszczególnych stopni obciążenia wynosi 1 minutę. Jeżeli różnica dwóch kolejnych odczytów na czujniku nie przekroczy 0,02mm można przejść do wyższego stopnia obciążenia jednostkowego,
- Odciążenie w pierwszym cyklu powinno odbywać się stopniowo: $0,55 \rightarrow 0,15 \rightarrow 0,05 \rightarrow 0,00$ [MPa], przy czym czas trwania poszczególnych stopni odciążenia wynosi 1 minutę. Jeżeli różnica dwóch kolejnych odczytów na czujniku nie przekroczy 0,02mm można przejść do niższego stopnia obciążenia jednostkowego. Czas trwania ostatniego stopnia odciążenia wynosi 5 minut.
- Obciążenie i odciążenie w cyklu drugim odbywają się stopniowo odpowiednio jak w cyklu pierwszym,

Moduły odkształcenia należy obliczyć wg wzoru $E_1 = (1,5r \cdot \Delta p_1) / \Delta s$, natomiast $E_2 = (1,5r \cdot \Delta p_2) / \Delta s$, gdzie:

- Δp_1 – przyrost obciążenia jednostkowego w pierwszym cyklu od 0,25 do 0,35 MPa

- Δp_2 – przyrost obciążenia jednostkowego w drugim cyklu od 0,25 do 0,45 MPa

- Δs – przyrost odkształcenia odpowiadający przyjętemu zakresowi obciążenia

- r – promień płyty tj. 15 cm

Inżynier może zdecydować o innym zakresie obciążeń i odciążeń.

Do badania nośności i zagęszczenia można zastosować (po uzyskaniu akceptacji i opinii Inżyniera/Kierownika projektu) płytę dynamiczną po skalibrowaniu wyników badania w stosunku do VSS bądź zastosować pomiar ugięć sprężystych. Metoda pozwalająca na wyznaczenie dynamicznego modułu odkształcenia (E_{vd}) powinna być traktowana jako alternatywna i pomocnicza do metod tradycyjnych.

Wartość dynamicznego modułu odkształcenia E_{vd} [MN/m²] powinna wynosić w przybliżeniu połowę wartości modułu wtórnego.

Tablica 5a:

Dotyczy	Warstwa	Uziarnienie	Moduł wtórny (E_2) większy od [MPa]	Wskaźnik zagęszczenia (I_s) większy od [MPa]
Podbudowa	Podbudowa Zasadnicza	0/31,5	100	1,0

6.3.5 Właściwości kruszywa

Badania kruszywa powinny obejmować ocenę wszystkich właściwości określonych w pkt 2.

Próbki do badań pełnych powinny być pobierane przez Wykonawcę w sposób losowy w obecności Inżyniera.

6.4. Wymagania dotyczące cech geometrycznych podbudowy

6.4.1 Częstotliwość oraz zakres pomiarów

O zwiększeniu (lub zmniejszeniu) liczby i rodzaju badań decyduje Inżynier Budowy

Tablica 6. Częstotliwość oraz zakres pomiarów wykonanej podbudowy z kruszywa stabilizowanego mechanicznie

Lp.	Wyszczególnienie badań i pomiarów	Minimalna częstotliwość pomiarów	Pomiar i Odchylki
1	Szerokość podbudowy	co 100 m	w stos. do szerokości projektowej nie może się różnić o więcej niż ± 5 cm szersza podbudowa od w-wy leżącej na niej w przypadku braku obramowania krawężnikiem- 25 cm pomiar taśmą mierniczą
2	Równość podłużna	co 20 m	nierówności nie mogą przekraczać - 20 mm pomiar łatą 4 metrową
3	Równość poprzeczna	jw	jw
4	Spadki poprzeczne ^{*)}	jw	na prostych i łukach powinny być zgodne z dokumentacją projektową, z tolerancją $\pm 0,5$ %. pomiar łatą z poziomnicą elektroniczną lub niwelatorem
5	Rzędne wysokościowe	na wszystkich hektometrach i na łukach pionowych	pomiar niwelatorem Różnice pomiędzy rzędnymi rzeczywistymi podbudowy i rzędnymi projektowanymi nie powinny przekraczać od 0 / -2 cm
6	Ukształtowanie osi w planie	co 100m	Oś podbudowy w planie nie może być przesunięta w stosunku do osi projektowanej o więcej niż ± 5 cm.
7	Grubość podbudowy	co 100m	względem projektowej odchyłka nie powinna przekraczać ± 2 cm pomiar niwelatorem lub miarką
8	Nośność podbudowy w przypadku braku możliwości określenia zagęszczenia lub w przypadkach wątpliwych	co 200 mb lub wg wskazań Inżyniera Budowy	Pomiar płytą VSS lub dynamiczną

6.5. Zasady postępowania z wadliwie wykonanymi odcinkami

6.5.1. Niewłaściwe cechy geometryczne

Wszystkie powierzchnie podbudowy/nawierzchni, które wykazują większe odchylenia od określonych w punkcie 6.4 powinny być naprawione przez spalanie lub zerwanie do głębokości co najmniej 10 cm, wyrównane i powtórnie zagęszczone. Dodanie nowego materiału bez spalania wykonanej warstwy jest niedopuszczalne.

Jeżeli szerokość podbudowy/nawierzchni jest mniejsza od szerokości projektowanej o więcej niż 5 cm i nie zapewnia podparcia warstwom wyżej leżącym, to Wykonawca powinien na własny koszt poszerzyć podbudowę przez spulchnienie warstwy na pełną grubość do połowy szerokości pasa ruchu, dołożenie materiału i powtórne zagęszczenie.

6.5.2. Niewłaściwa grubość

Na wszystkich powierzchniach wadliwych pod względem grubości, Wykonawca wykona naprawę podbudowy/nawierzchni. Powierzchnie powinny być naprawione przez spulchnienie lub wybranie warstwy na odpowiednią głębokość, zgodnie z decyzją Inżyniera, uzupełnione nowym materiałem o odpowiednich właściwościach, wyrównane i ponownie zagęszczone.

Roboty te Wykonawca wykona na własny koszt. Po wykonaniu tych robót nastąpi ponowny pomiar i ocena grubości warstwy, według wyżej podanych zasad, na koszt Wykonawcy.

6.5.3. Niewłaściwa nośność podbudowy

Jeżeli nośność podbudowy będzie mniejsza od wymaganej, to Wykonawca wykona wszelkie roboty niezbędne do zapewnienia wymaganej nośności, zalecone przez Inżyniera.

Koszty tych dodatkowych robót poniesie Wykonawca podbudowy tylko wtedy, gdy zaniżenie nośności podbudowy wynikało z niewłaściwego wykonania robót przez Wykonawcę podbudowy.

7. PRZEDMIAR I OBMAR ROBÓT

7.1. Ogólne zasady przedmiaru i obmiaru robót podano w ST D-00.00.00 „Wymagania ogólne” pkt 7.

Jednostką przedmiaru /obmiaru podano w pkt 9.

8. ODBIÓR ROBÓT

Ogólne zasady odbioru robót podano w ST D-00.00.00 „Wymagania ogólne” pkt 8.

Roboty uznaje się za zgodne z dokumentacją projektową, st i wymaganiami inżyniera, jeżeli wszystkie pomiary i badania z zachowaniem tolerancji wg pkt 6 dały wyniki pozytywne.

9. PODSTAWA PŁATNOŚCI

9.1. Ogólne ustalenia dotyczące podstawy płatności

Ogólne ustalenia dotyczące podstawy płatności podano w ST D-00.00.00 „Wymagania ogólne” pkt 9.

Cena obejmuje wykonanie wszelkich prac związanych w wykonaniem zadania określonego w przedmiotowej specyfikacji w tym czynności ujęte w ST, Dokumentacji Projektowej oraz określonych wymogach formalno-prawnych.

Cena wykonania 1 m² podbudowy z kruszywa obejmuje:

- prace pomiarowe i roboty przygotowawcze,
- oznakowanie robót,
- przygotowanie mieszanki z kruszywa, zgodnie z receptą w kopalni,
- dostarczenie mieszanki na miejsce wbudowania, lub pośrednio na odkład a potem na miejsce wbudowania.
- rozłożenie mieszanki,
- zagęszczenie rozłożonej mieszanki,
- uzupełnienie kruszywem drobnym podbudowy w miejscach, gdzie nie ma zamkniętej struktury
- przeprowadzenie pomiarów i badań laboratoryjnych określonych w specyfikacji technicznej i przywołanych normach,
- utrzymanie podbudowy w czasie robót.

10. PRZEPISY ZWIĄZANE

10.1. Normy

PN-EN 933-1:2000 Badania geometrycznych właściwości kruszyw -- Oznaczanie składu ziarnowego -- Metoda przesiewania

PN-EN 933-3 Badania geometrycznych właściwości kruszyw – Oznaczanie kształtu ziaren za pomocą wskaźnika płaskości

PN-EN 933-4:2001 Badania geometrycznych właściwości kruszyw -- Oznaczanie kształtu ziaren – Wskaźnik kształtu

PN-EN 1097-5:2001 Badania mechanicznych i fizycznych właściwości kruszyw -- Część 5: Oznaczanie zawartości wody przez suszenie w suszarce z wentylacją

PN-EN 1097-6:2002 Badania mechanicznych i fizycznych właściwości kruszyw -- Część 6

Oznaczanie zawartości wody przez suszenie w suszarce z wentylacją

PN-EN 1367-1:2001 Badania właściwości cieplnych i odporności kruszyw na działanie czynników atmosferycznych --
Część 1: Oznaczanie mrozoodporności

PN-EN 1744-1:2000 Badania chemicznych właściwości kruszyw -- Analiza chemiczna

PN-EN 1097-2:2000 Badania mechanicznych i fizycznych właściwości kruszyw - Metody oznaczania odporności na rozdrabianie

PN-EN 13242:2004 Kruszywa do niezwiązanych i związanych hydraulicznie materiałów stosowanych w obiektach budowlanych i budownictwie drogowym

PN-EN 13285 Mieszanki niezwiązane – wymagania

PN-EN 13286-1 Mieszanki mineralne niezwiązane i związane spoiwem hydraulicznym . Część 1 Metody badań dla ustalonej laboratoryjnie referencyjnej gęstości i wilgotności – Wprowadzenie i wymagania ogólne

PN-EN 13286-2 Mieszanki mineralne niezwiązane i związane spoiwem hydraulicznym . Część 2. Metody badań dla ustalonej laboratoryjnie gęstości i wilgotności – Zagęszczenie aparatem Proctora

PN-EN 13286-46 Mieszanki mineralne niezwiązane i związane spoiwem hydraulicznym. Część 46. Metoda oznaczenia wskaźnika wilgotności

PN-EN 13286-47 Mieszanki mineralne niezwiązane i związane spoiwem hydraulicznym. Część 47. Metoda badań do określenia nośności , kalifornijski wskaźnik nośności CBR, natychmiastowy wskaźnik nośności i pęcznienia liniowego

10.2 Inne

Instrukcja badań podłoża gruntowego budowli drogowych i mostowych (IBDIM, Warszawa 1998)

Uwaga.

Wszelkie wątpliwości dotyczące wymagań normowych należy wyjaśnić z Inżynierem Budowy.

SPECYFIKACJA TECHNICZNA WYKONANIA I ODBIORU ROBÓT BUDOWLANYCH

D.04.05.01

**Ulepszone podłoże mieszanką stabilizowaną
hydraulicznie**

1. 1. WSTĘP

1.1. Przedmiot ST

1.1. Przedmiotem niniejszej ST są wymagania dotyczące wykonania i odbioru robót związanych z wykonaniem ulepszenia podłoża mieszanką stabilizowaną hydraulicznie ramach: **Przebudowa drogi w zakresie remontu chodników na ul. Kościuszki i ul. Prądyńskiego we Wrocławiu**

1.2. Zakres stosowania ST

Szczegółowa specyfikacja techniczna stanowi część dokumentacji projektowej robót wymienionych w punkcie 1.1 i może być zastosowana jako dokument przetargowy lub dokument umowy.

1.2. 1.3. Zakres robót objętych ST

Ustalenia zawarte w niniejszej specyfikacji dotyczą zasad prowadzenia robót związanych ze wzmocnieniem podłoża poprzez ułożenie warstwy kruszywowo -spoiwowej: mieszanki gotowej o $R_m = 2,5$ MPa tj. stabilizacji dowiezionej z węzła Wytwórni Mieszanek, przy czym stabilizowanie mieszanką będzie w obszarze wskazanym w dokumentacji projektowej – założono że mieszanka będzie spełniała warunki normy PN-S-96012:1997 lub PN-S-06103:1997(dot. mieszanek popiołowych).

W dokumentacji przewidziano stabilizację kruszywowo- cementową ale za zgodą Zamawiającego można zastosować inne mieszanki związane hydraulicznie, przy założeniu że decydującym sprawdzianem gotowej w-wy stabilizacji są wyniki wytrzymałości na ściskanie próbek mieszanki stabilizującej.

W związku z tym że przebudowa odbywa się w strefie zamieszkałej i zagospodarowanej nie przewiduje się wykonania stabilizacji na miejscu.

Ze względu na to że na dzień dzisiejszy aktualne są normy **PN-S-96012:1997, PN-S-96013:1997(w przypadku zastosowania popiołów)** oraz pakiet norm **PN-EN 14227-x**, Zamawiający lub Inżynier może zdecydować o zastosowaniu mieszanki gotowej kruszywowo – spoiwowej.

wg wybranej przez siebie normy.

Decyzja o wyborze sposobu ulepszenia podłoża oraz normy wg której powinny zostać przeprowadzone badania jest uzależniona między innymi od następujących czynników:

- warunki terenowe i gruntowo – wodne,
- laboratorium kontrolne Zamawiającego/ Inżyniera jest wyposażone w odpowiedni sprzęt do badań przeprowadzanych wg jednej z w/w norm ,
- ochrona środowiska (np. wykorzystanie materiałów odpadowych popiołowo-żuźlowych),

Dla ułatwienia w niniejsze ST zawarto wymagania norm PN-S-96012:1997 i PN-EN 14227-x.

Nie dopuszcza się zastosowania norm jednocześnie do gruntów stabilizowanych hydraulicznie lub stabilizacji z mieszanek gotowych, ponieważ wyniki jak i metody badań wg powyższych norm są nieporównywalne.

1.3. 1.4. Określenia podstawowe

Definicje wg PN-EN 14227-1:

Mieszanka związana spoiwem hydraulicznym – mieszanka , w której następuje wiązanie i twardnienie na skutek reakcji hydraulicznych .

Mieszanka związana cementem (CBGM) –mieszanka związana hydraulicznie, składająca się z kruszywa o kontrolowanym uziarnieniu i cementu (lub również hydraulicznego spoiwa - HRB), wymieszaną w sposób zapewniający uzyskanie jednorodnej mieszanki.

Mieszanka standardowa – mieszanka uwzględniająca określoną wielkość produkcji i/lub potrzeby określonego kontraktu, przeznaczona do zagęszczenia do określonej gęstości, o składzie ustalonym na podstawie procedury projektowej, która zapewni zgodność mieszanki z niniejszą normą.

Mieszanka związana żużlem – mieszanka składająca się z kruszywa o kontrolowanym uziarnieniu , jednego lub więcej rodzaju żużla i wody , twardniejąca dzięki reakcji hydraulicznej lub/i karbonizacji. Tworzenie może być przyspieszone przez dodanie aktywatora. Żużel może być wielkopieczowy (kruszywo składające się z skryształizowanych krzemianów

i glinokrzemianów wapnia lub magnezu) lub stalowniczy (kruszywo składające się z skryształizowanych krzemianów wapnia i ferrytu zawierającego tlenek wapnia, dwutlenek siarki, tlenek magnezu i tlenek żelaza)

Mieszanka związana popiołem lotnym - mieszanka składająca się z kruszywa o kontrolowanym uziarnieniu i popiołu (powstałego ze spalania pyłu węglowego lub lignitu w elektrowniach) wapiennego lub krzemionkowego i wody , wymieszaną w sposób zapewniający uzyskanie jednorodnej mieszanki.

Mieszanka związana spoiwem drogowym – mieszanka składająca się z kruszywa o kontrolowanym uziarnieniu , spoiwa drogowego (gotowego wyrobu o szczególnych właściwościach mających znaczenie dla ulepszonego podłoża) i wody twardniejąca dzięki reakcji hydraulicznej . Twardnienie może być opóźnione przez dodanie środka opóźniającego

Podłoże ulepszone z mieszanki związanej spoiwem hydraulicznym – w-wa zawierająca kruszywo naturalne lub sztuczne albo z recyklingu lub ich mieszaninę i spoiwo hydrauliczne, zapewniająca umożliwienie ruchu technologicznego i właściwego wykonania nawierzchni.

Definicje wg PN-S-96012:1997:

Stabilizacja gruntów cementem – proces technologiczny polegający na zmieszaniu rozdrobnionego gruntu z optymalną ilością cementu i wody oraz zagęszczeniu takiej mieszanki, której wytrzymałość, po 7 i 28 dniach twardnienia mieści się w granicach określonych w tablicy 3. Proces mieszania może być wykonany bezpośrednio na drodze lub w stacjonarnych mieszarkach.

Grunt stabilizowany cementem lub hydraulicznym spoiwem drogowym - mieszanka gruntu naturalnego, cementu (lub innego spoiwa: wapno, popioły, hydrauliczne spoiwa drogowe) i wody, a w razie potrzeby dodatków ulepszających, np. popiołów lotnych lub chlorku wapniowego, dobranych w optymalnych ilościach, zagęszczona i stwardniała w wyniku ukończenia procesu wiązania cementu.

Wskaźnik mrozoodporności – stosunek wytrzymałości (R^{ZO}_{28}) próbek poddanych 14 cyklom zamrażania i odmrażania po 14 dniach od dnia ich wykonania do wytrzymałości (R_{28}) próbek poddanych nasyceniu wodą przez 14 dni , po 14 dniach od dnia wykonania, wyrażonych ułamkiem.

Pozostałe określenia są zgodne z obowiązującymi, odpowiednimi polskimi normami i z definicjami podanymi w ST D-00.00.00. „Wymagania ogólne” pkt 1.4.

1.4. 1.5. Ogólne wymagania dotyczące robót

Ogólne wymagania dotyczące robót podano w ST D-00.00.00. „Wymagania ogólne” pkt 1.5.

2. 2. MATERIAŁY

2.1. 2.1. Ogólne wymagania dotyczące materiałów

Ogólne wymagania dotyczące materiałów, ich pozyskiwania i składowania, podano w ST D-00.00.00. „Wymagania ogólne” pkt 2.

2.2. 2.2. Spoiwa

2.3. 2.2.1 Cement

2.4. Należy stosować cement powszechnego użytku klasy 32,5 lub 42,5. Wymagania dla cementu zestawiono w tablicy 1a.

Tablica 1a. Właściwości mechaniczne i fizyczne cementu wg normy PN-EN 197-1.

Lp.	Właściwości	Klasa cementu
		32,5/42,5
1	Wytrzymałość na ściskanie (MPa), po 7 dniach, nie mniej niż: - cement portlandzki bez dodatków - cement hutniczy - cement portlandzki z dodatkami	16/-
		16/-
		16/-
2	Wytrzymałość na ściskanie (MPa), po 28 dniach, nie mniej niż:	32,5/42,5
3	Czas wiązania:	70/60
	- początek wiązania, najwcześniej po upływie, min.	
	- koniec wiązania, najpóźniej po upływie, h	12
4	Stalność objętości, mm, nie więcej niż	10

Badania cementu należy wykonać zgodnie z normami przywołanymi w normie PN-EN 197-1. W przypadku, gdy czas przechowywania cementu będzie dłuższy od trzech miesięcy, można go stosować za zgodą Inżyniera tylko wtedy, gdy badania laboratoryjne wykażą jego przydatność do robót.

2.2.2 Wapno

Wapno powinno spełniać wymagania normy PN-EN 459-1:2003

2.2.3 Popiół

W zależności od zastosowanej normy popiół powinien spełniać wymagania PN-S-96035:1997 (w przypadku zastosowania popiołów o uziarnieniu poniżej 0/0,25mm),PN-EN 14227-4:2007 lub posiadać aprobatę techniczną.

W mieszankach gotowych popiół powinien spełniać wymagania PN-S-06103 lub PN-EN 14227-3:2007 (jako dokument pomocniczy może posłużyć WT-5 2010).

Wg normy PN-EN popioły powinny posiadać następujące cechy:

Tablica 1b

Krzemionkowe popioły lotne	Wapienne popioły lotne
Uziarnienie (PN-EN 451-2): Sito 90 μm $\geq 70\%$ przesianej masy Sito 45 μm $\geq 40\%$ przesianej masy	Uziarnienie (EN 196-6): Sito 315 μm $\geq 95\%$ przesianej masy Sito 90 μm $\geq 70\%$ przesianej masy
Strata przy prażeniu (PN-EN 196-2) - mniej niż 10%	Nie dotyczy
Zawartość trójtlenku siarki SO_3 (PN-EN 196-2)- mniej niż 4%	Zawartość trójtlenku siarki SO_3 (PN-EN 196-2)- mniej niż 4%
Zawartość wolnego tlenku wapnia (PN-EN 451-1)- przy ilości $>1\%$ rozszerzalność nie powinna przekraczać 10mm w mieszance popiołu i cementu o proporcjach 30:70	Zawartość reaktywnego tlenku wapnia (EN 197-1)- $>5\%$,rozszerzalność nie powinna przekraczać 10mm w mieszance popiołu i cementu o proporcjach 30:70
Zawartość wody w suchych popiołach nie powinna przekraczać 1,0% m/m	Zawartość wody w suchych popiołach nie powinna przekraczać 1,0% m/m

2.2.4 Żużel

Do stabilizacji można użyć również żużel granulowany, częściowo mielony żużel granulowany lub granulowany mielony (wg PN-EN 14227-2 oraz WT-5 jako dokument pomocniczy).

Powyższe żużle powinny mieć w składzie następujące składniki, w stosunku do masy całkowitej suchego żużla:

- SiO_2 od 27% do 41%
- Al_2O_3 od 7% do 20 %
- CaO od 30 % do 50%
- $\text{MgO} < 20\%$

Aktywność żużli uzależniona jest od poniższych parametrów:

Tablica 1c

Rodzaj żużla	Iloczyn $C.A$ (zawartość $\text{CaO} \times \text{Al}_2\text{O}_3$)- kategoria	Kruczość żużla - Współczynnik α (PN-EN 13286-44)	Zawartość ziarn mniejszych od 0,063 mm (% m/m) (PN-EN 933-1)	Stopień przemiału określany metodą powierzchni właściwej wg Blaine'a m^2/kg (PN-EN 196-6)
Granulowany	>550 – kategoria CA1 od 425 do 550 – kat. CA2 <425 – kat. CA3	<20 – kategoria $\alpha 1$ od 20 do 40 – kat. $\alpha 2$ od 40 do 60 – kat. $\alpha 3$ >60 - kat. $\alpha 4$	Nie dotyczy	Nie dotyczy
Granulowany – częściowo mielony	Jak wyżej	Jak wyżej	1 do $<5\%$ - kat. PG1 ≤ 5 do $<8\%$ - kat. PG2 ≥ 8 do $<14\%$ – kat. PG 3 $\geq 14\%$ - kat. PG4	Jak wyżej
Granulowany – mielony	Jak wyżej	Nie dotyczy	Nie dotyczy	<150 m^2/kg -kat. GG1 ≥ 150 do <300 - kat. GG2 ≥ 300 do <400 - kat. GG3 ≥ 400 - kat GG4

2.2.5 Spoiwa Hydrauliczne

Hydrauliczne spoiwa drogowe powinny spełniać wymagania aprobaty technicznej, natomiast mieszanki powinny spełniać wymagania 14227-5:2007

2.3 Mieszanki gotowe na bazie kruszyw naturalnych i sztucznych.

Do gotowych mieszanek cementowo - kruszywowych przygotowywanych w wytwórni można użyć:

- kruszywa naturalnego: piasku, żwirów,
- kruszyw sztucznych (np. kruszywa krzemianowe, wapienne)
- kruszywo z recyklingu
- mieszanek tych kruszyw przy czym recepta powinna określać proporcje z dokładnością do +/- 5% m/m.

Poniżej podano wymagania dla mieszanek gotowych, do wyboru wg norm PN lub PN-EN.

Wymagania dla mieszanek wg norm PN.

Tabela 2a

Lp	Właściwości	Wymagania dla stabilizacji z kruszyw naturalnych	Wymagania dla stabilizacji kruszyw sztucznych	Badania wg
1	<i>Uziarnienie</i> a) ziaren pozostających na sicie # 2 mm, %, nie mniej niż: b) ziaren przechodzących przez sito 0,075 mm, %, nie więcej niż:	30% 15%	<i>Krzywe uziarnienia mieszczą się w granicach podanych na rys.1 PN-S-06103</i>	<i>PN-EN 933-1 (lub inne)</i>
2	<i>Zawartość części organicznych, barwa cieczy nad kruszywem nie ciemniejsza niż:</i>	wzorcowa	<i>Nie dotyczy</i>	<i>PN-EN 13286-2:2007</i>
3	<i>Zawartość zanieczyszczeń obcych, %, nie więcej niż:</i>	0,5	<i>Nie dotyczy</i>	<i>PN-EN 1744-1 (lub PN-B-04481)</i>
4	<i>Zawartość siarczanów, w przeliczeniu na SO₃, %, poniżej (m/m):</i>	1,0	3,0	<i>PN-EN 1744-1 (lub PN-B-06714-29)</i>
5	<i>Zawartość niespalonego węgla, %, nie większa niż: (straty prażenia)</i>	<i>Nie dotyczy</i>	<i>10,0 (tablica 4 PN-S-02205)</i>	<i>PN-EN 1744-1</i>

W zależności od rodzaju warstwy w konstrukcji nawierzchni drogowej, wytrzymałość kruszywa stabilizowanego cementem wg PN-S-96012, powinna spełniać wymagania określone w tablicy poniżej.

Przyjmuje się przez analogię że mieszanki na bazie kruszyw sztucznych również powinny osiągać poniższe wytrzymałości w ustalonym czasie.

Tablica 2b Wymagania dla gruntów stabilizowanych cementem dla poszczególnych warstw podbudowy i ulepszanego podłoża

Lp.	Rodzaj warstwy w konstrukcji nawierzchni drogowej	Wytrzymałość na ścislenie próbek nasyconych wodą (MPa)		Wskaźnik mrozoodporności*
		po 7 dniach	po 28 dniach	
1	<i>Podbudowa zasadnicza dla KR1 lub podbudowa pomocnicza dla KR2 do KR6</i>	<i>od 1,6 do 2,2</i>	<i>od 2,5 do 5,0</i>	0,7
2	<i>Górna część warstwy ulepszanego podłoża gruntowego o grubości co najmniej 10 cm dla KR5 i KR6 lub górna część warstwy ulepszenia słabego podłoża z gruntów wątpliwych oraz wysadzinowych</i>	<i>od 1,0 do 1,6</i>	<i>od 1,5 do 2,5</i>	0,6
3	<i>Dolna część warstwy ulepszanego podłoża gruntowego w przypadku posadowienia konstrukcji nawierzchni na podłożu z gruntów wątpliwych i wysadzinowych</i>	-	<i>od 0,5 do 1,5</i>	0,6

2.5. *Oznaczenie mrozoodporności próbek obowiązuje w przypadku stabilizacji cementem gruntów średnio- i bardzo spoiwanych oraz gruntów z zawartością części organicznych powyżej 2%, albo gruntów kwaśnych o pH ≤ 5 lub przy dodaniu popiołów lotnych w ilości większej niż cementu.

Wymagania dla mieszanek przygotowanych wg norm PN-EN i WT-5.

Tablica 2c

Lp	Wyszczególnienie	Wymagania wobec kruszyw i mieszanek dla ulepszanego podłoża i podbudowy pomocniczej dla KR1-KR6
----	------------------	---

	właściwości	Mieszanki związane cementem	Mieszanki związane popiołem	Mieszanki związane żużłem	Mieszanki związane spoiwem drogowym	Badania Kruszywa/odniesienie
KRUSZYWA						
1	Fracje/ zestaw sit #	1; 2; 4; 5,6; 8; 11,2; 16; 22,4; 31,5; 45; 63; 90 (zestaw podstawowy plus zestaw 1)				PN-EN 13242
2	Zawartość pyłów w kruszywie drobnym i grubym	f^* deklarowana	f^* deklarowana	f^* deklarowana	f^* deklarowana	PN-EN 933-1:2000
	Jakość pyłów	Brak wymagań	Brak wymagań	Brak wymagań	Brak wymagań	-
3	Zawartość nadziarna, % (m/m), nie więcej niż	G_c 80/20, G_F 80 GA_{75}	G_c 80/20, G_F 80 GA_{75}	G_c 80/20, G_F 80 GA_{75}	G_c 80/20, G_F 80 GA_{75}	PN-EN 933-1:2000
4	Kształt kruszywa grubego maksymalne wartości wskaźnika płaskości	FI deklarowana	FI deklarowana	FI deklarowana	FI deklarowana	PN-EN 933-4:2001 (kruszywo grube)
5	Zawartość ziarn nieforemnych (wskaźnik kształtu) nie więcej niż	SI deklarowana	SI deklarowana	SI deklarowana	SI deklarowana	PN-EN 933-4:2001 (kruszywo grube)
6	Ogólne granice i tolerancje uziarnienia kruszywa grubego na sitach pośrednich	GT_c NR	GT_c NR	GT_c NR	GT_c NR	PN-EN 933-1:2000
7	Tolerancja typowego uziarnienia kruszywa drobnego i kruszywa o ciągłym uziarnieniu	GT_F NR GT_A NR	GT_F NR GT_A NR	GT_F NR GT_A NR	GT_F NR GT_A NR	Jw.
8	Zgorzel słoneczna bazaltu	SB_{LA}	SB_{LA}	SB_{LA}	SB_{LA}	PN-EN 1367-3:2002, PN-EN 1097-2
9	Składniki rozpuszczalne w wodzie	Brak substancji szkodliwych	Brak substancji szkodliwych	Brak substancji szkodliwych	Brak substancji szkodliwych	PN-EN 1744-3:1998
10	Rozpad krzemianowy w żużlu wielkopieczowym kawalkowym	Brak rozpadu	Brak rozpadu	Brak rozpadu	Brak rozpadu	PN-EN 1744-1:1998
11	Rozpad żelazawy w żużlu wielkopieczowym kawalkowym	Brak rozpadu	Brak rozpadu	Brak rozpadu	Brak rozpadu	PN-EN 1744-1:1998
12	Stalność objętości żużla stalowniczego	V_5	V_5	V_5	V_5	PN-EN 1744-1:1998
13	Zawartość zanieczyszczeń organicznych, % (m/m), nie więcej niż	Brak ciał obcych takich jak drewno, szkło, plastik mogących pogorszyć wyrób końcowych				-
14	Odporność na ścieranie kruszywa grubego, kategoria nie wyższa niż	M_{DE} NR	M_{DE} NR	M_{DE} NR	M_{DE} NR	PN-EN 1097-1
14a	Procentowa zawartość ziaren o powierzchni przekruszonej lub łamanych oraz ziaren całkowicie zaokrąglonych w kruszywie grubym	C_{NR}	C_{NR}	C_{NR}	C_{NR}	PN-EN 933-5
14b	Odporność na rozdrabnianie, kategoria nie wyższa niż	LA_{60}	LA_{60}	LA_{60}	LA_{60}	PN-EN 1097-2
15	Nasiąkliwość, % (m/m), nie więcej niż	WA_{242}^{**}	WA_{242}^{**}	WA_{242}^{**}	WA_{242}^{**}	PN-EN 1097-6:2001 rozdział 7
16	Mrozoodporność (kruszywo 8/16), ubytek masy po n cyklach zamrażania, % (m/m), nie więcej niż	F4-kruszywa s.magmowe i przeobr. F10, (F-25)***-kruszywa s.osadowe i kruszywa z recyklingu	F4-kruszywa s.magmowe i przeobr. F10, (F-25)***-kruszywa s.osadowe i kruszywa z recyklingu	F4-kruszywa s.magmowe i przeobr. F10, (F-25)***-kruszywa s.osadowe i kruszywa z recyklingu	F4-kruszywa s.magmowe i przeobr. F10, (F-25)***-kruszywa s.osadowe i kruszywa z recyklingu	PN-EN 1367-1:2001
17	Zawartość związków siarki w przeliczeniu na SO_3 , % (m/m), nie więcej niż	Kruszywo kam - A_S 0,2 Żużel kawalkowy wielkopieczowy- A_S 1,0	Kruszywo kam - A_S 0,2 Żużel kawalkowy wielkopieczowy- A_S 1,0	Kruszywo kam - A_S 0,2 Żużel kawalkowy wielkopieczowy- A_S 1,0	Kruszywo kam - A_S 0,2 Żużel kawalkowy wielkopieczowy- A_S 1,0	PN-EN 17441-1:2000
18	Calkowita zawartość siarki	Kruszywo kam –	Kruszywo kam –S	Kruszywo kam –	Kruszywo kam –	PN-EN 17441-

		S_{NR} Żużel kawalkowy wielkopieczowy- $S_{2,0}$	NR Żużel kawalkowy wielkopieczowy- $S_{2,0}$	S_{NR} Żużel kawalkowy wielkopieczowy- $S_{2,0}$	S_{NR} Żużel kawalkowy wielkopieczowy- $S_{2,0}$	1:2000
19	Gęstość	deklarowana	deklarowana	deklarowana	deklarowana	PN-EN 1097-6:2001(rozdział 7,8 lub 9)
20	Składniki wpływające na szybkość wiązania i twardnienia mieszanki	deklarowana		Skład wg pkt 2.2.3	Skład wg pkt 2.2.3	
21	Skład mineralogiczny	deklarowany				
22	Istotne cechy środowiskowe	****	****	****	****	
MIESZANKA Z CEMENTEM						
23	Minimalna zawartość spoiwa	3%- kruszywo >8 do 31,5mm; 4%- kruszywo od 2,0 do 8,0mm 5% - kruszywo < 2,0mm. Badanie wg PN-EN 14227-1				
24	Wytrzymałość na ściskanie (system 1) po 28 dniach	Klasa C1,5/2,0 dla ulepszonego podłoża ; PN-EN 13286-50 przygotowanie próbek; PN-EN 13286-41 badanie				
25	Mrozoodporność	≥0,6				
26	Zawartość wody	Wg recepty				
MIESZANKA Z ŻUŻLEM						
27	Typy mieszanki	Typ mieszanki A: A1 (0/22,4); A2(0/31,5), A3(0/45), A4(0/31,5), A5(deklarowana)	Typ mieszanki B1 B1-1(0/22,4) 2(0/31,5), 3(0/45), B1-4(0/31,5),	Typ mieszanki B2 B(0/22,4);(0/16); (0/11,2)	Typ mieszanki B3 (0/11,2),	Typ mieszanki B4 deklarowane
28	Wskaźnik nośności CBR po 28 (lub 91 dniach jeżeli ΔCBR ₂₈ jest niezachowany)	MIESZANKA typu A	Mieszanka A1, A2, A3 - CBR 50/50 (KR1-KR4), CBR 50/25 (KR5-KR6) Mieszanka A4-A5 – (KR1-KR5)- nie stosuje się CBR			
		MIESZANKA typu B1	Mieszanka B 1 – CBR 50/50 (KR1-KR4), CBR 50/25 (KR5-KR6)			
		MIESZANKA typu B2	Mieszanka B 2 – CBR 50/50 (KR1-KR4), CBR 50/25 (KR5-KR6)			
		MIESZANKA typu B3	Mieszanka B 3- nie stosuje się (KR1-KR4), CBR 30/35 (KR5-KR6)			
		MIESZANKA typu B4	Mieszanka B 4- CBR deklarowany, przy czym wymagane są minimalne wartości jak dla mieszanki B2 (KR1-KR6); ^{a)}			
29	Składniki żużli	- skład żużli granulowanych, częściowo mielonych i mielonych dla mieszanek typu B - jak w pkt. 2.2.3 ST., - skład żużli granulowanych wszystkich rodzajów dla mieszanek typu A – zawartość żużla dla A4≤70%; dla pozostałych bez ograniczeń Mieszanki typu B: granulowany żużel (C.A. i α deklarowane dla KR1-KR 6); granulowany żużel częściowo mielony (C.A., α, PG deklarowane dla KR1-KR 6); granulowany żużel mielony (C.A., ,GG deklarowane dla KR1-KR 6);				
30	Uziarnienie	MIESZANKA typu A	Wg krzywych uziarnienia w WT-5 dla A1-A4; dla A5- deklarowane			
		MIESZANKA typu B1	Wg krzywych uziarnienia w WT-5			
		MIESZANKA typu B2				
		MIESZANKA typu B3	Nie stosuje się dla KR1-KR4; dla KR 5-6 procent przechodzącej masy powinien wynosić: Sito {mm} 11,2 – 100% Sito 5,60 - ≥85% Sito 0,063 - ≤35%			
		MIESZANKA typu B4	Wg normy 933-1, uziarnienie deklarowane przez producenta			
31	Szczelność mieszanki C	- nie dotyczy mieszanek typu A, B1, B3 mieszanek B2 i KR1-6 szczelność C≥0,80 mieszanek B4 szczelność jest deklarowana lecz minimalne wartości zachowane jak dla mieszanki B2 PN-EN 13286 -2 – gęstość określona zmodyfikowaną metodą Proctora				

		<i>EN 1097-6 zał. A lub 7</i>	
32	Natychmiastowy wskaźnik nośności IPI, nie mniej niż (badanie wg PN-EN 13286-47 bez obciążników)	Dotyczy mieszanki B2- 0/11,2 (dla KR1-6) - IPI ₅₀ Dotyczy mieszanki B3 (dla KR 5-6) – IPI ₄₀ ; dla KR1-4 nie stosuje się Dotyczy mieszanki B4 – IPI deklarowane przy czym minimalne wartości zachowane jak dla B2-0/11,2	
33	Wytrzymałość na ściskanie Rc, wyższa niż: ^{a)}	Dla mieszanek B4 (KR1-KR2)- C1,5/2; (KR3-KR4) – C3/4; (KR5-KR6)- C0,40/0,5; dla pozostałych mieszanek nie bada się	
34	Mrozoodporność ^{a)}	dla mieszanek B2 (KR1-KR4) – CBR ≥50; dla KR5-6 CBR ≥40 (mrozoodporność dla klasyfikacji CBR); dla mieszanek B3 (KR1-KR4) – nie stosuje się; dla KR5-6 CBR ≥30; (mrozoodporność dla klasyfikacji CBR); dla mieszanek B4 (KR5-6) – nie bada się; dla KR1-2 ≥0,60; dla KR3-4 ≥0,70; (mrozoodporność do klasyfikacji wytrzymałości)	
MIESZANKA Z POPIOŁEM LOTNYM			
35	Typy mieszanki	Typ mieszanki 1: 0/31,5 (KR1-6); Typ 2 (0/22,4; 0/16; 0/11,2) – KR1-6; Typ 3 (0/11,2); Typ 4 -KR1-6; Typ 5- KR1-6	
36	Uziarnienie	Dla typów 1,2, krzywa uziarnienia wg WT-5; Dla typu 3 procent przechodzącej masy powinien wynosić: Sito {mm} 11,2 – 100% Sito 5,60 - ≥85%; Sito 0,063 - ≤35% Dla typu 4 i 5 deklaracja producenta	
37	Szczelność mieszanki C	Dla mieszanki typu 1-nie wymagane; Dla mieszanki typu 2 (wszystkie uziarnienia) - C ≥0,8; Dla mieszanki typu 3 – nie wymagane; Dla mieszanki typu 4 i 5 - deklarowane przez producenta	
38	Natychmiastowy wskaźnik nośności IPI, nie mniej niż	Dotyczy mieszanki typu 3 (dla KR1-6) ulepszone podłoże - IPI ₄₀ Dotyczy mieszanki typu 4 i 5 – IPI deklarowane	
39	Wytrzymałość na ściskanie Rc, : –badanie wg PN-EN 13286-41(42 dni pielęgnacji)	Dla mieszanki typu 1,2,3 na podłoże ulepszone (KR1-KR6) -C 0,4/0,5 ale nie więcej niż 4 MPa; Dla mieszanek typu 4 na podłoże ulepszone (KR1-KR6) –Rc deklarowana lecz nie mniej niż 0,5 MPa; Dla mieszanek typu 5 na podłoże ulepszone (KR1-KR6) – C1,5/2 lecz nie więcej niż 6,0 MPa Dla mieszanek typu 1,2,3,4,5 na podbudowę pomocniczą –wg WT-5	
40	Mrozoodporność (w cyklu 42+1+14)	Dla mieszanki typu 1, 2,4 i 5 na podłoże ulepszone (KR1-KR6) – nie określa się Dla mieszanki typu 1,2,4 i 5 na podbudowę pomocniczą (KR1-KR6) – ≥0,60; Dla mieszanki typu 3 na podłoże ulepszone (KR1-KR6) – CBR ≥40; mieszanki typu 3 na podbudowę pomocniczą (KR1-KR6) – nie określa się	Dla
MIESZANKA ZWIĄZANA SPOIWEM DROGOWYM			
41	Typy mieszanki	Typ mieszanki 1: 0/31,5 (KR1-6); Typ 2 (0/22,4; 0/16; 0/11,2) – KR1-6; Typ 3 (0/11,2); Typ 4 -KR1-6;	
42	Uziarnienie	Dla typów 1,2 krzywa uziarnienia wg WT-5; Dla typu 3 procent przechodzącej masy powinien wynosić: Sito {mm} 11,2 – 100% Sito 5,60 - ≥85%; Sito 0,063 - ≤35% Dla typu 4 deklaracja producenta	
43	Szczelność mieszanki C	Dla mieszanki typu 1-nie wymagane; Dla mieszanki typu 2 (wszystkie uziarnienia) - C ≥0,8; Dla mieszanki typu 3 – nie wymagane; Dla mieszanki typu 4 - deklarowane przez producenta	
44	Natychmiastowy wskaźnik nośności IPI, nie mniej niż	Dotyczy mieszanki typu 2 (dla KR1-6) ulepszone podłoże i podbudowę pomocniczą - IPI ₅₀ Dotyczy mieszanki typu 3 (dla KR1-6) ulepszone podłoże - IPI ₄₀ Dotyczy mieszanki typu 4 – IPI deklarowane	
45	Wytrzymałość na ściskanie Rc, : –badanie wg PN-EN 13286-41(42 dni pielęgnacji)	Dla mieszanki typu 1,2,3 na podłoże ulepszone (KR1-KR6) -C 0,4/0,5 ale nie więcej niż 4 MPa; Dla mieszanek typu 4 na podłoże ulepszone (KR1-KR6) –Rc deklarowana lecz nie mniej niż 0,5 MPa; Dla mieszanek typu 1,2,3,4, na podbudowę pomocniczą –wg WT-5	
46	Mrozoodporność (w cyklu 42+1+14)	Dla mieszanki typu 1, 2,4 na podłoże ulepszone (KR1-KR6) – nie określa się Dla mieszanki typu 1,2,4 na podbudowę pomocniczą (KR1-KR6) – ≥0,60; mieszanki typu 3 na podłoże ulepszone (KR1-KR6) – nie określa się; mieszanki typu 3 na podbudowę pomocniczą (KR1-KR6) – nie określa się	Dla Dla

*) – zawartość pyłów w mieszance w kruszywie grubym i drobnym – powinna mieścić się w krzywych granicznych

***)* – w przypadku gdy kruszywo nie spełnia warunku nasiąkliwości należy wykonać badanie mrozoodporności

****)* - pod warunkiem gdy zawartość w mieszance 50% m/m

*****)*- W przypadku zastosowania kruszyw sztucznych i odpadowych należy zbadać czy zawartość substancji niebezpiecznych nie przekracza wartości dopuszczalnych wg. odrębnych przepisów.

a) Do klasyfikacji mieszanki B4 należy wybrać jeden z systemów oparty o badanie CBR i mrozoodporności CBR albo oparty na wytrzymałości na ściskanie R_c i mrozoodporności R_c

2.4. Woda

Do stabilizacji gruntu na miejscu oraz do ewentualnie do pielęgnacji wykonanej warstwy powinna być zastosowana woda wodociągowa pitna.

Gdy woda pochodzi z wątpliwych źródeł nie może być użyta do momentu jej przebadania lub do momentu porównania wyników wytrzymałości na ściskanie próbek gruntowo-spoiwowych wykonanych z wodą wątpliwą i z wodą wodociągową. Brak różnic potwierdza przydatność wody do stabilizacji.

Do mieszanek gotowych należy stosować wodę zgodną z PN-EN 1008:2004.

Niezależnie od rodzaju zastosowanego spoiwa, woda nie powinna zawierać składników opóźniających efekt twardnienia i pogarszających właściwości mieszanki związanej hydraulicznie.

Zawartość wody powinna być tak dobrana aby możliwe było zagęszczenie mieszanki miejscu wbudowana poprzez wałowanie oraz aby uzyskać jej optymalne właściwości mechaniczne.

2.5. Dodatki ulepszające i aktywujące

Przy stabilizacji gruntów cementem bądź w gotowych mieszankach kruszywowo-spoiwowych, można stosować dodatki ulepszające i aktywujące:

- wapno wg PN-EN 459-1:2003
- popioły lotne wg PN-S-96035,
- chlorek wapniowy wg PN-C-84127.
- gips

Za zgodą Inżyniera mogą być stosowane inne dodatki o sprawdzonym działaniu, posiadające aprobatę techniczną wydaną przez uprawnioną jednostkę.

2.6. Materiały do pielęgnacji stabilizacji

Preparaty powłokowe, folie z tworzyw sztucznych, ew. geowłóknina, piasek, woda.

3. SPRZĘT

3.1. OGÓLNE WYMAGANIA DOTYCZĄCE SPRZĘTU

Ogólne wymagania dotyczące sprzętu podano w ST D-00.00.00. „Wymagania ogólne” pkt 3.

3.2. Sprzęt do wykonania robót

Wykonawca przystępujący do wykonania stabilizacji powinien wykazać się możliwością korzystania z następującego sprzętu:

- a) w przypadku wytwarzania mieszanek kruszywowo-spoiwowych w mieszarkach:
- mieszarek stacjonarnych,
 - układarek lub równiarek do rozkładania mieszanki,
 - walców ogumionych i stalowych wibracyjnych lub statycznych do zagęszczania,
 - zagęszczarek płytowych, ubijaków mechanicznych lub małych walców wibracyjnych do zagęszczania w miejscach trudnodostępnych,
 - przewoźne zbiorniki na wodę z wyposażeniem

4. TRANSPORT

4.1 Ogólne wymagania dotyczące transportu

Ogólne wymagania dotyczące transportu podano w ST D-00.00.00. „Wymagania ogólne” pkt 4.

4.2. Transport materiałów

Mieszkankę kruszywowo-spoiwową można przewozić dowolnymi środkami transportu, w sposób zabezpieczony przed zanieczyszczeniem, rozsegregowaniem i wysuszeniem lub nadmiernym zawilgoceniem.

5. WYKONANIE ROBÓT

5.1. Ogólne zasady wykonania robót

Ogólne zasady wyk. robót podano w ST D-00.00.00. „Wymagania ogólne” pkt 5.

5.2. Warunki przystąpienia do robót

Warstwa stabilizacji nie może być wykonywana (ułożona) wtedy, gdy podłoże jest zamrożone i podczas obfitych opadów deszczu.

Nie należy rozpoczynać ułożenia na bazie cementu, jeżeli prognozy meteorologiczne wskazują na możliwy spadek temperatury poniżej 5°C w czasie najbliższych 7 dni.

5.3. Przygotowanie podłoża

Podłoże gruntowe powinno być przygotowane zgodnie z wymaganiami określonymi w ST dotyczącym wykonania robót ziemnych i koryta wraz z profilowaniem i zagęszczeniem podłoża.

Paliki lub szpilki do prawidłowego ukształtowania w-wy stabilizacji powinny być wcześniej przygotowane.

Paliki lub szpilki powinny być ustawione w osi drogi i w rzędach równoległych do osi drogi.

Rozmieszczenie palików lub szpilek powinno umożliwiać naciągnięcie sznurków lub linek do wytyczenia robót (zaleca się co 10 m).

Jeżeli warstwa mieszanki gruntu ze spoiwami hydraulicznymi ma być układana w prowadnicach, to po wytyczeniu w-wy należy ustawić na podłożu prowadnice w taki sposób, aby wyznaczały one ściśle linie krawędzi układanej warstwy według dokumentacji projektowej. Wysokość prowadnic powinna odpowiadać grubości warstwy gruntu ze spoiwami hydraulicznymi, w stanie niezagęszczonym. Prowadnice powinny być ustawione stabilnie, w sposób wykluczający ich przesuwanie się pod wpływem oddziaływania maszyn użytych do wykonania warstwy.

5.4. Skład mieszanki cementowo-kruszywowej

Zawartość cementu w mieszance nie powinna przekraczać wartości 10% dla KR1-KR2 i 8% dla KR3-KR 6, w stosunku do masy suchego kruszywa. Zaleca się taki dobór mieszanki, aby spełnić wymagania wytrzymałościowe określone w ST przy jak najmniejszej zawartości cementu.

5.5 Stabilizacja metodą mieszania w mieszarkach stacjonarnych

Składniki mieszanki i w razie potrzeby dodatki ulepszające, powinny być dozowane w ilości określonej w recepcie laboratoryjnej. Mieszarka stacjonarna powinna być wyposażona w urządzenia do wagowego dozowania kruszywa lub gruntu i cementu oraz objętościowego dozowania wody. Kruszywo powinno być tak rozdrobnione żeby co najmniej 80% przechodziło przez sito $\varnothing = 4.0$ mm

Czas mieszania w mieszarkach cyklicznych nie powinien być krótszy od 1 minuty, o ile krótszy czas mieszania nie zostanie dozwolony przez Inżyniera po wstępnych próbach. W mieszarkach typu ciągłego prędkość podawania materiałów powinna być ustalona i na bieżąco kontrolowana w taki sposób, aby zapewnić jednorodność mieszanki. Wilgotność mieszanki powinna odpowiadać wilgotności optymalnej z tolerancją +/-1% . Przed ułożeniem mieszanki należy ustawić prowadnice i podłoże zwilżyć wodą.

Mieszanka dowieziona z wytwórni powinna być układana przy pomocy układarek lub równiarek. Grubość układania mieszanki powinna być taka, aby zapewnić uzyskanie wymaganej grubości warstwy po zagęszczeniu.

Przed zagęszczeniem warstwa powinna być wyprofilowana do wymaganych rzędnych, spadków podłużnych i poprzecznych. Przy użyciu równiarek do rozkładania mieszanki należy wykorzystać prowadnice, w celu uzyskania odpowiedniej równości profilu warstwy.

5.6. Zagęszczanie i nośność

Zagęszczanie warstwy gruntu lub kruszywa stabilizowanego cementem należy prowadzić przy użyciu walców statycznych.

Zagęszczenie warstwy o jednostronnym spadku poprzecznym powinno rozpocząć się od niżej położonej krawędzi i przesuwać pasami podłużnymi, częściowo nakładającymi się, w stronę wyżej położonej krawędzi. Pojawiające się w

czasie zagęszczania zaniżenia, ubytki, rozwarstwienia i podobne wady, muszą być natychmiast naprawiane przez wymianę mieszanki na pełną głębokość, wyrównanie i ponowne zagęszczenie. Powierzchnia zagęszczonej warstwy powinna mieć prawidłowy przekrój poprzeczny i jednolity wygląd.

W przypadku technologii mieszania w mieszarkach stacjonarnych operacje zagęszczania i obróbki powierzchniowej muszą być zakończone przed upływem dwóch godzin od chwili dodania wody do mieszanki.

Zagęszczanie należy kontynuować do osiągnięcia wskaźnika zagęszczenia nie mniejszego niż 1,03 dla dróg KR3-6 oraz 1,0 dla KR1-2. Wskaźnik zagęszczenia należy określać zgodnie z PN-EN 13286-2:2007. Dopuszcza się stosowanie cylindra wciskanego, objętościomierza piaskowego lub wodnego.

Alternatywnie zagęszczenie mieszanki można ustalić poprzez zastosowanie płyty obciążanej statycznie (VSS) z określeniem pierwotnego i wtórnego modułu odkształcenia podłoża według PN-S-02205:1998, zał. B.

W przypadku mieszanek ze spoiwem jonowymiennym, określenie zagęszczenia należy wykonać pośrednio poprzez ocenę nośności wg podanego powyżej załącznika jak dla ulepszonego podłoża (obciążenie końcowe 0,35MPa) oraz należy wykonać badanie wytrzymałości na ściskanie próbek pobranych z mieszanki. Obciążenie płytą należy wykonać niezwłocznie po zagęszczeniu lecz jeszcze przed związaniem mieszanki.

Stosunek wtórnego i pierwotnego modułu odkształcenia, zwany wskaźnikiem odkształcenia (I_0) nie powinien przekraczać 2,2. Minimalna wymagana wartość dla nośności ulepszonego podłoża powinna wynosić $E_2 \geq 120$ MPa (dla KR 3-6) i $E_2 \geq 100$ MPa (dla KR 1-2).

Badanie zalecane jest szczególnie w przypadku zastosowania warstw z mieszanek popiołowo-żużlowych.

Specjalną uwagę należy poświęcić zagęszczeniu mieszanki w sąsiedztwie spoin roboczych podłużnych i poprzecznych oraz wszelkich urządzeń obcych.

Wszelkie miejsca luźne, rozsegregowane, spękane podczas zagęszczania lub w inny sposób wadliwe, muszą być naprawione przez zerwanie warstwy na pełną grubość, wbudowanie nowej mieszanki o odpowiednim składzie i ponowne zagęszczenie. Roboty te są wykonywane na koszt Wykonawcy.

5.7. Spoiny robocze

W miarę możliwości należy unikać podłużnych spoin roboczych, poprzez wykonanie warstwy na całej szerokości. Jeśli jest to niemożliwe, przy warstwie wykonywanej w prowadnicach, przed wykonaniem kolejnego pasa należy pionową krawędź wykonanego pasa zwilżyć wodą. Przy warstwie wykonanej bez prowadnic w ułożonej i zagęszczonej mieszance, należy niezwłocznie obciąć pionową krawędź. Po zwilżeniu jej wodą należy wbudować kolejny pas. W podobny sposób należy wykonać poprzeczną spoinę roboczą na połączeniu działek roboczych. Od obcięcia pionowej krawędzi w wykonanej mieszance można odstąpić wtedy, gdy czas pomiędzy zakończeniem zagęszczania jednego pasa, a rozpoczęciem wbudowania sąsiedniego pasa, nie przekracza 60 minut.

Jeżeli w niżej położonej warstwie występują spoiny robocze, to spoiny w warstwie leżącej wyżej powinny być względem nich przesunięte o co najmniej 30 cm dla spoiny podłużnej i 1 m dla spoiny poprzecznej.

5.8. Pielęgnacja warstwy kruszywa stabilizowanego

Pielęgnacja powinna być przeprowadzona według jednego z następujących sposobów :

- a) skropienie warstwy emulsją asfaltową (asfaltem jeśli Inżynier zezwoli) w ilości od 0,5 do 1,0 kg/m²,
- b) skropienie specjalnymi preparatami powłokotwórczymi posiadającymi aprobatę techniczną wydaną przez uprawnioną jednostkę, po uprzednim zaakceptowaniu ich użycia przez Inżyniera,
- c) utrzymanie w stanie wilgotnym poprzez kilkakrotne skrapianie wodą w ciągu dnia, w czasie co najmniej 7 dni,
- d) przykrycie na okres 7 dni nieprzepuszczalną folią z tworzywa sztucznego, ułożoną na zakład o szerokości co najmniej 30 cm i zabezpieczoną przed zerwaniem z powierzchni warstwy przez wiatr,
- e) przykrycie warstwą piasku lub grubej włókniny technicznej i utrzymywanie jej w stanie wilgotnym w czasie co najmniej 7 dni (zalecane do 10 dni)

Inne sposoby pielęgnacji, zaproponowane przez Wykonawcę i inne materiały przeznaczone do pielęgnacji mogą być zastosowane po uzyskaniu akceptacji Inżyniera.

Nie należy dopuszczać ciężkiego ruchu pojazdów i maszyn po stabilizacji w okresie 7 dni po wykonaniu.

5.9. Odcinek próbny

Ze względu na nieznaczny zakres robót nie przewiduje się wykonania odcinka próbnego. Odcinek próbny można wykonać jeżeli mieszanka będzie zastosowana po raz pierwszy lub jeżeli Wykonawca będzie chciał sprawdzić ilość

przejsć maszyn do uzyskania właściwego zagęszczenia. Powierzchnię odcinka Wykonawca powinien ustalić z Inżynierem budowy adekwatnie do rzeczywistej ilości robót.

5.10. Utrzymanie wykonanej w-wy

Wzmocnienie po wykonaniu, a przed ułożeniem następnej warstwy, powinna być utrzymywana w dobrym stanie. Jeżeli Wykonawca będzie wykorzystywał, za zgodą Inżyniera, gotową w-wę do ruchu budowlanego, to jest obowiązany naprawić wszelkie uszkodzenia, spowodowane przez ten ruch. Koszt napraw wynikłych z niewłaściwego utrzymania stabilizacji obciąża Wykonawcę robót.

Wykonawca jest zobowiązany do przeprowadzenia bieżących napraw w-wy uszkodzonej wskutek oddziaływania czynników atmosferycznych, takich jak opady deszczu i śniegu oraz mrozów.

Wykonawca jest zobowiązany wstrzymać ruch budowlany po okresie intensywnych opadów deszczu, jeżeli wystąpi możliwość uszkodzenia stabilizacji.

Warstwa stabilizowana spoiwami hydraulicznymi powinna być przykryta przed zimą warstwą nawierzchni lub zabezpieczona przed niszczącym działaniem czynników atmosferycznych w inny sposób zaakceptowany przez Inżyniera.

6. KONTROLA JAKOŚCI ROBÓT

6.1. Ogólne zasady kontroli jakości robót

Ogólne zasady kontroli jakości robót podano w ST D-00.00.00. „Wymagania ogólne” pkt 6. O zakresie i rodzaju badań decyduje Inżynier Budowy - poniżej podano zalecane badania wg normy PN-S-96012.

6.2. Badania przed przystąpieniem do robót

W przypadku zastosowania mieszanki gotowej Wykonawca powinien przedstawić wyniki badań materiałów z wytwórni.

W przypadkach wątpliwych Zamawiający lub jego nadzór może wykonać badania materiałów we własnym zakresie pod warunkiem że materiały zostaną udostępnione przez producenta (w takim przypadku badania kontrolne powinny być zgodne z metodą badań producenta aby móc dokonać porównań)

Niezależnie od rodzaju mieszanki i sposobu jej wykonania Wykonawca winien przedłożyć Inżynierowi receptę na wykonanie mieszanki.

6.3. Badania w czasie robót i po zakończonych robotach

6.3.1. Częstotliwość oraz zakres badań i pomiarów

Częstotliwość oraz zakres badań i pomiarów w czasie wykonywania stabilizacji i po jej zakończeniu podano w tablicy poniżej.

Poniższe częstotliwości badań są badaniami normowymi stąd należy je zinterpolować stosownie do rzeczywistej ilości robót.

Tabela 4

Lp.	Wyszczególnienie badań i pomiarów	Minimalna częstotliwość badań i pomiarów	Tolerancja
Badania mieszanki w trakcie układania			
1	Wytrzymałość na ściskanie i mrozoodporność * – 7 i 28-dniowa przy stabilizacji cementem i wapnem – 14 i 42-dniowa przy stabilizacji popiołami lotnymi	1 seria (6 próbek) na dzienną działkę roboczą lub 1 seria (6 próbek) na 6000m ² .	Wg tabel podanych w niniejszej ST. W przypadku różnic wyników w stosunku do tabeli zaleca się wykonanie badania wytrzymałości na próbkach wyciętych z w-wy. Wytrzymałość na ściskanie określa się na próbkach walcowych o średnicy i wysokości 8 cm. Próbkę do badań należy pobierać z miejsc wybranych losowo, w warstwie rozłożonej przed jej zagęszczeniem. Próbkę w ilości 6 sztuk należy formować i przechowywać zgodnie z normami dotyczącymi poszczególnych rodzajów stabilizacji spoiwami.
2	Wskaźnik zagęszczenia mieszanki i wilgotność Moduł odkształcenia	-2 razy na dzienną działkę roboczą lub 6000m ² warstwy	- wskaźnik zagęszczenia powinien wynosić powyżej 1,03 (dla dróg K3-K6) i 1,0 (dla dróg K1-K2) Alternatywnie dopuszcza się oznaczenie wskaźnika odkształcenia (przy czym E ₂ > 120MPa –dla dróg K3-K6 ;

	Grubość zagęszczonej warstwy	-jw.	E2> 100MPa –dla dróg K1-K2; - wilgotność zagęszczonej mieszanki nie więcej niż $\pm 1\%$ (m/m) w stosunku do optymalnej, - ± 1 cm. w stosunku do projektowanej (dopuszcza się pomiar niwelacyjny w odległości co najmniej 50 cm od krawędzi lub wycinkę próbki z w-wy)
Badania gotowej warstwy			
4	Szerokość	10razy 1km	Mniej niż +10 cm, -5 cm w stos do projektowanych rzędnych Na jezdniach bez krawężników szerokość stabilizacji powinna być większym od szerokości w-wy leżącej wyżej .
5	Równość podłużna	co 20m latą 4metrową lub planografem	Mniej niż 15 mm dla podbudowy pomocniczej i ulepszonego podłoża.
6	Równość poprzeczna	10razy 1km	jw
7	Spadki poprzeczne*)	10razy 1km	$\pm 0,5\%$. W stos. do projektowanej
8	Rzędne wysokościowe	co 50- 100m wg decyzji Inżyniera	Mniej niż + 1 cm, -2 cm.
9	Ukształtowanie osi w planie*)		Przesunięcie w stosunku do osi projektowanej mniej niż ± 5 cm.
10	Jednolitość wyglądu warstwy	Cała warstwa	Ocena wizualna

*) Badanie wytrzymałości na ściskanie podane w tabeli dotyczą badań mieszank wykonanych wg norm PN.

W przypadku zastosowania mieszank wg norm PN-EN wymienionych w tabeli 2 c niniejszej specyfikacji, badania wytrzymałości (w niektórych przypadkach też CBR) w zależności od rodzaju spoiwa należy wykonywać po 28 dniach pielęgnacji, 42 dniach lub 90 dniach. Wskaźnik mrozoodporności również podlega badaniom w innym przedziale pielęgnacji próbek.

**) Dodatkowe pomiary spadków poprzecznych i ukształtowania osi w planie należy wykonać w punktach głównych luków poziomych.

6.4. Zasady postępowania z wadliwie wykonanymi odcinkami stabilizacji

6.4.1. Niewłaściwe cechy geometryczne stabilizacji

Jeżeli po wykonaniu badań na stwardniałej stabilizacji stwierdzi się, że odchylenia cech geometrycznych przekraczają wielkości określone w p. 6.3, to warstwa zostanie zerwana na całą grubość i ponownie wykonana na koszt Wykonawcy. Dopuszcza się inny rodzaj naprawy wykonany na koszt Wykonawcy, o ile zostanie on zaakceptowany przez Inżyniera.

Jeżeli szerokość w-wy jest mniejsza od szerokości projektowanej o więcej niż 5 cm i nie zapewnia podparcia warstwom wyżej leżącym, to Wykonawca powinien poszerzyć podbudowę przez zerwanie warstwy na pełną grubość do połowy szerokości pasa ruchu i wbudowanie nowej mieszanki.

Nie dopuszcza się mieszania składników mieszanki na miejscu. Roboty te Wykonawca wykona na własny koszt.

6.4.2. Niewłaściwa grubość stabilizacji

Na wszystkich powierzchniach wadliwych pod względem grubości Wykonawca wykona naprawę w-wy przez zerwanie wykonanej warstwy, usunięcie zerwanego materiału i ponowne wykonanie warstwy o odpowiednich właściwościach i o wymaganej grubości. Roboty te Wykonawca wykona na własny koszt. Po wykonaniu tych robót nastąpi ponowny pomiar i ocena grubości warstwy, na koszt Wykonawcy.

6.4.3. Niewłaściwa wytrzymałość stabilizacji

Jeżeli wytrzymałość średnia próbek będzie mniejsza od dolnej granicy określonej w ST dla poszczególnych rodzajów podbudów, to warstwa wadliwie wykonana zostanie zerwana i wymieniona na nową o odpowiednich właściwościach na koszt Wykonawcy.

7. PRZEDMIAR I OBMAR ROBÓT

7.1. Ogólne zasady przedmiaru i obmiaru robót

Ogólne zasady przedmiaru i obmiaru robót podano w ST D-00.00.00. „Wymagania ogólne” pkt 7.

7.2. Jednostka obmiarowa i przedmiarowa

Jednostką obmiarową i przedmiarową jest 1m² wykonanej stabilizacji

8. ODBIÓR ROBÓT

Ogólne zasady odbioru robót podano w ST D-00.00.00. „Wymagania ogólne” pkt 8. Roboty uznaje się za zgodne z dokumentacją projektową, ST i wymaganiami Inżyniera, jeżeli wszystkie pomiary i badania z zachowaniem tolerancji wg pkt 6 dały wyniki pozytywne.

9. PODSTAWA PŁATNOŚCI

9.1. Ogólne ustalenia dotyczące podstawy płatności

Ogólne ustalenia dotyczące podstawy płatności i rozliczenia robót podano w ST D-00.00.00. „Wymagania ogólne” pkt 9.

Cena obejmuje wykonanie wszelkich prac związanych z wykonaniem zdania określonego w przedmiotowej specyfikacji w tym czynności ujęte w ST, dokumentacji projektowej oraz określonych wymogach formalno - prawnych

Zakres prac związanych z wykonaniem 1m³ ulepszenia podłoża kruszyw stabilizowanych hydraulicznie obejmuje:

- prace pomiarowe i roboty przygotowawcze
- oznakowanie robót
- zakup i transport mieszanki z wytwórni na miejsce wbudowania
- dostarczenie, ustawienie, rozebranie i odwiezienie prowadnic oraz innych materiałów i urządzeń pomocniczych
- rozłożenie i zagęszczenie mieszanki
- pielęgnacja wykonanej warstwy
- przeprowadzenie pomiarów i badań laboratoryjnych, wymaganych w specyfikacji technicznej

10. PRZEPISY ZWIĄZANE

10.1 Normy

PN-EN ISO 14688:2006	Grunty budowlane. Badania próbek gruntu
PN-S-96012	Drogi samochodowe. Podbudowa i ulepszone podłoże z gruntu
PN-EN 459-1:2003	Wapno budowlane - Część 1: Definicje, wymagania i kryteria zgodność
PN-EN 1008:2004	Woda zarobowa do betonu. Specyfikacja pobierania próbek, badania i ocena przydatności wody zarobowej do betonu, w tym wody odzyskanej z procesów produkcji betonu
PN-EN13043:2004	Kruszywa do mieszanek bitumicznych powierzchniowych utwaleń stosowanych na drogach, lotniskach i innych powierzchniach przeznaczonych do ruchu
PN-EN13242:2004	Kruszywa do niezwiązanych i związanych hydraulicznie materiałów stosowanych w obiektach budowlanych i budownictwie drogowym
PN-EN 1097-5:2001	Badania mechanicznych i fizycznych właściwości kruszyw – Część 5: Oznaczanie zawartości wody przez suszenie w suszarce z wentylacją.
PN-EN 933-8	Badania mechanicznych i fizycznych właściwości kruszyw. Badanie wskaźnika piaskowego.
PN-EN 14227:x	Mieszanki związane spoiwem hydraulicznym Wymagania 1- Mieszanki związane cementem 2- Mieszanki żuźłowe 3- Mieszanki związane popiołami lotnymi
PN-EN 13286-2:2007	Mieszanki niezwiązane i związane spoiwem hydraulicznym – Część 2: Metody określania gęstości i zawartości wody-zagęszczanie metodą Proctora.
PN-EN 1744-1:2000	Badania chemicznych właściwości kruszyw. Analiza chemiczna.
PN-EN 197-1	Cement. Część1 Skład, wymagania i ocena zgodności dotyczące cementów powszechnego użytku
BN-68/8931-04	Drogi samochodowe. Pomiar równości nawierzchni planografem i łątą.

Uwaga.

O stosowaniu norm napisano w ST D-00.00.0

SPECYFIKACJA TECHNICZNA WYKONANIA I ODBIORU ROBÓT BUDOWLANYCH

D.04.03.01

Oczyszczenie i skropienie warstw konstrukcyjnych

1. WSTĘP

Ilekoć w niniejszym opracowaniu będzie mowa o specyfikacji technicznej (ST) to należy przez to rozumieć Specyfikację Techniczną Wykonania i Odbioru Robót Budowlanych (STWiORB)

1.1 Przedmiot ST

Przedmiotem niniejszej specyfikacji technicznej (ST) są wymagania dotyczące wykonania i odbioru robót związanych z wykonaniem: oczyszczenia i skropienia warstwa konstrukcyjnych, w ramach zadania ***Przebudowa drogi w zakresie remontu chodników na ul. Kościuszki i ul. Prądyńskiego we Wrocławiu***

1.2 Zakres stosowania ST

Szczegółowa specyfikacja techniczna jest stosowana jako dokument umowy przy realizacji robót wymienionych w punkcie 1.1.

1.2 Zakres robót objętych ST

Ustalenia zawarte w niniejszej specyfikacji dotyczą zasad prowadzenia robót związanych z wykonaniem konstrukcji nawierzchni a konkretnie oczyszczenia i skropienie nawierzchni bitumicznej po rozebraniu mechanicznym.

1.2 Określenia podstawowe

- *Emulsja asfaltowa* – emulsja , w której fazą zdyspergowaną jest asfalt (fazą może być też upłynniacz), a fazą ciekłą woda lub roztwór wodny,
- *Emulsja asfaltowa kationowa* – emulsja, w której emulgator nadaje dodatnie ładunki cząstkom zdyspergowanego asfaltu
- *Podłoże pod warstwę asfaltową* - powierzchnia przygotowana do ułożenia warstwy z mieszanki mineralno-asfaltowej.
- *Emulsja asfaltowa modyfikowana* – emulsja, w której asfalt jest modyfikowany polimerami albo emulsja modyfikowana jest lateksem kationowym.
- *Związania międzywarstwowe* – wykonanie na miejscu budowy aplikacji określonego zestawu materiałów, której celem jest trwałe zespolenie warstw nawierzchni drogowej.

Pozostałe określenia podstawowe są zgodne z odpowiednimi polskimi normami i definicjami podanymi w ST D-00.00.00 „Wymagania ogólne” punkt 1.4. oraz w ST dotyczącej podbudowy z kruszyw łamanych i nawierzchni bitumicznych

1.5 Ogólne wymagania dotyczące robót

Ogólne wymagania dotyczące robót podano w ST-D-00.00.00 „Wymagania ogólne” punkt 1.5.

2. MATERIAŁY

2.1 Ogólne wymagania dotyczące materiałów

Ogólne wymagania dotyczące materiałów, ich pozyskiwania i składowania, podano w ST-D-00.00.00 „Wymagania ogólne” punkt 2. ***Przebudowa drogi w zakresie remontu chodników na ul. Kościuszki i ul. Prądyńskiego we Wrocławiu***

2.1. Lepiszcze

Do połączeń między warstwowymi zależności od rodzaju mieszanki mineralno- asfaltowej należy stosować drogową emulsję kationową w PN-EN -13808:2013-10E,

a)

Zaleca się aby emulsje wykorzystywane do skropienia były wykonane przynajmniej na bazie tego samego lepiszcza co warstwa skrapiana bądź na bazie lepiszcza o wyższej penetracji (jeden poziom) w stosunku do lepiszcza w warstwie skrapianej.

Tabela 1 Dobór emulsji do skropienia

Przeznaczenie	Rodzaj materiału / warstwa podłoża				
	Podbudowa asfaltowa na w-wie niezwiązanej	Podbudowa asfaltowa na w-wie gruntu stab. mechanicznie	Warstwa wiążąca na podbudowie asfaltowej	Warstwa wiążąca lub ściernalna na warstwie sfrezowanej	Warstwa ściernalna na warstwie wiążącej
KR1-KR3	C60 B5- ZM (K3- 60)	C60 B5- ZM (K3- 60)	C60 B3- ZM (K1- 60)	C60 B3- ZM (K1- 60)	C60 B3- ZM (K1- 60)
KR4-KR6	C60 B5- ZM (K3- 60)	C60 B5- ZM (K3- 60)	C60 BP 3- ZM (K1- 60MP)	C60 BP 3- ZM (K1- 60MP)	C60 BP3- ZM (K1- 60MP)

Oznaczenia:

C- kationowa emulsja asfaltowa

B- asfalt drogowy

P- dodatek polimerów

F- dodatek asfaltu fluksowego do emulsji

ZM- przeznaczona do złączenia warstw

60- procentowa zawartość lepiszcza

3 lub 5 – klasa indeksu rozpadu

(...) – odpowiednich wg starej nomenklatury: szybkowiążąca, wolnowiążąca itp.

Warunki przechowywania emulsji nie mogą powodować utraty cech lepiszcza i obniżenia jego wartości. Należy je przechowywać w zbiornikach stalowych wyposażonych w urządzenia grzewcze i zabezpieczonych przed dostępem wody i zanieczyszczeniem.

Lepiszczce stosowane do emulsji powinny spełniać wymagania PN-EN 12591.

3. SPRZĘT

3.1. Ogólne wymagania dotyczące sprzętu

Ogólne wymagania dotyczące sprzętu podano w ST-D-00.00.00 „Wymagania ogólne” punkt 3.

3.2. Sprzęt

Wykonawca przystępujący do robót powinien wykazać się możliwością korzystania z następującego sprzętu:

- szczotek mechanicznych,
- sprężarek,
- zbiorników z wodą,
- szczotek ręcznych.

Do skrapiania warstw nawierzchni należy używać skraparki lepiszcza lub remontera z łańcą. Skraparka powinna być wyposażona w urządzenia pomiarowo-kontrolne pozwalające na sprawdzanie i regulowanie następujących parametrów:

- temperatury rozkładanego lepiszcza,
- ciśnienia
- obrotów pompy dozującej lepiszcze,
- prędkości poruszania się skraparki (3-6 km/h),
- wysokości i długości kolektora do rozkładania lepiszcza,
- dozatora lepiszcza.

Wykonawca powinien przedstawić Inżynierowi protokoły kalibracji skraparki w zakresie równomierności skrapiania wydatku emulsji na m² wg metody PN-EN 12272-1.

Skraparka powinna zapewnić rozkładanie lepiszcza z tolerancją +/- 10% od ilości założonej.

Skraparka winna zapewnić jednolitość spryskiwania na całej szerokości skrapianej warstwy przy wydajności od 0,4 do 2,0 kg/m². Skraparka winna być wyposażona w termicznie izolowany zbiornik, system grzewczy, mierniki temperatury, oraz skalibrowane układy pozwalające na prawidłowe dozowanie lepiszcza.

Tylko przy małych powierzchniach lub gdy nie ma możliwości zastosowania samobieżnych skraparek z rampą opryskową, dopuszcza się zastosowanie ręcznych urządzeń do spryskiwania.

4. TRANSPORT

4.1. Ogólne wymagania dotyczące transportu

Ogólne wymagania dotyczące transportu podano w ST-D-00.00.00 „Wymagania ogólne” punkt 4.

4.2. Transport lepiszcza

Emulsja może być transportowana w cysternach, autocysternach, skrapiarkach, beczkach i innych opakowaniach pod warunkiem, że nie będą korodowały pod wpływem lepiszcza i nie będą powodowały jej rozpadu. Cysterny przeznaczone do przewozu emulsji powinny być przedzielone przegrodami, dzielącymi je na komory o pojemności nie większej niż 1 m³, a każda przegroda powinna mieć wykroje w dnie umożliwiające przepływ emulsji. Cysterny, pojemniki i zbiorniki przeznaczone do transportu lub składowania emulsji powinny być czyste i nie powinny zawierać resztek innych lepiszczy.

5. WYKONANIE ROBÓT

5.1. Ogólne zasady wykonania robót

Ogólne zasady wykonania robót podano w ST-D-00.00.00 „Wymagania ogólne” punkt 5.

5.2. Przygotowanie podłoża – oczyszczenie

Podłoże powinno mieć odpowiedni profil, powierzchnia powinna być dokładnie oczyszczona z wszelkiego rodzaju zanieczyszczeń (kurzu, błota, piasku, rozlanego paliwa itp.), zwłaszcza gdy w-wa wiążąca oddana jest wcześniej do ruchu. Resztki wody należy usunąć sprężonym powietrzem (na terenie niezabudowanym), wodą lub zastosować absorbenty.

W przypadku powstania plam olejowych – należy spróbować zebrać część oleju przez posypanie b. drobnym piaskiem tak aby olej został wchłonięty . W przypadku penetracji oleju w głąb w-wy bitumicznej należy usunąć uszkodzony fragment i uzupełnić nową mieszanką. Stare łaty z asfaltu lanego należy usunąć i wypełnić nową mieszanką. Nie wolno pryskać podłoża przy układaniu asfaltu lanego.

Temperatura podłoża powinna w czasie skrapiania wynosić nie mniej niż +5°C. Nie dopuszcza się skrapiania podczas opadów atmosferycznych lub przed opadami. Temperatura napełnienia skrapiarek, przechowywania i użycia emulsji powinna mieścić się w następujących temperaturach: emulsja asfaltowa min. 40- max 70°C , natomiast emulsji modyfikowanej polimerem min. 50- max 80 °C.

W przypadku skropienia w-wy z kruszyw związanych hydraulicznie i niezwiązanych, po okresie długotrwałych opadów deszczu, Inżynier zadecyduje czy powierzchnia jest na tyle sucha aby mogła penetrować warstwę. Jeżeli poziom zawilgocenia jest zbyt duży należy wstrzymać się ze skrapianiem do czasu przesuszenia podłoża.

Jeżeli Inżynier zadecyduje o konieczności wykonania odcinka próbnego to co najmniej na 3 dni przed rozpoczęciem robót Wykonawca wykona odcinek próbny w celu: sprawdzenia czy użyty sprzęt jest właściwy, ustalenia poprawności dozowanej emulsji, ustalenia poprawności dozowania podsypki z kruszywa (na kruszywie niezwiązanym lub związanym hydraulicznie). Do takiej próby Wykonawca użyje sprzęt i materiały, takie same jakie zostaną użyte do właściwych robót. Długość i lokalizację odcinka próbnego należy ustalić z Inżynierem Budowy. Określenie ilości skropienia lepiszcza oraz dozowanie kruszywa na drodze należy wykonać wg PN-EN 12272-1.

Skropieniu podlega na całej powierzchni: podbudowa z kruszyw, podbudowa asfaltowa i w-wa wiążąca.

Przed ułożeniem warstwy bitumicznej Wykonawca powinien zabezpieczyć skropioną warstwę konstrukcyjną przed uszkodzeniem dopuszczając na niej tylko niezbędny ruch budowlany.

W razie stwierdzenia uszkodzeń powierzchni Wykonawca zobowiązany jest je naprawić

Skropienie powinno być wykonane z wyprzedzeniem w czasie przewidzianym na odparowanie wody lub ulotnienie upłynniacza; orientacyjny czas wyprzedzenia wynosi co najmniej:

- 8 h przy ilości powyżej 1,0 kg/m² emulsji,
- 2 h przy ilości od 0,5 do 1,0 kg/m² emulsji,
- 0,5 h przy ilości od 0,2 do 0,5 kg/m² emulsji

Skropienie musi mieć wygląd jednorodny i równomierny. Wyraźnym znakiem zakończenia rozpadu jest zmiana barwy z brązowej i ciemnobrązowej na czarną na całej powierzchni skropionej.

W miejscach przebitumowanych nadmiar lepiszcza należy usunąć przez posypanie ich gorącym piaskiem i zeszczotkowanie.

Nie dopuszcza się stosowania emulsji kationowej zwykłej i polimerowej oraz gorącego lepiszcza asfaltowego do wykonania uzupełnień spoin i połączeń z innymi rodzajami nawierzchni oraz urządzeniami znajdującymi się w jezdni, krawężnikami itp.

5.4. Skropienie warstw

Należy zapewnić równomierne naniesienie w-wy lepiszcza na podłożu, w szczególności przy brzegach. Przyległe strefy należy w razie potrzeby zabezpieczyć (dotyczy to przede wszystkim obramowań i rynien odpływowych).

Spryskane powierzchnie powinny być wyłączone z ruchu technologicznego. Za zgodą Inżyniera dopuszcza się stosowanie na skropione nawierzchnie dodatkowych środków, które uniemożliwiają przyczepianie emulsji lub kruszywa do kół pojazdów pod warunkiem że Wykonawca przedstawi referencje Zarządów dróg o wykorzystaniu preparatów (środków) z powodzeniem na konkretnych drogach, ponadto dostarczy dokumenty i aprobatę potwierdzającą działanie preparatu lub środka. Preparat/środek nie może pogarszać właściwości przyczepności pomiędzy warstwami.

Układana warstwa asfaltowa	Podłoże pod warstwę asfaltową	Ilość lepiszcza pozostałego kg/m ²
Podbudowa z betonu AC lub AC WMS	Podbudowa /nawierzchnia tłuczniowa	od 0,7 do 1,0
	Podbudowa z kruszywa	od 0,5 do 0,7
	Podbudowa z chudego betonu lubgrunt stabilizowany spoiwem hydraulicznym	od 0,3 do 0,50 ^{a)} od 0,7 do 1,00 ^{b)}
	Nawierzchnia asfaltowa o chropowatej powierzchni	od 0,2 do 0,50
Warstwa wiążąca z betonu AC lub AC WMS	Podbudowa asfaltowa	od 0,3 do 0,50
Warstwa wiążąca z asfaltu PA	Podbudowa asfaltowa	od 0,1 do 0,30 ^{c)}
Warstwa ścieralna z betonu AC	Warstwa wiążąca asfaltowa	od 0,1 do 0,30
Warstwa ścieralna z mieszanki SMA	Warstwa wiążąca asfaltowa	od 0,1 do 0,30 ^{c)}
Warstwa ścieralna z mieszanki SMA	Warstwa wiążąca asfaltowa	od 0,4 do 0,80 ^{c)}
Warstwa ścieralna z asfaltu PA	Warstwa wiążąca asfaltowa	od 0,1 do 0,30 ^{c), d)}

a) zalecana emulsja o $ph > 4$

b) zalecana emulsja modyfikowana polimerem posypana grysem 2/5 w celu uzyskania membrany (poprawienie połączenia i zmniejszenie ryzyka spękań odbitych)

c) zalecana emulsja modyfikowana polimerem; ilość emulsji należy dobrać z uwzględnieniem stanu podłoża i porowatości mieszanki SMA, BBTM, PA-jeżeli mieszanka ma więcej wolnych przestrzeni to należy stosować większą ilość lepiszcza d oskropienia, która po ułożeniu warstwy ściierającej uszczelni ją.

d) Jeżeli warstwa wiążąca jest z asfaltu porowatego to nie należy stosować skropienia

Ilość pozostałego lepiszcza określa się ze wzoru: $X=100 \times L/P$ gdzie: X-ilość emulsji lub asfaltu upłynionego jaką powinno się zadozować aby uzyskać pożądaną ilość lepiszcza pozostałego L; P- zawartość procentowa czystego lepiszcza w emulsji lub asfalcie upłynionym

Jeżeli w-wy asfaltowe układane są kompaktowo tj. bezpośrednio jedna nad drugą, w tym samym dniu „ciepłe na ciepłe” należy zrezygnować ze skropienia szczególnie pod SMA. Inwestor w takim przypadku nie ma obowiązku zapłacić za skropienie w-w, jeżeli taka pozycja wystąpiła w kosztorysie.

5.4.1 Skropienie na w-wie niezwiązanej lub związanej hydraulicznie.

Skropienie składa się z dwóch czynności: skropienie emulsją i rozsypywania ochronnej podsypki z kruszywa. Warstwę z kruszywa należy skropić rozcieńczoną do 40% emulsją C60 B 5 ZM i $pH \geq 3,5$ w ilości niezbędnej do zaimpregnowania warstwy lepiszczem oraz pozostawienia naddatku do przyklejenia podsypki z kruszywa 5/8 lub 8/11. Niezbędna ilość emulsji zależy od tekstury i porowatości skrapianej powierzchni i powinna być każdorazowo ustalana na odcinku próbnym lub przyjęta na podstawie porównania z wykonanymi wcześniej impregnacjami takiej samej mieszanki mineralnej. Orientacyjna ilość pozostałego lepiszcza po rozpadzie (odparowaniu wody) emulsji powinna wynosić nie mniej niż ilości podane w tabeli powyżej.

Następnie na warstwie podbudowy należy rozsypać pojedynczą warstwę kruszywa. Kruszywa powinno być rozłożone równomiernie w taki sposób aby zapewnić całkowite pokrycie zabezpieczanej powierzchni bez naddatku z luźnego kruszywa, co ma zabezpieczyć koła samochodów dostawczych i koła/gąsienice rozkładarki przed kontaktem z asfaltem wytrąconym z emulsji. Niezbędna ilość kruszywa do posypania skropienia powinna być ustalona na odcinku próbnym lub na podstawie wcześniejszych doświadczeń z impregnacją takiej samej warstwy mieszanki mineralnej.

6. KONTROLA JAKOŚCI ROBÓT

6.1. Ogólne zasady kontroli jakości robót

Ogólne zasady kontroli jakości robót podano w ST-D-00.00.00 „Wymagania ogólne” punkt 6. Ocena jakości lepiszczy stosowanego do skropienia powinna być oparta na deklaracji zgodności producenta lub deklaracji właściwości użytkowych (od 1.07.2013) wystawionej przez producenta emulsji oraz świadectwa jakości dla dostarczonej partii produktu. W przypadku braku świadectwa jakości emulsji od producenta, Wykonawca przedstawi swoje własne badania.

Przed przystąpieniem do skropienia należy:

- sprawdzić czystość podłoża, przygotowanego do skropienia (Inżynier dokona odpowiednich zapisów w dzienniku budowy o stwierdzonej czystości i dopuszczeniu do skropienia),
- sprawdzić w/w dokumenty i dokonać oceny wizualnej zastosowanej emulsji,
- przeprowadzić próbne skropienie warstwy w celu określenia optymalnych parametrów pracy skraparki i określenia wymaganej ilości lepiszcza na 1m² powierzchni, w zależności od rodzaju i stanu warstwy przewidzianej do skropienia.

Zaleca się przeprowadzenie minimum 1 badania kontrolnego na każde 2000m² (przy czym nie mniej niż dwukrotnie na odcinku drogi). Dopuszczalne odchylenie ilości dozowanej emulsji na 1m²: ± 10%. Dopuszczalne odchylenia szerokości dozowanej warstwy emulsji ± 10cm.

Inżynier może zdecydować od odstąpienia wykonania próbnego skrapiania jeżeli odcinek drogi jest niewielki a Wykonawca posiada pozytywne doświadczenie przy zastosowaniu danego lepiszcza, kruszywa lub mma oraz dozowania (Wykonawca powinien przedstawić odpowiednie dokumenty).

W przypadkach gdy:

- istnieją wątpliwości co do ilości zadozowanej emulsji,
- Inżynier Budowy nie mógł uczestniczyć przy skropieniu próbnym nawierzchni,
- zastosowano powłoki ochronne na spryskane powierzchnie

zaleca się sprawdzenie związań międzywarstwowych poprzez wykonanie badania ścinającego rdzeni wyciętych z nawierzchni, metodą Leutnera (mogą być zastosowane metody modyfikowane, jednakże należy każdorazowo podać opis i warunki badania, wartość siły ścinającej, drogę ścinania, wytrzymałość na ścinanie oraz innych parametrów jeżeli mają wpływ na wartość wyniku oraz podanie wartości dopuszczalnych stosowanych przy danej metodzie badawczej oraz odniesienie do n/w parametrów).

Wytrzymałość na ścinanie powinna być nie mniejsza niż 1,0 MPa na połączeniu warstwy ścieralnej – (z uwzględnieniem geosiatki jeżeli będzie zastosowana) i warstwy wiążącej oraz 0,7 MPa na połączeniu wiążąca/ podbudowa asfaltowa (w przypadku układania podbudowy w dwóch warstwach); 1,3 MPa dla warstw <4cm (grubość projektowana). Miejsce pobrania rdzeni oraz sposób (czy odwiert wykonać na połączeniu dwóch warstw czy trzech) należy ustalić z Inżynierem Budowy. Zgodnie z zeszytem 66 „Zalecenia stosowania geowłóknin w warstwach asfaltowych nawierzchni drogowych” *IBDIM 2004*, ilość próbek odwiertowych powinna wynosić co najmniej 2 . Badanie należy wykonać zgodnie z załącznikiem do ST „Badanie połączenia międzywarstwowego próbek laboratoryjnych i z nawierzchni asfaltowej”. Rdzenie do określenia połączeń międzywarstwowych mogą służyć również do określenia takich cech jak: grubość, zawartość wolnych przestrzeni, zagęszczenia, składu przy uwzględnieniu właściwych odchylek dla mma z próbek wyciętych.

Po wykonaniu odwiertu należy oczyścić otwór, dokonać uszczelnienia zgodnie z punktem 5.5 i uzupełnić otwór mma. Mieszanka powinna być tak rozłożona aby po zagęszczeniu w otworze nie znajdowała się poniżej ani powyżej warstwy bitumicznej. Inżynier jest zobowiązany do sprawdzenia poprawności wykonanych robót.

7. PRZEDMIAR I OBMIAR ROBÓT

7.1. Ogólne zasady przedmiaru i obmiaru robót

Ogólne zasady przedmiaru i obmiaru robót podano w ST-D-00.00.00 „Wymagania ogólne” punkt 7.

7.2. Jednostka obmiarowa i przedmiarowa

Jednostką obmiarową jest
- 1m² oczyszczonej i skropionej powierzchni emulsją asfaltową

8. ODBIÓR ROBÓT

Ogólne zasady odbioru robót podano w ST-D-00.00.00 „Wymagania ogólne” punkt 8. Roboty uznaje się za zgodne z dokumentacją projektową i ST, jeżeli wszystkie pomiary i badania z zachowaniem tolerancji wg punktu 6 i dokumentów normowych dały wyniki pozytywne.

9. PODSTAWA PŁATNOŚCI

Ogólne ustalenia dotyczące podstawy płatności

Ogólne ustalenia dotyczące podstawy płatności i rozliczenia podano w ST-D-00.00.00 „Wymagania ogólne” pkt 9.

Cena obejmuje wykonanie wszelkich prac związanych z wykonaniem zadania określonego w przedmiotowej specyfikacji w tym czynności ujęte w ST, Dokumentacji Projektowej oraz określonych wymogach formalno-prawnych.

Cena 1m² skropienia emulsją bitumiczną warstwy bitumicznej obejmuje:

- roboty pomiarowe
- roboty przygotowawcze podłoża
- oznakowanie robót
- zakup i dostarczenie materiału
- wykonanie odcinka próbnego
- skropienie powierzchni emulsją,
- przeprowadzenie pomiarów i badań oraz kontroli dozowania, wynikających z ST.

10. PRZEPISY ZWIĄZANE

Normy

PN-EN 13043:2004	Kruszywa do mieszanek bitumicznych i powierzchniowych utwaleń stosowanych na drogach, lotniskach i innych powierzchniach przeznaczonych do ruchu
PN-EN ISO 4259:2002	Przetwory naftowe. Wyznaczanie i stosowanie precyzji metod badania.
PN-EN 12272-1	Powierzchniowe utwalenie-Metody badań –część 1: dozowanie i poprzeczny rozkład lepiszcza i kruszywa
PN-EN : 13808	Asfalty i lepiszcza asfaltowe- Zasady klasyfikacji kationowych emulsji asfaltowych

Uwaga

Wszelkie wątpliwości dotyczące zastosowania właściwych wymagań normowych należy omówić z Inżynierem.

Inne dokumenty

- Rozporządzenie Ministra Transportu i Gospodarki Morskiej z dnia 2 marca 1999 r. w sprawie warunków technicznych, jakim powinny odpowiadać drogi publiczne i ich usytuowanie (Dz.U. Nr 43 z 1999 r., poz. 430).
- CPR- Construction Produkt Regulation, Rozporządzenie Parlamentu Europejskiego i Rady ws. Wyrobów budowlanych nr 305/2011.

Przy opracowaniu ST wykorzystano:

- K. Błażejowski, S.Styk . Technologia warstw asfaltowych wyd.2004 WKŁ Warszawa

SPECYFIKACJA TECHNICZNA WYKONANIA I ODBIORU ROBÓT BUDOWLANYCH

D.05.03.05

Warstwa ścieralna z betonu asfaltowego (AC)

1. WSTĘP

Ilekoć w niniejszym opracowaniu będzie mowa o specyfikacji technicznej (ST) to należy przez to rozumieć Specyfikację Techniczną Wykonania i Odbioru Robót Budowlanych (STWiORB).

1.1 Przedmiot ST

Przedmiotem niniejszej specyfikacji technicznej (ST) są wymagania dotyczące wykonania i odbioru robót związanych z wykonaniem robót wymienionych w pkt 1.3, w ramach zadania: **Przebudowa drogi w zakresie remontu chodników na ul. Kościuszki i ul. Prądzyńskiego we Wrocławiu**

1.2 Zakres stosowania ST

Niniejsza specyfikacja techniczna jest częścią umowy i dokumentacji technicznej wykonanej dla zadania jak wyżej.

1.3 Zakres robót objętych ST

Ustalenia zawarte w niniejszej specyfikacji dotyczą zasad prowadzenia robót związanych z wykonaniem warstw bitumicznych.

Poniżej podano uziarnienie mieszanki i rodzaj zastosowanego lepiszcza.

<i>Lp</i>	<i>Warstwa Ścieralna</i>
<i>1</i>	<i>AC 8S Lepiszcz: 50/70</i>

1.4 Określenia podstawowe

- *Mieszanka mineralna (MM)* - mieszanka kruszywa i wypełniacza mineralnego o określonym składzie i uziarnieniu.
- *Mieszanka mineralno-asfaltowa (MMA)* - mieszanka mineralna z odpowiednią ilością asfaltu lub polimeroasfaltu, wytworzona na gorąco, w określony sposób, spełniająca określone wymagania.
- *Środek adhezyjny* - substancja powierzchniowo czynna, która poprawia adhezję asfaltu do materiałów mineralnych oraz zwiększa odporność błonki asfaltu na powierzchni kruszywa na odmywanie wodą; może być dodawany do asfaltu lub do kruszywa.
- *Podłoże pod warstwę asfaltową* - powierzchnia przygotowana do ułożenia warstwy z mieszanki mineralno-asfaltowej.
- *Emulsja asfaltowa kationowa* - asfalt drogowy w postaci zawiesiny rozproszonego asfaltu w wodzie.
- *Beton asfaltowy (AC)* - mieszanka mineralno-asfaltowa w której mieszanka kruszywa o uziarnieniu ciągłym lub nieciągłym tworzy wzajemnie klinującą się strukturę.
- *Podłoże pod warstwę asfaltową* - powierzchnia przygotowana do ułożenia warstwy z mieszanki mineralno-asfaltowej.
- *Kategoria ruchu (KR)* – obciążenie drogi ruchem samochodowym, wyrażone w osiach obliczeniowych (100 kN) na obliczeniowy pas ruchu na dobę.
- *Kruszywo grube* – kruszywo z ziaren o wymiarze: $D \leq 45$ mm oraz $d > 2$ mm.
- *Kruszywo drobne* – kruszywo z ziaren o wymiarze: $D \leq 2$ mm, którego większa część pozostaje na sicie 0,063 mm.
- *Odcinek próbny* – odcinek warstwy nawierzchni (o długości co najmniej 50m) wykonany w warunkach zbliżonych do warunków budowy, w celu sprawdzenia pracy sprzętu i uzyskiwanych parametrów technicznych robót.
- *Próba technologiczna* – wytwarzanie mieszanki mineralno-asfaltowej w celu sprawdzenia, czy jej właściwości są zgodne z receptą laboratoryjną.
- *Podbudowa* – górny element konstrukcyjny nawierzchni. Może być ułożona w jednej warstwie lub w kilku warstwach określanych jako górna lub dolna
- *Warstwa technologiczna* – konstrukcyjny element nawierzchni układany w pojedynczej operacji

- *Warstwa ścieralna* –górna warstwa nawierzchni będąca w bezpośrednim kontakcie z ruchem
- *Warstwa wiążąca* –w-wa nawierzchni pomiędzy warstwą ścieralną a podbudową.
- *Warstwa wyrównawcza* – w-wa o zmiennej grubości układana na istniejącej warstwie w celu uzyskania odpowiedniego profilu do układania pozostałych warstw
- *Wejściowy skład mieszanki*- skład mieszanki zawierający materiały składowe podane w % wagowych, krzywą uziarnienia i procentową zawartość lepiszcza całkowitego w stosunku do mma (walidacja laboratoryjna)
- *Wyjściowy skład mieszanki* – skład mieszanki zawierający materiały składowe, uśrednione wyniki uziarnienia, zawartość lepiszcza rozpuszczalnego oznaczonego laboratoryjnie wg Pn-EN 12697-1 (wynik walidacji produkcji)
- *Wymiar kruszywa* – wielkość ziaren kruszywa, określona przez dolny (d) i górny (D) wymiar sita.
- *Dodatek*- materiał , który może być dodany do mieszanki w małych ilościach : tj włókna, polimery – dodane w celu poprawy cech mechanicznych mieszanki , jej urabialności lub koloru.
- *Pył* – kruszywo z ziaren przechodzących przez sito 0,063 mm.
- *Wypełniacz* – kruszywo, którego większa część przechodzi przez sito 0,063 mm.
- *Wypełniacz mieszany* – kruszywo, które składa się z wypełniacza pochodzenia mineralnego i wodorotlenku wapnia.
- *Wypełniacz dodany* – wypełniacz pochodzenia mineralnego, wyprodukowany oddzielnie).
- *Granulat asfaltowy* – przetworzony destruktu asfaltowy o udokumentowanej jakości stosowany jako materiał składowy w produkcji mma w technologii na gorąco
- *Destrukt asfaltowy*- mma, która jest uzyskiwana w wyniku frezowania w-w bitumicznych, z rozkruszania płyt wyciętych z nawierzchni asfaltowej, brył uzyskiwanych z płyt, oraz z mma odrzuconej lub będącej nadwyżką produkcji. Wielkość ziarna kruszywa w destrukcie wyrażona jest jako d/D, natomiast wielkość kawałków destruktu oznaczona jest wymiarem sita U co oznacza maksymalną wielkość kawałków mma w destrukcie asfaltowym

Pozostałe określenia podstawowe są zgodne z odpowiednimi polskimi normami i definicjami podanymi w ST D-00.00.00 „Wymagania ogólne” punkt 1.4. oraz w pozostałych specyfikacjach technicznych.

Oznaczenia:

Tabela 1.

ACP, ACW, ACS	– beton asfaltowy do kolejno: warstwy podbudowy, w-wy wiążącej, w-wy ścieralnej
PMB	– polimeroasfalt,
D	– górny wymiar sita (przy określaniu wielkości ziaren kruszywa),
d	– dolny wymiar sita (przy określaniu wielkości ziaren kruszywa),
C	– kationowa emulsja asfaltowa,
NPD	– właściwość użytkowa nie określana (ang. No Performance Determined; producent może jej nie określać),
TBR	– do zadeklarowania (ang. To Be Reported; producent może dostarczyć odpowiednie informacje, jednak nie jest do tego zobowiązany)
IRI	– (International Roughness Index) międzynarodowy wskaźnik równości,
U	– wielkość kawałków destruktu/granulatu asfaltowego wyrażona przez najmniejszy wymiar sita wmm, przez które przechodzi 100% kawałków destruktu/granulatu
RA/GRA	– destruktu asfaltowy/granulat asfaltowy

1.5 Ogólne wymagania dotyczące robót

Ogólne wymagania dotyczące robót podano w ST-D-00.00.00 „Wymagania ogólne” punkt 1.5.

2. MATERIAŁY

2.1 Ogólne wymagania dotyczące materiałów

Ogólne wymagania dotyczące materiałów, ich pozyskiwania i składowania, podano w ST-D-00.00.00 „Wymagania ogólne” punkt 2.

2.2 Asfalt

Na warstwę ścieralną i wiążącą należy zastosować beton asfaltowy na bazie lepiszcza asfaltowego **50/70** zgodnie z normą PN-EN 12591.

2.3 Wypełniacz

Do mieszanki mineralno-asfaltowej należy stosować wypełniacz spełniający wymagania zawarte w normie PN-EN 13043 Wymagania dla wypełniacza podano w tablicy 2 poniżej (wyciąg tabel z Wymagań Technicznych WT1 2014):

Tabela 2 Wymagania wobec wypełniacza

Właściwości kruszywa	Wymagania wobec wypełniacza w zależności od kategorii ruchu		
	KRI-KR6		
Uziarnienie wg PN-EN 933-10;	Zgodnie z tab.3 ST		
Wolne przestrzenie w suchym zagęszcz Wypełniaczu wg PN-EN 1097-4; Wymagana kategoria	V _{28/45}		
Zawartość wody wg PN-EN 1097- 5%/m/m; Nie wyższa niż	1% m/m		
Przyrost temperatury mięknięcia wg PN-EN 13179-1; wymagana kat.	A _{R&B} 8/25		
Gęstość ziaren wg EN 1097-7	Deklarowana przez producenta		
Rozpuszczalność w wodzie wg PN-EN 1744-1; kategoria nie wyższa niż	WS ₁₀		
Jakość pyłów pyłów wg PN-EN 933-9; Kategoria nie wyższa niż	MB _F 10		
Zawartość CaCO ₃ w wypełniaczu wapiennym wg PN-EN 196-21; kategoria co najmniej	CC ₇₀		
Zawartość NaOH w wypełniaczu mieszanym; kategoria	K _a Deklarowana		
Liczba asfaltowa wg EN 13179-2	BN _{Deklarowana}		

Do podbudowy i warstwy wiążącej można stosować pyły z odpylania pod warunkiem spełnienia wymagań dla wypełniacza zgodnie z p.5 PN-EN 13043. Proporcja pyłów i wypełniacza wapiennego powinna być tak dobrana aby kategoria zawartości CaCO₃ w mieszance pyłów i wypełniacza wapiennego była niższa niż CC₇₀.

Powyższy warunek nie dotyczy warstw ścieralnych.

Tabela 3 Uziarnienie wypełniacza dodanego (PN-EN 933-10)

Sito #, mm	Ogólny zakres dla poszczególnych wyników	Maks. zakres uziarnienia deklarowany przez producenta*
2	100	-
0,125	od 85 do 100	10
0,063	od 70 do 100	10

* zakres uziarnienia powinien być deklarowany na podstawie ostatnich 20 wyników z których 90% powinno mieścić się w tym zakresie.

2.4 Kruszywo

Do mieszanki mineralno –asfaltowej należy zastosować kruszywa spełniające wymagania norm **PN-EN 13043, PN-EN 13108-1 i WT-1 2014.**

Składowanie kruszywa powinno odbywać się w warunkach zabezpieczających je przed zanieczyszczeniem i zmieszaniem z innymi asortymentami kruszywa lub jego frakcjami.

Zastosowanie danego kruszywa należy uzgodnić z Zamawiającym.

W przypadku kruszyw o charakterze kwaśnym, zastosowanie środka adhezyjnego jest obligatoryjne.

KRUSZYWA DO WARSTWY ŚCIERALNEJ

Tabela 2

Właściwości kruszywa	Wymagania wobec kruszyw grubych (d ≥2mm, D≤45mm) w zależności od kategorii ruchu dla w-wy ścieralnej		
	KR 1-2	KR 3-4	KR 5-6
Uziarnienie wg PN-EN 933-1; Kategoria co najmniej	G _c 85/20	G _c 90/20	G _c 90/15
Tolerancja uziarnienia; odchylenie	G _{25/15}	G _{25/15}	G _{25/15}

nie większe niż	$G_{20/15}$ $G_{20/17,5}$	$G_{20/15}$	$G_{20/15}$
Zawartość pyłów wg PN-EN 933-1; Kategoria nie wyższa niż	f_2		
Kształt kruszywa wg PN-EN 933-3 lub PN-EN 933-4; kategoria nie wyższa niż	$SI_{25}(FI_{25})$	$SI_{20}(FI_{20})$	$SI_{20}(FI_{20})$
Procentowa zawartość ziaren o powierzchni przekruszonej i łamanej w kr. grubym wg. PN-EN 933-5; kategoria nie niższa niż	$C_{deklarowana}$	$C_{95/1}$	$C_{95/1}$
Odporność kruszywa na rozdrabnianie (frakcja 10/14) Wg. PN-EN 1097-2 rozd.5; kategoria co najmniej	LA_{30}	LA_{30}	LA_{25}
Odporność na polerowanie kruszywa Wg. PN-EN 1097-8; kategoria nie niższa niż	PSV_{44}	$PSV^*_{dekl\ nie\ mniej\ niż\ 48}$	PSV^*_{50}
Gęstość ziaren wg PN-EN 1097-6 Rozd.7,8 lub 9	Deklarowana przez producenta		
Nasiąkliwość wg PN-EN 1097-6 roz.7,8 lub 9; Kategoria nie wyższa niż	deklarowana przez producenta lecz nie większa niż WA_{242}		
Mrozoodporność wg PN-EN 1367-6 w 1% NaCl ;	10 dla -KR1-2 7- dla KR3-6		
Zgorzel słoneczna bazaltu 1367-3	SB_{LA}		
Skład chemiczny – uproszczony opis Petrograficzny wg PN-EN 932-3;	Deklarowany przez producenta		
Grube zanieczyszczenia lekkie wg PN-EN 1744-1 pkt1.4.2; kategoria nie wyższa niż	$m_{LPC0,1}$		
Rozpad krzemianowy żużła wielkopieczowego chłodzonego powietrzem wg PN-EN 1744-1 pkt. 19.1	Wymagana odporność		
Rozpad żelazowy żużła wielkopieczowego chłodzonego powietrzem wg PN-EN 1744- 1 pkt. 19.2	Wymagana odporność		
Stalność objętości kruszywa z żużła stalowniczego PN-EN 1744- 1 pkt. 19.3 ; kat. nie wyższa niż	$V_{3,5}$		

*Kruszywa grube które niespełniają wymaganej kategorii wobec odporności na polerowanie (PSV) mogą być stosowane jeżeli są używane w mieszance kruszyw grubych, która obliczeniowo osiąga podaną wartość wymaganej kategorii. Obliczona wartość mieszanki kruszywa grubego jest średnią ważoną wynikającą z wagowego udziału każdego z rodzajów kruszyw grubych przewidzianych do zastosowania w mieszance mineralno-asfaltowej oraz kategorii odporności na polerowanie każdego z tych kruszyw. można mieszać tylko kruszywa kategorii PSV_{44} i wyżej

Tabela 3

Właściwości kruszywa	Wymagania wobec kruszyw drobnych ($D \leq 2mm$) łamanych lub o ciągłym uziarnieniu do $D \leq 8mm$ w zależności od kategorii ruchu dla w-wy ścieralnej		
	KR 1-2	KR 3-4	KR5-6
Uziarnienie wg PN-EN 933-1; Kategoria co najmniej	G_{F85} lub G_{485}	G_{F85} lub G_{485}	G_{F85} lub G_{485}
Tolerancja uziarnienia; odchylenie nie większe niż	G_{TCNR}	G_{TC20}	G_{TC20}
Zawartość pyłów wg PN-EN 933-1; Kategoria nie wyższa niż	f_{16}		
Kanciastość kruszywa drobnego 933-6 rozd. 8 ;Kat. nie niższa niż	$E_{CSdeklarowana}$	E_{CS30}	E_{CS30}
Gęstość ziaren wg PN-EN 1097-6 Rozd.7,8 lub 9	Deklarowana przez producenta		
Grube zanieczyszczenia lekkie wg PN-EN 1744-1 pkt1.4.2; kategoria nie wyższa niż	$m_{LPC0,1}$		
Nasiąkliwość wg PN-EN 1097-6 roz.7,8 lub 9;	deklarowana przez producenta lecz nie większa niż WA_{242}		

Jakość pyłów wg PN-EN 933-9; Kategoria nie wyższa niż	MB _F 10
--	--------------------

Tabela 4

Właściwości kruszywa	Wymagania wobec kruszyw drobnych ($D \leq 2\text{mm}$) niełamanych lub o ciągłym uziarnieniu do $D \leq 8\text{mm}$ w zależności od kategorii ruchu dla w-wy ścieralnej		
	KR 1-2		
Uziarnienie wg PN-EN 933-1; Kategoria co najmniej	G_{F85} lub G_{A85}		
Tolerancja uziarnienia; odchylenie nie większe niż	G_{TCNR}		
Zawartość pyłów wg PN-EN 933-1; Kategoria nie wyższa niż	f_3		
Kanciastość kruszywa drobnego 933-6 rozdz. 8 ;Kat. nie niższa niż	E_{CS} deklarowana		
Gęstość ziaren wg PN-EN 1097-6 Rozdz.7,8lub 9	Deklarowana przez producenta		
Grube zanieczyszczenia lekkie wg PN-EN 1744-1 pkt1.4.2; kategoria nie wyższa niż	$m_{LPC0,1}$		
Nasiąkliwość wg PN-EN 1097-6 roz.7,8lub9 ;	deklarowana przez producenta lecz nie większa niż $WA_{2,4}2$		
Jakość pyłów wg PN-EN 933-9; Kategoria nie wyższa niż	MB _F 10		

KRUSZYWA DO WARSTWY WIAŻĄCEJ - WYRÓWNAWCZEJ

Tabela 5

Właściwości kruszywa	Wymagania wobec kruszyw grubych ($d \geq 2\text{mm}$, $D \leq 45\text{mm}$) w zależności od kategorii ruchu dla w-wy wiążącej, wyrównawczej i wzmacniającej		
	KR 1-2	KR 3-4	KR5-6
Uziarnienie wg PN-EN 933-1; Kategoria co najmniej	$G_{c85/20}$	$G_{c85/20}$	G_{c9020}
Tolerancja uziarnienia; odchylenie nie większe niż	$G_{25/15}$ $G_{20/15}$ $G_{20/17,5}$	$G_{25/15}$ $G_{20/15}$ $G_{20/17,5}$	$G_{25/15}$ $G_{20/15}$ $G_{20/17,5}$
Zawartość pyłów wg PN-EN 933-1; Kategoria nie wyższa niż	f_2		
Kształt kruszywa wg PN-EN 933-3 lub PN-EN 933-4; kategoria nie wyższa niż	$SI_{35}(FI_{35})$	$SI_{25}(FI_{25})$	$SI_{25}(FI_{25})$
Procentowa zawartość ziaren o powierzchni przekruszonej i łamanej w kr. grubym wg. PN-EN 933-5; kategoria nie niższa niż	$C_{deklarowana}$	$C_{50/10}$	$C_{50/10}$
Odporność kruszywa na rozdrabnianie Wg . PN-EN 1097-2 rozdz.5; kategoria co najmniej	LA_{40}	LA_{30}	LA_{30}
Gęstość ziaren wg PN-EN 1097-6 Rozdz.7,8lub 9	Deklarowana przez producenta		
Gęstość nasypowa wg PN-EN 1097-3	Deklarowana przez producenta		
Nasiąkliwość wg PN-EN 1097-6 roz.7,8lub9 ; Kategoria nie wyższa niż	deklarowana przez producenta lecz nie wyżej niż $WA_{2,4}2$		
Mrozoodporność wg PN-EN 1367-1; Badanie na kruszywie 8/11, 11/16 lub 8/16 Kategoria nie wyższa niż	F_2		
Zgorzel słoneczna bazaltu 1367-3	SB_{LA}		
Skład chemiczny – uproszczony opis Petrograficzny wg PN-EN 932-3;	Deklarowany przez producenta		
Grube zanieczyszczenia lekkie wg PN-EN 1744-1 pkt1.4.2;	$m_{LPC0,1}$		

<i>kategoria nie wyższa niż</i>	
<i>Rozpad krzemianowy żużła wielkopiecowego chłodzonego powietrzem wg PN-EN 1744-1 pkt. 19.1</i>	<i>Wymagana odporność</i>
<i>Rozpad żelazowy żużła wielkopiecowego chłodzonego powietrzem wg PN-EN 1744-1 pkt. 19.2</i>	<i>Wymagana odporność</i>
<i>Stalność objętości kruszywa z żużła stalowniczego PN-EN 1744-1 pkt. 19.3 ; kat. nie wyższa niż</i>	$V_{3,5}$

Tabela 6

Właściwości kruszywa	Wymagania wobec kruszyw drobnych ($D \leq 2\text{mm}$) łamanych lub o ciągłym uziarnieniu do $D \leq 8\text{mm}$ w zależności od kategorii ruchu dla w-wy wiążącej, wyrównawczej i wzmacniającej		
	<i>KR 1-2</i>	<i>KR 3-4</i>	<i>KR 5-6</i>
<i>Uziarnienie wg PN-EN 933-1; Kategorie co najmniej</i>	G_{F85} lub G_{A85}		
<i>Tolerancja uziarnienia; odchylenie nie większe niż</i>	G_{TCNR}	G_{TC20}	G_{TC20}
<i>Zawartość pyłów wg PN-EN 933-1; Kategorie nie wyższa niż</i>	f_{16}		
<i>Kanciastość kruszywa drobnego 933-6 rozdz. 8 ;Kat. nie niższa niż</i>	E_{CS} deklarowana	E_{CS30}	E_{CS30}
<i>Gęstość ziaren wg PN-EN 1097-6 Rozdz.7,8lub 9</i>	Deklarowana przez producenta		
<i>Grube zanieczyszczenia lekkie wg PN-EN 1744-1 pkt1.4.2; kategoria nie wyższa niż</i>	$m_{LPC0,1}$		
<i>Nasiąkliwość wg PN-EN 1097-6 roz.7,8lub9 ; Kategorie nie wyższa niż</i>	deklarowana przez producenta lecz nie wyżej niż WA_{242}		
<i>Jakość pyłów pyłów wg PN-EN 933-9; Kategorie nie wyższa niż</i>	MB_F10		

Tabela 7

Właściwości kruszywa	Wymagania wobec kruszyw drobnych ($D \leq 2\text{mm}$) niełamanych lub o ciągłym uziarnieniu do $D \leq 8\text{mm}$ w zależności od kategorii ruchu dla w-wy wiążącej, wyrównawczej i wzmacniającej		
	<i>KR 1-2</i>	<i>KR 3-4</i>	<i>KR 5-6</i>
<i>Uziarnienie wg PN-EN 933-1; Kategorie co najmniej</i>	G_{F85} lub G_{A85}	G_{F85} lub G_{A85}	G_{F85}
<i>Tolerancja uziarnienia; odchylenie nie większe niż</i>	G_{TCNR}	G_{TC20}	G_{TC20}
<i>Zawartość pyłów wg PN-EN 933-1; Kategorie nie wyższa niż</i>	f_3		
<i>Kanciastość kruszywa drobnego 933-6 rozdz. 8 ;Kat. nie niższa niż</i>	E_{CS} deklarowana		
<i>Gęstość ziaren wg PN-EN 1097-6 Rozdz.7,8lub 9</i>	Deklarowana przez producenta		
<i>Grube zanieczyszczenia lekkie wg PN-EN 1744-1 pkt1.4.2; kategoria nie wyższa niż</i>	$m_{LPC0,1}$		
<i>Nasiąkliwość wg PN-EN 1097-6 roz.7,8lub9 ; Kategorie nie wyższa niż</i>	deklarowana przez producenta lecz nie wyżej niż WA_{242}		
<i>Jakość pyłów pyłów wg PN-EN 933-9; Kategorie nie wyższa niż</i>	MB_F10		

2.3 Emulsja asfaltowa kationowa

Do połączeń między warstwowymi należy stosować drogową emulsję asfaltową wymienioną w ST dotyczącej oczyszczenia i skropienia w-w konstrukcyjnych tj. D- 04.03.01.

2.4 Środek adhezyjny

Należy stosować środek adhezyjny o zadeklarowanym pochodzeniu, rodzaju i właściwościach. Środek adhezyjny powinien spełniać wymagania określone w dokumencie dopuszczającym wyrób do stosowania w budownictwie drogowym. Można stosować środki adhezyjne posiadające oznakowanie CE dla których producent sporządził deklarację właściwości użytkowych

Składowanie środka adhezyjnego jest dozwolone tylko w oryginalnych opakowaniach, w warunkach określonych przez producenta.

Środek adhezyjny należy stosować w przypadku gdy przyczepność asfaltu do kruszywa oznaczona zgodnie z PN-EN 12697-11 część A (kruszywo 8/11 jako podstawowe) jest mniejsza niż 80%

Wymagana przyczepność lepiszcza do kruszywa powinna wynosić co najmniej 80%, przy jednoczesnym spełnieniu odporności gotowej mieszanki mineralno-asfaltowej na działanie wody wg PN-EN 12697-12.

Jeżeli w mieszance jest więcej niż 20% (m/m) grysów o charakterze kwaśnym, rodzaj i ilość środka adhezyjnego należy ustalić indywidualnie w zależności od zastosowanego asfaltu i grysów.

2.5 Granulat asfaltowy

Granulat asfaltowy może być zastosowany jedynie w MMA typu AC WMS i AC P (nie dopuszcza się do warstwy ścieralnej) i pod warunkiem że nie zostaną obniżone wymagane właściwości mieszanek oraz że zostaną spełnione poniższe wymagania.

W przypadku zastosowania granulatu, nie wolno stosować środków obniżających lepkość asfaltu.

Granulat powinien spełniać wymagania:

- a) zawartość materiałów obcych – kategoria FM_{1/0,1} (zawartość materiałów z grupy 1 nie więcej niż 1%, zawartość materiałów z grupy 2 nie więcej niż 0,1%) - oznaczona wg PN-EN12697-42 a wynik należy podać jako kategorię zgodnie z poniższą tabelą,

Tabela 4. Zawartość materiałów obcych w granulacie asfaltowym

Materiały obce*		Kategoria
grupa 1 [% (m/m)]	grupa 2 [% (m/m)]	FM
<1	<0,1	FM _{1/0,1}
<5	<0,1	FM _{5/0,1}
>5	>0,1	FM deklarowane

*materiały obce grupy 1 i 2 zgodnie z pkt 4.1 normy PN-EN 13108-8

- b) właściwości lepiszcza odzyskanego w granulacie:

- PIK – kategoria S₇₀(średnia temp mięknięcia nie może przekraczać 70°C, natomiast pojedyncze wartości temp. mięknięcia nie mogą przekraczać 77°C
- Penetracja- kategoria P₁₅ (średnia wartość nie może być mniejsza od 15x0,1mm, natomiast pojedyncze wartości nie mogą przekraczać 10x0,1mm

Do sklasyfikowania lepiszcza odzyskanego w granulacie wystarczy oznaczenie temperatury mięknięcia PIK. Tylko w szczególnych przypadkach należy wykonać oznaczenie penetracji. Oceny właściwości lepiszczy należy dokonać wg pkt. 4.2.2 normy PN- EN 13108-8.

- jednorodność granulatu- ocenia się na podstawie rozstępu procentowego udziału w granulacie: kruszywa grubego, kruszywa drobnego, pyłów, zawartości lepiszcza oraz rozstępu wyników pomiarów temperatury mięknięcia lepiszcza odzyskanego. Wymagane jest podanie zmierzonej wartości jednorodności rozstępu wyników badań właściwości przeprowadzonych na liczbie próbek n, przy czym n powinno wynosić co najmniej 5. liczbę próbek oblicza się, dzieląc masę materiału wyjściowego (w tonach) przez 500t, zaokrąglając w górę do pełnej liczby. Wymagania dotyczące dopuszczalnego rozstępu wyników badań właściwości granulatu asfaltowego podano w tabeli 4 w pkt 7.4.2. WT-2 2014.

Przedstawiając do akceptacji Inżynierowi sprawozdanie z badania typu, w opisie granulatu należy deklorować:

- typ mieszanki lub mieszanek, z której pochodzi granulatu z podaniem numeru drogi
- rodzaj kruszywa i średnie uziarnienie (właściwości kruszywa z granulatu powinny spełniać wymagania określone dla kruszywa w danej MMA)
- typ lepiszcza, średnia zawartość lepiszcza i średnią temperaturę mięknięcia lepiszcza odzyskanego
- maksymalną wielkość kawałków granulatu asfaltowego U GRA D/d

Nie dopuszcza się stosowania granulatu, którego pochodzenia nie można udokumentować i zadeklarować. Dopuszcza się deklarowanie właściwości kruszywa w granulacie na podstawie udokumentowanego wcześniej zastosowania. Sposób dozowania granulatu musi być stale kontrolowany i powinien być zmechanizowany. Metody dodawania granulatu do mieszalnika oraz korekty temperatury produkcji w zależności od wilgotności granulatu i kruszywa opisano w punkcie 7.7.4 WT -2 2014.

Wymiar D kruszywa zawartego z granulatu nie może być większe od wymiaru D mieszanki mineralnej wchodzącej w skład mieszanki mineralno-asfaltowej.

3 SPRZĘT

3.1 Ogólne wymagania dotyczące sprzętu

Ogólne wymagania dotyczące sprzętu podano w ST-D-00.00.00 „Wymagania ogólne” punkt 3.

3.2 Sprzęt do wykonania warstwy nawierzchni z mieszanki

Wykonawca przystępujący do wykonania warstwy nawierzchni z mieszanki powinien wykazać się możliwością korzystania z następującego sprzętu:

- wytwórni (otaczarki) o mieszaniu cyklicznym lub ciągłym do wytwarzania mieszanek mineralno-asfaltowych z automatycznym podawaniem składników mieszanki. Wytwórnia musi być w pełni zautomatyzowana z rejestrem komputerowym dającym możliwość kontroli w każdym etapie cyklu technologicznego w ilości min. 100 ton/godzinę
- układarek do rozkładania mieszanek mineralno-asfaltowych typu zagęszczanego,
- skrapiarek
- walców stalowych gładkich (trójkołowe, tandemowe), ogumionych.
Ze względu na masę: średnich, ciężkich. Walce mogą być wyposażone w wibrację (choć nie zawsze będzie wykorzystywana)
- samochodów samowładowczych z przykryciem lub termosów,
- szczotek mechanicznych i /lub innych urządzeń czyszczących.
- inny jeśli Wykonawca uzna, że jest niezbędny

3.2.1 Ogólne uwagi do sprzętu

- Układarki winny być mechaniczne i samojezdne wyposażone w elektronicznie kontrolowany stół zdolny do ułożenia mieszanki zgodnie z projektowaną osią, niweletą i spadkami poprzecznymi. Zdolność układania mieszanki winna być skorelowana z wydajnością otaczarki i wymaganiami technologicznymi. Układarka winna mieć co najmniej następujące wyposażenie:
 - elementy wibrujące (nóż i płyta) do wstępnego zagęszczania wraz ze sprawną regulacją częstotliwości i amplitudy drgań,
 - układy do podgrzewania elementów roboczych układarki.
- Wybór rodzaju zestawu walców pozostawia się Wykonawcy pod warunkiem osiągnięcia wymaganego wskaźnika zagęszczenia dla danej warstwy bitumicznej o określonej grubości i szerokości.
- Efekty osiągane proponowanym zestawem walców muszą być dokładnie sprawdzone na odcinku próbnym. Plan pracy walców dla każdej warstwy winien być przygotowany przez Wykonawcę i przedstawiony Inżynierowi do akceptacji.
- Mieszankę betonu asfaltowego należy przewozić pojazdami samowładowczymi wyposażonymi w pokrowce brezentowe o ładowności nie mniejszej niż 10 ton. Skrzynie wywrotek winny być dostosowane do współpracy z układarką w czasie rozładunku, kiedy to układarka pcha przed sobą wywrotek na podjeździe i na zjeździe.

4 TRANSPORT

4.1 Ogólne wymagania dotyczące transportu

Ogólne wymagania dotyczące transportu podano w ST-D-00.00.00 „Wymagania ogólne” punkt 4.

4.2 Transport materiałów

Warunki transportu muszą być zgodne z Zakładową Kontrolą Produkcji.

Mieszanki należy przewozić samochodami samowyładowczymi z przykryciem w czasie transportu i podczas oczekiwania na rozładunek.

Nie dopuszcza się wjazdu na warstwy bitumiczne, samochodów samowyładowczych oraz ruchu samochodowego bez sprawdzenia czystości kół. Wykonawca powinien zapewnić stanowisko oczyszczania pojazdów przed wjazdem na kolejne warstwy bitumiczne.

Warunki i czas transportu mieszanki od momentu produkcji do wbudowania, powinny być tak zachowane aby utrzymać temperaturę w wymaganych w ST przedziale temperatur. Powierzchnia burt samochodów powinna być czysta, a do zwilżenia powierzchni należy stosować środki antyadhezyjne, nie mające wpływu na skład i jakość mieszanki.

Po załadunku mieszanki należy dokonać kontroli temperatury i wizualnej oceny mieszanki. Należy zwrócić uwagę na:

- „niebieski dym”- mieszanka przepalona, przegrzana w temp. > 200stopni należy traktować jako odpad (skutek – wykruszanie z nawierzchni)
- rozplywanie mieszanki w skrzyni – przyczyny: przeasfaltowanie, brak frakcji z któreś z komór otaczarki, nadmiar środka adhezyjnego lub innego dodatku
- uformowanie w „ostry stożek” zamiast kopuły – zbyt niska temperatura – brak urabialności
- niedostateczne otoczone kruszywo- przyczyna: mało asfaltu, zbyt chłonne kruszywo
- pęcherze asfaltu ma kruszywie tzw. kipienie asfaltu – przyczyna: mokre kruszywo (po opadach lub kruszywo o dużej nasiąkliwości – skutek: obmywanie lepiszcza z kruszywa)
- mieszanka o kolorze bez połysku, matowa - przyczyna: mało asfaltu, niska temp mieszanki lub skład recepturowy,
- zanieczyszczenia mieszanki – przyczyna: zanieczyszczenie silosa po starej mieszance lub skrzyni samochodu.

5 WYKONANIE ROBÓT

5.1 Ogólne zasady wykonania robót

Ogólne zasady wykonania robót podano w ST-D-00.00.00 „Wymagania ogólne” punkt 5.

Ogólne zasady wykonania robót podano w ST-D-00.00.00 „Wymagania ogólne” punkt 5.

*Mieszanka przeznaczona do ułożenia w-wy z betonu asfaltowego powinna spełniać wymagania normy PN-EN 13108-1
Powyższa norma jest normą kwalifikacyjną dotyczącą mieszanek i nie dotyczy projektowania i budowy konstrukcji nawierzchni.
W związku z powyższym wykonanie robót i wymagania dla materiałów oparto o opracowanie WT 2-2014 i wzorcowe OST GDDKIA.*

Co najmniej na 30 dni przed zaplanowanym wbudowaniem mieszanki mineralno-asfaltowej, Wykonawca przedstawi Inżynierowi do zatwierdzenia szczegółowe informacje dotyczące producenta mieszanki WMA oraz odpowiednie dokumenty poświadczające, że użyte do produkcji mieszanki materiały spełniają wymagania STWiORB.

Producent mieszanki mineralno-asfaltowej (wyrobu budowlanego) powinien posiadać certyfikowany system zakładowej kontroli produkcji (ZKP), zgodny z normą PN-EN 13108-21, w ramach którego dokonuje oceny właściwości użytkowych wyrobu wg systemu 2+.

Certyfikat ZKP powinien być aktualny, dotyczyć WMA, która będzie produkowała mieszankę mineralno-asfaltową oraz być wystawiony przez jednostkę notyfikowaną.

Nie dopuszcza się produkcji mieszanki mineralno-asfaltowej w WMA, dla której nie wydano certyfikatu ZKP.

Zadaniem producenta mieszanki jest dobór materiałów składowych, kruszywa spełniającego wymagania WT-1 2010 i lepiszcza wg PN-EN 12591 lub PN-EN 14023, oraz opracowanie składu mieszanki pod względem uziarnienia i procentowej zawartości lepiszcza.

Producent mieszanki przeprowadza również badanie typu poprzez walidację laboratoryjną, a następnie walidację produkcji na podstawie, której sporządza deklarację właściwości użytkowych wyrobu dla zamierzonego zastosowania. Deklaruje wszystkie właściwości użytkowe wyrobu łącznie z uziarnieniem wyjściowym mieszanki mineralnej i zawartością asfaltu rozpuszczalnego oraz gęstością i gęstością objętościową mieszanki mineralno-asfaltowej. Deklaracja właściwości użytkowych jest podstawą do oceny jakości mieszanki mineralno-asfaltowej przeznaczonej do wbudowania.

Mieszanka mineralno-asfaltowa przeznaczona do wbudowania powinna zawierać optymalną ilość asfaltu i spełniać wymagania STWiORB w całym zakresie dopuszczalnych zawartości asfaltu w mieszance (dopuszczalnych odchyłek).

Producent mieszanki mineralno-asfaltowej przeprowadza badanie typu przy każdej zmianie dostawcy lub złoża materiału, jak również, po stwierdzeniu w trakcie wykonywanych badań zmiany cech produkowanej mieszanki. Wykonawca jest zobowiązany do prowadzenia badań w laboratorium zaakceptowanym przez Zamawiającego lub posiadającym akredytację w zakresie badanych właściwości, w celu wykazania, że wbudowywana mieszanka mineralno-asfaltowa w sposób ciągły spełnia wymagania specyfikacji w okresie realizacji robót.

BETON ASFALTOWY DO WARSTWY WIĄŻĄCEJ

a) Materiały

Materiały składowe opisano w punkcie 2.

b) Uziarnienie mieszanki i zawartość lepiszcza do wiążącej

Beton asfaltowy do w-w wiążących powinien mieć uziarnienie mieszanki mineralnej mieszczące się w podanych granicach i minimalną zawartość lepiszcza (tabela 8):

Właściwość	AC 11 W KR1-KR2		AC 16 W KR1-KR2		AC 16 W KR3-KR6		AC 22 W KR3-KR6	
	Od	Do	Od	Do	Od	Do	Od	Do
Przesiew % m/m	-	-	-	-	-	-	100	-
Wymiar sita #, mm:	-	-	100	-	100	-	90	100
31,5	-	-	-	-	-	-	100	-
22,4	-	-	100	-	100	-	90	100
16	100	-	90	100	90	100	65	90
11,2	90	100	65	80	70	90	-	-
8	60	85	-	-	55	85	45	70
2	30	55	25	55	25	50	20	45
0,125	6	24	5	15	4	12	4	12
0,063	3,0	8,0	3,0	8,0	4,0	10,0	4,0	10,0
Minimalna zawartość lepiszcza	$B_{min4,8}$		$B_{min4,6}$		$B_{min4,6}$		$B_{min4,4}$	

W mieszance mineralnej jako kruszywo drobne należy stosować mieszankę kruszywa łamanego i niełamanego co najmniej w proporcjach 50/50 (dla kategorii KR1-KR2 dopuszcza się stosowanie w mieszance mineralnej do 100% kruszywa drobnego niełamanego) lub kruszywo łamane.

Dopuszcza się stosowanie granulatu asfaltowego w metodzie na zimno w ilości do 20% MMA na podstawie wymagań WT 2 2014 i niniejszej ST.

c) Wymagane właściwości mieszanki mineralno- asfaltowej do w-w wiążącej (tabela 9)

Kategoria ruchu	KR1-2			KR3-4			KR5-6		
Właściwości	Wymiar mieszanki		Zagęszczenie wg PN-EN 13108-20 i metoda badań	Wymiar mieszanki		Zagęszczenie wg PN-EN 13108-20 i metoda badań	Wymiar mieszanki		Zagęszczenie wg PN-EN 13108-20 i metoda badań
*****	AC11W	AC16W	<ul style="list-style-type: none"> C.1.2.ubijanie: 2x50 ud. Badanie wg PN-EN 12697-8 p.4 	AC16W	AC22W	<ul style="list-style-type: none"> C.1.3.ubijanie: 2x75 ud. Badanie wg PN-EN 12697-8 p.4 	AC16W	AC22W	<ul style="list-style-type: none"> C.1.3.ubijanie: 2x75 ud. Badanie wg PN-EN 12697-8 p.4
Minimalna i maksymalna wartość wolnych przestrzeni	$V_{min3,0}$ $V_{max6,0}$	$V_{min3,0}$ $V_{max6,0}$		$V_{min4,0}$ $V_{max7,0}$	$V_{min4,0}$ $V_{max7,0}$		$V_{min4,0}$ $V_{max7,0}$	$V_{min4,0}$ $V_{max7,0}$	
Minimalna i maksymalna wartość wolnych przestrzeni wypełnionych lepiszczem	VFB_{min65} VFB_{max80}	VFB_{min60} VFB_{max80}	<ul style="list-style-type: none"> C.1.2.ubijanie: 2x50 ud. Badanie wg PN-EN 12697-8 p.5 	Nie dotyczy			Nie dotyczy		

Minimalna zawartość wolnych przestrzeni w mieszance	VMA _{min14}	VMA _{min14}	<ul style="list-style-type: none"> C.1.2. ubijanie: 2x50 ud. Badanie wg PN-EN 12697-8 p.5 	Nie dotyczy		Nie dotyczy			
Odporność na działanie wody	ITSR ₈₀	ITSR ₈₀	<ul style="list-style-type: none"> C.1.1. ubijanie: 2x35 ud Badanie wg PN-EN 12697-12 przechow. w 40°C z jednym cyklem zamrażania-badanie w 25 °C –wg załącznika1 WT2-2014 	ITSR ₈₀	ITSR ₈₀	<ul style="list-style-type: none"> C.1.1. ubijanie: 2x35 ud Badanie wg PN-EN 12697-12 przechow. w 40°C z jednym cyklem zamrażania-badanie w 25 °C –wg załącznika1 WT2-2014 	ITSR ₈₀	ITSR ₈₀	<ul style="list-style-type: none"> C.1.1. ubijanie: 2x35 ud Badanie wg PN-EN 12697-12 przechow. w 40°C z jednym cyklem zamrażania-badanie w 25 °C –wg załącznika1 WT2-2014
Odporność na deformacje trwałe: Maksymalny przyrost koleiny Maksymalna głębokość koleiny	Nie dotyczy			WTS _{AIR0,15} PRD _{AIR0,70} Grubość płyty AC 16-60mm AC22-60mm Procedura kondycjonowania krótkoterminowego o mma przed zagęszczeniem wg zał 2. WT-2 2014	<ul style="list-style-type: none"> C.1.20, wałowanie P₉₈. P₁₀₀ Badanie wg PN-EN 12697-22 metoda B,PN-EN13108:20 D.1.6, 60 °C, 10000 cykli 	WTS _{AIR0,10} PRD _{AIR5,0} Grubość płyty AC 16-60mm AC22-60mm Procedura kondycjonowania krótkoterminowego o mma przed zagęszczeniem wg zał 2. WT-2 2014	<ul style="list-style-type: none"> C.1.20, wałowanie P₉₈. P₁₀₀ Badanie wg PN-EN 12697-22 metoda B,PN-EN13108:20 D.1.6, 60 °C, 10000 cykli 		

BETON ASFALTOWY DO WARSTWY ŚCIERALNEJ

a) Materiały

Materiały składowe opisano w punkcie 2.

b) Uziarnienie mieszanki i zawartość lepiszcza do w-wy ścieralnej

Beton asfaltowy do w-w ścieralnych powinien mieć uziarnienie mieszanki mineralnej mieszczące się w podanych granicach i minimalną zawartość lepiszcza (tabela 10):

Tabela 10 Krzywe uziarnienia mm dla w-wy ścieralnej

Właściwość	AC 5 S KRI-KR2		AC 8 S KRI-KR2		AC 11 S KRI-KR2		AC 8 S KR3-KR6		AC 11 S KR3-KR6	
	Od	Do	Od	Do	Od	Do	Od	Do	Od	Do
Przesiew % m/m										
Wymiar sita #, mm:										
16	-	-	-	-	100	-	-	-	100	-
11,2	-	-	100	-	90	100	100	-	90	100
8	100	-	90	100	70	90	90	100	60	90
5,6	90	100	70	90	-	-	60	80	48	75
4	-	-	-	-	-	-	48	60	42	60
2	40	65	45	60	30	55	40	55	35	50
0,125	8	22	8	22	8	20	8	22	8	20
0,063	6,0	14,0	6,0	14,0	5,0	12,0	5,0	12,0	5,0	11,0
Minimalna zawartość lepiszcza	B _{min6,2}		B _{min6,0}		B _{min5,80}		B _{min5,80}		B _{min5,80}	

W mieszance mineralnej jako kruszywo drobne należy stosować :mieszankę kruszywa łamanego i niełamanego dla KRI-KR2 lub kruszywo łamane w 100% (dla KR3-6 nie dopuszcza się stosowania kruszywa niełamanego drobnego). Jeżeli stosowana jest mieszanka kruszywa drobnego niełamanego i łamanego to Nie dopuszcza się stosowania granulatu asfaltowego do warstw ścieralnych.

c) Wymagane właściwości mieszanki mineralno- asfaltowej do w-w ścieralnej (tabela 11)

Kategoria ruchu	KRI-2	KR3-6
-----------------	-------	-------

Właściwości	Wymiar mieszanki		Zagęszczenie wg PN-EN 13108-20 i metoda badań	Wymiar mieszanki		Zagęszczenie wg PN-EN 13108-20 i metoda badań
*****	AC 5 S/ AC 8 S	AC11S	<ul style="list-style-type: none"> C.1.2.ubijanie: 2x50 ud. Badanie wg PN-EN 12697-8 p.4 	AC8S	AC11S	<ul style="list-style-type: none"> C.1.3.ubijanie: 2x75 ud. Badanie wg PN-EN 12697-8 p.4
Minimalna i maksymalna wartość wolnych przestrzeni	$V_{min1,0}$ $V_{max3,0}$			$V_{min2,0}$ $V_{max4,0}$		
Minimalna i maksymalna wartość wolnych przestrzeni wypełnionych lepiszczem	VFB _{min75} VFB _{max93}		<ul style="list-style-type: none"> C.1.2.ubijanie: 2x50 ud. Badanie wg PN-EN 12697-8 p.5 	Nie dotyczy		
Minimalna zawartość wolnych przestrzeni w mieszance	VMA _{min14}	VMA _{min14}	<ul style="list-style-type: none"> C.1.2.ubijanie: 2x50 ud. Badanie wg PN-EN 12697-8 p.5 	Nie dotyczy		
Odporność na działanie wody	ITSR ₉₀		<ul style="list-style-type: none"> C.1.1.ubijanie: 2x35 ud Badanie wg PN-EN 12697-12 przechow. w 40°C z jednym cyklem zamrażania- badanie w 25 °C – wg załącznika1 WT2-2014 	ITSR ₉₀		<ul style="list-style-type: none"> C.1.1.ubijanie: 2x35 ud Badanie wg PN-EN 12697-12 przechow. w 40°C z jednym cyklem zamrażania- badanie w 25 °C – wg załącznika1 WT2-2014
Odporność na deformacje trwałe: Maksymalny przyrost koleiny Maksymalna głębokość koleiny	Nie dotyczy		<ul style="list-style-type: none"> WTS_{AIR 0,15} - dla KR 3-4 WTS_{AIR 0,30} - dla KR 5-6 PRD_{AIR 9,0} - dla KR 3-4 PRD_{AIR 7,0} - dla KR 5-6 Grubość płyty AC 8-40mm AC11-60mm Procedura kondycjonowania krótkoterminowego mma przed zagęszczeniem wg zał 2. WT-2 2014 	<ul style="list-style-type: none"> C.1.20, wałowanie P₉₈, P₁₀₀ Badanie wg PN-EN 12697-22 metoda B,PN-EN13108:20 D.1.6, 60 °C, 10000 cykli 		

5.2 Wytwarzanie mieszanki MMA i jej transport

- Mieszanki mineralno- asfaltowe należy produkować na gorąco w wytwórni, w otaczarce, zgodnie z receptą roboczą.
- Dozowanie składników powinno być zautomatyzowane. Dodatki modyfikujące lub stabilizacyjne należy podawać w postaci stałej lub ciekłej
- Lepiszczce przechowywane w zbiorniku powinno być ogrzewane w sposób pośredni, z układem termostowania, zapewniającym utrzymanie stałej temperatury z tolerancją $\pm 5^\circ$ C. Temperatura lepiszcza w zbiorniku nie powinna przekraczać (tabela 7).

Lepiszczce	Rodzaj	Najwyższa temperatura w zbiorniku w C°
Asfalt drogowy	50/70 35/50,	180 190
Polimeroasfalt drogowy	PMB 10/40-65 PMB10/4075 PMB 25/55-60 PMB 45/80-55	Wg wskazań producenta

- Temperatura lepiszcza w zbiorniku i temperatura gotowej mieszanki powinna być zgodna z zaleceniami producenta asfaltu.

- Kruszywo o różnym wymiarze należy podawać pojedynczo, odmierzone jako udziały masowe lub objętościowe
- Kruszywo powinno być wysuszone i tak podgrzane, aby mieszanka mineralna po dodaniu lepiszcza uzyskała właściwą temperaturę.
- Temperatura mieszanki kruszywa nie powinna być wyższa o więcej niż 30⁰ C od najwyższej temperatury mieszanki mineralno-asfaltowej, podanej w tabeli (nr 8) poniżej:

<i>Lepiszczce asfaltowe</i>	<i>Beton asfaltowy AC*</i>
35/50 50/70	od 150 do 190 od 140 do 180
PMB-10/40-65 PMB-10/40-75 PMB-25/55-60 PMB-25/55-65 PMB-45/80-55 PMB-45/80-60 PMB-65/105-60 PMB-65/105-70	wg wskazań producenta

* najniższa temperatura dotyczy mieszanki dostarczonej na miejsce wbudowania a najwyższa – dotyczy mieszanki bezpośrednio po wytworzeniu w wytwórni MMA.

- Wytwórnia masy (sterowana automatycznie wydajność min. 100Mg/h) powinna być zlokalizowana w odległości umożliwiającej zachowanie odpowiedniej temperatury (w przedziale podanym wyżej) przed wbudowaniem.
- Mieszanki powinny być dowożone na budowę odpowiednio zabezpieczone przed stygnięciem i dopływem powietrza, w samochodach samowyladowczych .

5.3 Przygotowanie podłoża – oczyszczenie, wyrównanie i skropienie podłoża

- Oczyszczenie, wyrównanie i skropienie podłoża pod ułożenie warstw bitumicznych opisano w odrębnej specyfikacji (D-04.03.01).
Podłoże (podbudowa z kruszywa niezwiązanego lub związanego) pod warstwę podbudowy z betonu asfaltowego powinno być na całej powierzchni:
 - ustabilizowane i nośne,
 - czyste, bez zanieczyszczenia lub pozostałości luźnego kruszywa,
 - wyprofilowane, równe i bez kolein.

Maksymalne nierówności podłoża pod warstwę podbudowy, nie powinny przekraczać wartości podanych w tabelach w pkt. 6.

Jeżeli nierówności są większe niż dopuszczalne, to należy wyrównać podłoże.

Rzędne wysokościowe podłoża oraz urządzeń usytuowanych w nawierzchni lub ją ograniczających powinny być zgodne z dokumentacją projektową. Z podłoża powinien być zapewniony odpływ wody.

Wykonane w podłożu łaty z materiału o mniejszej sztywności (np. łaty z asfaltu lanego w betonie asfaltowym) należy usunąć, a powstałe w ten sposób ubytki wypełnić materiałem o właściwościach zbliżonych do materiału podstawowego (np. wypełnić betonem asfaltowym).

W celu polepszenia połączenia między warstwami technologicznymi nawierzchni powierzchnia podłoża powinna być w ocenie wizualnej chropowata.

Szerokie szczeliny w podłożu należy wypełnić odpowiednim materiałem, np. zalewami drogowymi według PN-EN 14188-1 lub PN-EN 14188-2 albo innymi materiałami według norm lub aprobat technicznych.

5.4 Warunki przystąpienia do robót i rozkładanie mieszanki

- Warstwa nawierzchni z betonu asfaltowego może być układana, gdy temperatura otoczenia i podłoża jest nie niższa od podanej w tabeli 9:

Rodaj robót	Minimalna temperatura otoczenia, °C	
	Przed przystąpieniem do robót	W trakcie robót
W-wa ścieralna o gr. ≥ 3 cm	+5	+5
W-wa wiążąca	+5	+5
Podbudowa	+5	+5

- Temperatura otoczenia powinna być mierzona co najmniej 3 razy dziennie :przed przystąpieniem do robót i w trakcie robót w zależności od postępu robót i powierzchni działki roboczej.

- Nie dopuszcza się układania mieszanki mineralno-asfaltowej na mokrym podłożu, podczas opadów atmosferycznych oraz silnego wiatru.
- Przed przystąpieniem do robót należy ocenić stan sprzętu (głównie stan deski wibracyjnej: ogrzewanie, wibracja, czystość, sprawność elektroniki sterującej pochyleniem deski wibracyjnej)
- a) należy dążyć do uzyskania monolitycznej konstrukcji- układanie całą szerokością jezdni (jeśli nie ma takiej możliwości należy zastosować kilka rozkładarek obok siebie z odpowiednim przesunięciem lub w dwóch etapach –przy dużej szerokości), optymalnie grubymi w-wami.
- b) przed rozłożeniem mieszanki należy ustalić kolejność ułożenia pasów roboczych w poszczególnych w-wach tak aby spoiny się nie pokrywały (złącza opisano w dalszej części ST)
- c) unikać częstej zmiany szerokości roboczej rozkładarki
- d) przy układaniu mieszanki ręcznie w miejscach trudno dostępnych, dosypywanie kolejnych w-w należy wykonać przez spulchnienie grabiami powierzchni, tak aby nastąpiło dobre związanie mieszanki wcześniej ułożonej z nowo ułożoną
- e) istniejące urządzenia infrastruktury technicznej należy zabezpieczyć np. przez przykrycie płytami stalowymi.
- f) w przypadku przesuwania mieszanki podczas wałowania (po dolnej w-wie) należy odczekać do obniżenia temp. mieszanki.

5.5. Próba technologiczna i odcinek próbny

Biorąc pod uwagę niewielki zakres robót, w odpowiednim terminie (ok. 10 dni) przed przystąpieniem do wykonywania warstwy z betonu asfaltowego Wykonawca w obecności Inżyniera, podczas wykonywania próby technologicznej lub odcinka próbnego, pobierze do badań próbki mieszanki zgodnie z PN-EN 12697-27 i przekaże do Laboratorium Zamawiającego w celu przeprowadzenia badań kontrolnych.

Na podstawie pozytywnych wyników badań mieszanki i wyników badań z odcinka próbnego Inżynier może podjąć decyzję o rozpoczęciu wykonywania warstwy.

Długość odcinka próbnego - 50m o szer. min. 5,5 m.

5.6. Wykonanie warstw z BA

Mieszanka powinna być wbudowywana układarką wyposażoną w układ z automatycznym sterowaniem grubości warstwy i utrzymywania niwelety zgodnie z dokumentacją projektową. Elementy układarki rozkładające i dogęszczające powinny być podgrzane przed rozpoczęciem robót. W miejscach niedostępnych dla układarki dopuszcza się wbudowanie robót ręcznie.

Temperatura mieszanki wbudowywanej nie powinna być niższa od minimalnej temperatury mieszanki podanej w punkcie 5.3.

Zagęszczanie mieszanki powinno odbywać się bezzwłocznie, zgodnie ze schematem przejść walca ustalonym na odcinku próbnym. Grubość wykonywanej warstwy powinna być sprawdzana co 25 m w osi i przy brzegach warstwy.

5.7 Połączenia technologiczne

Spoiny

- Spoiny to podłużne i poprzeczne połączenia warstw z tego samego materiału układanego w różnym czasie
- Spoiny powinny być całkowicie związane, szczelne a przylegające warstwy powinny być w jednym poziomie.
- Spoiny poprzeczne między działkami roboczymi układanych pasów kolejnych warstw technologicznych należy przesunąć względem siebie o co najmniej 2,0 m w kierunku poprzecznym,
- Spoiny podłużne między pasami kolejnych w-w należy przesunąć względem siebie o co najmniej 20 cm w kierunku poprzecznym do osi jezdni.
- Spoiny podłużne nie należy umiejscawiać w śladach kół oraz w linii oznakowania poziomego.

W przypadku zastosowania technologii układania warstw „gorące przy gorącym” (rozkładarki pracują obok siebie) wydajność zagęszczenia stołami maszyn muszą być do siebie dopasowane tak aby uzyskać szczelne połączenie układanych warstw. Zazwyczaj warunek ten zapewnia ustawienie rozkładarek tak aby długość ułożonego pasa nie była większa niż długość rozkładarki oraz druga w kolejności rozkładarka nakładała mieszankę na pierwszy pas.

W przypadku technologii rozkładania „gorące przy zimnym”, wcześniej wykonywany pas powinien mieć wyprofilowaną krawędź, równomiernie zagęszczoną, bez pęknięć. Krawędź ta nie może być pionowa tylko skośna 1:3 (obcięcie wąskiego pasa wzdłuż całej krawędzi należy wykonać na ciepłej nawierzchni). Jeżeli warstwa nie została obcięta na gorąco wówczas krawędź należy wyfrezować z zachowaniem wymaganego kąta. Na krawędzi pasów warstw należy nanieść asfaltu lub materiały termoplastyczne (pasty, masy). Na połączeniu warstw ścieralnych, uszczelnienie należy wykonać na całej szerokości i grubości warstwy ścieralnej.

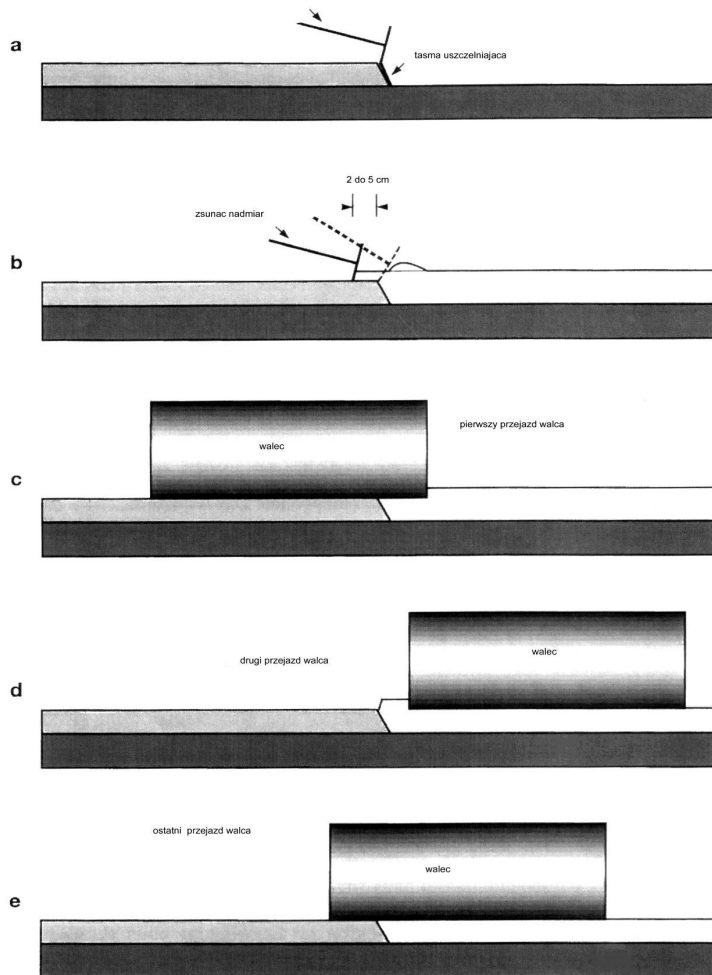

Rys. 1 Fazy zagęszczenia spoiny podłużnej.

Zakończenie działki roboczej

Zakończenie działki roboczej dotyczy wystąpienia przerw w układaniu pasa warstwy technologicznej na czas, po którym temperatura mma obniży się poza dopuszczalną granicę. Takim wypadku wykonanie warstwy technologicznej z mieszanki wałowanej należy poprzedzić usunięciem ułożonego wcześniej pasa o długości do 2m, na całej grubości i szerokości prostopadle do osi drogi poprzez odcięcie lub frezowanie przy nachyleniu skosu 1:3.

Obciętą krawędź należy pokryć asfaltem lub materiałem termoplastycznym (taśmą, pastą, klejem):

- o grubości 1 cm na całą grubość warstwy – dotyczy podbudów,
- o grubości 1 cm na grubości 2mm poniżej górnej powierzchni w-wy– dotyczy w-wy wiążącej,
- o grubości 1 cm na grubości 2mm powyżej górnej powierzchni w-wy– dotyczy w-wy ścieralnej,

Złącza

Złącza wykonywane na połączeniu nawierzchni z różnych materiałów (np. asfalt lany i beton asfaltowy) oraz na połączeniu w mma z urządzeniami obcymi lub ja ograniczającymi (ścieki ,krawężniki, wpusty). Złącza wykonuje się z materiałów termoplastycznych (taśmy topliwe, pasty itp.). Grubość materiału do złączy powinna wynosić: nie mniej niż 10mm, ułożenie 5mm nad układaną warstwą lub nawierzchnią.

Krawędzie boczne warstw

Przy urządzeniach ograniczających w-wa nawierzchni ścieralnej powinna wynosić po zagęszczeniu od 0,5 cm do 1 cm nad elementem lub urządzeniem ograniczającym np. ściek, wpust itd.

W przypadku ułożenia warstw z mieszanki wałowanej bez urządzeń ograniczających (np. krawężników) krawędziom należy nadać spadki o nachyleniu nie większym niż 2:1 za pomocą np. zamontowanych na walcu drogowym elementów wykańczających i dociskających.

Po wykonaniu nawierzchni o jednostronnym spadku należy uszczelnić krawędź warstwy leżącej wyżej a w strefie zmiany przechyłki – obie krawędzie. Krawędzie należy pokryć jak najszybciej przed zabrudzeniem, gorącym lepiszczem w ilości 4,0 kg/m².

Krawędź kolejnych warstw może być uszczelniona jednocześnie, jeżeli kolejne warstwy układane są jedna po drugiej oraz jeśli zabezpieczy się krawędzie przed zanieczyszczeniem. Jeżeli krawędź położona wyżej jest uszczelniana warstwowo, to przylegającą powierzchnie odsadzki dolnej warstwy należy również uszczelnić na szerokość co najmniej 10 cm.

Regulacja włazów studziennych lub skrzynek

W przypadku konieczności wykonania regulacji włazów studziennych lub skrzynek zaworowych, znajdujących się w obrębie jezdni nie dopuszcza się wykonania regulacji poprzez wycinanie w-w bitumicznych i tworzenia łat w obrębie regulowanego elementu.

5. 8 Ogólne warunki zagęszczania mieszanek bitumicznych

- Ustawienie walców tyłem do kierunku układania nawierzchni tj. za rozkładarką jako pierwsze są koła napędowe (odwrotne ustawienie spowoduje wybrzuszenie w-wy) Wyjątek: zagęszczanie na wzniesieniu.
- Początek zagęszczenia działki roboczej: w pierwszej kolejności zagęszczenie 10 cm pasa w-wy gorącej na styku z w-wą zimną (starą, frezowaną itd.) prostopadle do kierunku układania mieszanki.
- Zagęszczenie należy rozpocząć od krawędzi nawierzchni ku środkowi (na najwolniejszym biegu walca, przejścia bardzo płynne).

W przypadku układania mieszanki na połowie jezdni należy wykonać zagęszczenie wzdłuż łączenia działek roboczych a potem przejazdu kontynuować od krawędzi jezdni. Przy dwóch rozkładarkach poruszających się jednocześnie z przesunięciem zwałowanie zaczyna się od krawędzi zewnętrznych ku środkowi

- Przemieszczanie walca na poszczególne pasy powinno odbywać się jak najdalej od rozkładarki czyli w strefie najbardziej zagęszczonej i zimnej
- Zagęszczenie na zakrętach należy rozpoczynać od najniższej położonej, wewnętrznej krawędzi drogi (łuk wewnętrzny)
- Wałowanie walcem ogumionym rozpoczynać przy niskim ciśnieniu w oponach, podwyższając je w miarę wałowania a następnie gładkim.
- Mieszanki z elastomeroasfaltem należy zagęszczać walcami statycznymi stalowymi
- Pierwsze wałowanie należy przeprowadzić bez wibracji. Wibracje należy włączać podczas jazdy do przodu, przy powrocie należy wyłączyć.
- Prędkość przejazdu walca powinna być jednostajna w granicach 2 od 4 km/h na początku i w granicach od 4 do 6 km/h w dalszej fazie wałowania,
- Zabrania się używania walców ogumionych z zużyтыми lub bieżnikowanymi oponami i nie posiadających możliwości zmiany ciśnienia,
- Zabrania się zostawiania walca w spoczynku lub na wibracji na gorącej lub świeżo wykonanej w-wie
- Zwilżanie wodą walca należy prowadzić w miarę oszczędnie, tylko w ilości uniemożliwiającej przyleganie mieszanki do kół
- Należy stosować sposób zagęszczania opracowany i sprawdzony na odcinku próbnym w dostosowaniu do konkretnego zestawu sprzętu. Zagęszczenie należy zakończyć do czasu zniknięcia z powierzchni warstwy śladów po walcach,
- Brzoگی nawierzchni asfaltowych najczęściej nieograniczone stanowią obszar nie dogęszczony stąd należy zadbać o właściwe wykonanie boczny krawędzi poprzez:
 - a) ukształtować skośnie krawędzie (pochylenie 2:1) w-wy poprzez osprzęt profilujący założony na rozkładarce lub dociskający na walcu.

- b) uszczelnienie powierzchni brzegu nawierzchni gorącym lepiszczem (4kg/m² powierzchni bocznej)
 - c) dobre połączenia między w-wami konstrukcyjnymi w strefie przykrawędziowej.
- Warstwa ścieralna powinna mieć jednorodną teksturę i strukturę dostosowaną do przeznaczenia.

6. KONTROLA JAKOŚCI ROBÓT.

6.1 Ogólne zasady kontroli jakości robót

Ogólne zasady kontroli jakości robót podano w ST-D-00.00.00 „Wymagania ogólne” punkt 6.

- Wykonawca zapewni dostarczenie mieszanki z wytwórni. W celu wykazania, że mieszanka MMA o danym składzie spełnia wszelkie wymagania normowe i WT-2, producent dla każdego składu mieszanki powinien mieć przeprowadzone Badanie Typu wg PN-EN 13108-20.
- Ocenę jakości mieszanki mineralno-asfaltowej należy przeprowadzać w oparciu o wystawioną przez producenta deklarację właściwości użytkowych i ewentualnie świadectwo jakości dla dostarczonej partii produktu. W przypadku braku świadectwa jakości mieszanki mineralno-asfaltowej od producenta, Wykonawca może przedstawić swoje własne badania, jeżeli jest to konieczne.

- Badania dzielą się na:

1. **Badania Producenta/dostawcy** – wykonane w ramach Zakładowej Kontroli Produkcji i badania

Wykonawcy jeżeli producent/ dostawca jest jednocześnie Wykonawcą

2. **Badania Wykonawcy** – wykonane we własnym zakresie w ramach własnego nadzoru - celem badań jest sprawdzenie czy jakość materiałów budowlanych (mieszanek mineralno-asfaltowych i ich składników, lepiszczu i materiałów do uszczelnień itp.) oraz gotowej warstwy (wbudowane warstwy asfaltowe, połączenia itp.) spełniają wymagania określone w umowie. Wykonawca powinien wykonywać te badania podczas realizacji budowy, z niezbędną starannością i w wymaganym zakresie. Wyniki należy zapisywać w protokołach. W razie stwierdzenia uchybień w stosunku do wymagań umowy, ich przyczyny należy niezwłocznie usunąć. Wyniki badań Wykonawcy należy przekazywać Inżynierowi Budowy na jego żądanie.

Inżynier może zdecydować o dokonaniu odbioru na podstawie badań Wykonawcy a w razie zastrzeżeń może przeprowadzić badania we własnym zakresie.

Zakres badań wykonawcy w trakcie robót:

- pomiary temperatury powietrza, mieszanki podczas jej układania, temperatura podłoża.
- pomiary parametrów geometrycznych (szerokość, usytuowanie w planie, rzędne wysokościowe)
- ocena wizualna mieszanki, jednorodności warstwy, połączeń technologicznych i jakości materiałów prefabrykowanych deklarowanej przez producenta
- pomiar spadku poprzecznego i równości
- zagęszczenie
- grubość wykonanych warstw.
- połączenie międzywarstwowe – (należy ustalić czy połączenie międzywarstwowe będzie wykonane po stronie Wykonawcy czy po stronie Zamawiającego/ Inżyniera Budowy.

3. **Badania kontrole** – – wykonane lub zlecone przez Inżyniera budowy których celem jest sprawdzenie czy jakość mma i gotowej warstwy spełniają wymagania określone w umowie. Wyniki tych badań są podstawą do odbioru. Pobieraniem próbek i wykonaniem badań na miejscu budowy zajmuje się Inżynier Budowy w obecności Wykonawcy. Do pobrania i wysłania próbek oraz przeprowadzenia badań upoważniony jest Inżynier Budowy lub uznana lub wybrana przez niego placówka badawcza.

Badania jakie powinien przeprowadzić (lub zapewnić ich przeprowadzenie) Inżynier to:

- badania mieszanki mma pobranej w trakcie układania: gęstość i zawartość wolnych przestrzeni, temperatura mięknięcia odzyskanego lepiszczu, uziarnienie, zawartość lepiszczu.
- badania gotowej warstwy: spadki poprzeczne, równość powierzchni, spoiny i złącza, wskaźnik zagęszczenia, zawartość wolnych przestrzeni, właściwości przeciwpoślizgowe (dotyczy warstwy ścieralnej), połączenie międzywarstwowe poprzez określenie wytrzymałości na ścinanie, grubość.

Wskaźnik zagęszczenia, zawartość wolnych przestrzeni, grubość oraz połączenie międzywarstwowe należy zbadać na odwierconych rdzeniach. W przypadku kontroli połączeń międzywarstwowych można stosować te same rdzenie, które służą do określenia wskaźnika zagęszczenia i określenia zawartości wolnych przestrzeni.

4. **Badania kontrolne dodatkowe** – prowadzone na żądanie i koszt Wykonawcy, gdy uznane zostanie że, jeden z wyników badań kontrolnych jest niereprezentatywny dla ocenianego odcinka budowy –w przypadku braku

porozumienia między stronami w sprawie wyznaczenia odcinka do badań dodatkowych, odcinek wskazany nie powinien być mniejszy niż 20% ocenianego odcinka budowy.

5. **Badania kontrolne arbitrażowe** – powtórzenie badań kontrolnych na wniosek jednej ze stron, w przypadku co do których istnieją uzasadnione wątpliwości w porównaniu do badań przeprowadzanych we własnym zakresie. Koszty badań wraz z kosztami ubocznymi ponosi strona, na której niekorzyść przemawia wynik badania.

- Badania obejmują: pobranie próbek, zapakowanie próbek do wysyłki, transport próbek z miejsca pobrania do placówki badającej i sprawozdanie z badań.

- **Przed rozpoczęciem robót :**

Wykonawca powinien dostarczyć Inżynierowi do akceptacji :

- sprawozdanie z Badania Typu wraz z załącznikami dot. badania materiałów składowych lub dodatkowych sprawozdań (sprawozdanie należy traktować jako receptę)
- deklarację właściwości użytkowych, dotyczących mieszanki i materiałów składowych,
- aprobaty techniczne i deklaracje właściwości użytkowych innych materiałów np. termoplastycznych
- badania materiałów/ wyrobów wykonanych przez dostawców,
- do wglądu kopia certyfikatu ZKP.

Jeżeli Inżynier Budowy zaakceptuje merytorycznie sprawozdanie z badania typu oraz deklarację właściwości użytkowych, dopuszcza się wyprodukowanie i dowiezienie mieszanki z wytwórni.

Na żądanie Zamawiającego lub jego nadzór, Wykonawca zapewni pobór materiałów wchodzących w skład mieszanki mineralno-asfaltowej przeznaczonej do wbudowania (kruszywa, wypełniacz, lepiszcze) oraz materiałów typu taśmy, masy bitumiczne itd.) i przekaze go protokolarnie Zamawiającemu/ Inżynierowi. Oszacowanie ilości materiału do pobrania powinno być ustalone między stronami .

W ramach badań kontrolnych próbki te służą do oceny czy wyrób/materiał jest zgodny z tymi, które podane są w recepte lub aprobacie technicznej. Próbki podlegają ocenie wizualnej oraz badaniom

Zamawiający/ Inżynier może zrezygnować z przeprowadzania badań materiałów składowych mieszanek lub materiałów termoplastycznych, jeżeli uzna że wyniki badań typu mieszanek (recept), deklaracji właściwości użytkowych kruszyw czy lepiszczy są wystarczające.

- **W trakcie robót i po ich zakończeniu** należy przeprowadzić badania Wykonawcy (wg punktu 2) i kontrolne (wg punktu 3).

Do oceny jakości mieszanki mineralno-asfaltowej służą wyniki badań wykonanych w ramach opracowania Badania Typu (wg PN-EN 13108-20) i badań wykonanych na materiale pobranym w czasie układania mieszanki mineralno-asfaltowej (wyjątkowo dopuszcza się badanie z próbek pobranych z gotowej warstwy). Do oceny jakości mma mogą posłużyć wyniki badań ekstrakcji wykonanych w ramach ZKP dla celów ustalenia Produkcyjnego Poziomu Zgodności, jednakże należy mieć na uwadze, że tolerancje odchyłek są inne dla ZKP i dla potrzeb odbiorowych.

Do oceny wskaźnika zagęszczenia, zawartości wolnych przestrzeni, grubości i szczepność gotowej warstwy służą wyniki badań wykonanych na odwiertach rdzeniowych z nawierzchni.

- Wykonawca może również prowadzić w ramach własnego nadzoru badania kontrolne. Zamawiający/Inżynier na własne ryzyko może dokonać odbioru na podstawie badań kontrolnych prowadzonych przez Wykonawcę w uzasadnionych wypadkach, co powinno zostać odnotowane w dzienniku budowy.
- Badania materiałów, mieszanek bitumicznych oraz gotowych warstw należy przeprowadzić w ilości adekwatnej do rzeczywistych ilości robót wykonywanych na budowie.

- **W trakcie robót i po ich zakończeniu** należy przeprowadzić badania Wykonawcy (wg punktu 2) i kontrolne (wg punktu 3).

Do oceny jakości mieszanki mineralno-asfaltowej służą wyniki badań wykonanych w ramach opracowania Badania Typu (wg PN-EN 13108-20) i badań wykonanych na materiale pobranym w czasie układania mieszanki mineralno-asfaltowej (wyjątkowo dopuszcza się badanie z próbek pobranych z gotowej warstwy). Do oceny jakości mma mogą posłużyć wyniki badań ekstrakcji wykonanych w ramach ZKP dla celów ustalenia Produkcyjnego Poziomu Zgodności, jednakże należy mieć na uwadze, że tolerancje odchyłek są inne dla ZKP i dla potrzeb odbiorowych.

Do oceny wskaźnika zagęszczenia, zawartości wolnych przestrzeni, grubości i szczepność gotowej warstwy służą wyniki badań wykonanych na odwiertach rdzeniowych z nawierzchni.

- Wykonawca może również prowadzić w ramach własnego nadzoru badania kontrolne. Zamawiający/Inżynier na własne ryzyko może dokonać odbioru na podstawie badań kontrolnych prowadzonych przez Wykonawcę w uzasadnionych wypadkach, co powinno zostać odnotowane w dzienniku budowy.
- Badania materiałów, mieszanek bitumicznych oraz gotowych warstw należy przeprowadzić w ilości adekwatnej do rzeczywistych ilości robót wykonywanych na budowie.

Każda wyprodukowana mieszanka podlega Zakładowej Kontroli Produkcji (wg PN-EN 13108-21) prowadzonej przez producenta. W ramach tej kontroli producent ma obowiązek wyznaczać zgodnie z załącznikiem A powyższej normy Produkcyjny Poziom Zgodności (PPZ) dla wytwórni, będący podstawą do określenia minimalnej częstotliwości badań gotowego wyrobu. Minimalne częstotliwości kontroli i badań kruszyw, wypełniacza, lepiszczy, dodatków, destruktu, podano w tabelach 3-7 normy PN-EN 13108-21. Producent musi przeprowadzić po wyprodukowaniu następującą kontrolę:

- ocena organoleptyczna mieszanki mineralno-asfaltowej pod kątem uziarnienia, jednorodności mieszanki, prawidłowości pokrycia ziaren lepiszczem – częstotliwość: każdy załadunek,
- temperatura materiałów składowych i mieszanki- częstotliwość: ilekroć są pobierane próbki oraz wg wymagań podanych w/w normie, niniejszej ST oraz w przy każdym poborze próbki,
- uziarnienie i zawartość lepiszcza – częstotliwość uzależniona od ustalonego PPZ wg tablic A2 i A3 normy PN-EN 13108-21 (dopuszczalne odchyłki stosowane do oceny zgodności produkcji podane są w tablicy A1 normy PN-EN 13108-21)
- ocena wizualna przydatności samochodów transportowych pod kątem prawidłowej izolacji- częstotliwość: przed pierwszym użyciem samochodu (również w przypadku gdy mieszankę odbiera swoim transportem wykonawca) i w przypadkach wątpliwych,
- ocena wizualna czystości samochodów transportowych- częstotliwość: przed każdym załadunkiem (dotyczy również transportu wykonawcy,
- inne właściwości jeżeli wymagane są normach dot. mieszanki, ZKP lub specyfikacji technicznej.

6.1.1 Rodzaje badań, częstotliwości badań, tolerancje

Tabela 12.

Lp	Rodzaj badań	Minimalna częstotliwość i kogo dotyczy badanie lub kontrola	Tolerancja i Uwagi
MATERIAŁY SKŁADOWE			
1	Badania materiałów składowych mieszanki mineralno-asfaltowej	<p>Producent zobowiązany jest do badań materiałów składowych z częstotliwością wg ZKP(PN-EN 13108-21) i Badania Typu (PN-EN 13108-20).</p> <p>Inżynier może przyjąć wyniki wg Badania Typu lub zlecić wykonanie badań materiału składowego (ilości pobranych próbek do badania do ustalenia) z częstotliwością :</p> <ul style="list-style-type: none"> - właściwości asfaltu (penetracja lub temperatura mięknięcia) – co 300 ton) - właściwości wypełniacza (uziarnienie, gęstość wilgotność) - właściwości kruszywa (uziarnienie, a kształt i wskaźnik przekruszenia co 2000 ton) - właściwości dodatków (ocena organoleptycznie) <p>Częstotliwość badań: zatwierdzenie źródła przed użyciem i przy każdej zmianie źródła dostawy.</p>	<p>Wg wymagań właściwości podanych w niniejszej ST lub WT-1 i WT-2 oraz norm dotyczących kruszyw (PN-EN 13043) i MMA (PN-EN 13808-1)</p>
MIESZANKA MINERALNO-ASFALTOWA			
2	Temperatura składników	Producent - Dozór ciągły.	zgodny z temperaturami podanymi w niniejszej ST
3	Temperatura mieszanki	<p>Producent: Każdy samochód przy załadunku mieszanki</p> <p>Wykonawca: Każdy rozładunek samochodu do zasobnika rozkładarki. Pomiar przy użyciu termometru z dokładnością $\pm 2^{\circ}\text{C}$.</p>	zgodny z temperaturami podanymi w niniejszej ST
4	Zawartość asfaltu i	Producent: dot. mieszanki pobranej na wytwórni –	

	uziarnienie mieszanki	<p>minimalna ilość wg Produkcyjnego Poziomu Zgodności.</p> <p>Inżynier: Wymagania wg tabel podanych w pkt 5 niniejszej ST lub WT-2. Częstotliwość pobierania próbek wg Inżyniera Budowy lub na 500 m ułożonej warstwy lecz nie rzadziej niż na 6000m² lub - jedna próbka. W razie potrzeby ilość próbek może zostać zwiększona (np. nawierzchnie w terenie zabudowanym lub nawierzchnie mostowe lub zastosowano specjalne kruszywo , dodatki itp.) Badanie na podstawie ekstrakcji, przy czym badanie uziarnienia i lepiscza z 1/3 próbki (z pozostałych próbek badanie w wypadku wątpliwym</p>	<p>Dopuszczalne odchyłki wg tabeli A.1 normy PN-EN 13108-21</p> <p>Dopuszczalne odchyłki wyników badań zawartości lepiscza oraz uziarnienia nie powinny przekroczyć wartości podanych w dalszej części ST</p>
5	Wolna przestrzeń i gęstość w próbkach Marshala	<p>Wymagania wg tabel podanych w pkt 5 niniejszej ST lub WT-2. Częstotliwość pobierania próbek wg Inżyniera Budowy lub na 500 m ułożonej warstwy lecz nie rzadziej niż na 6000m² - jedna próbka. W razie potrzeby ilość próbek może zostać zwiększona (np. nawierzchnie w terenie zabudowanym lub nawierzchnie mostowe lub zastosowano specjalne kruszywo , dodatki itp.) Badanie na podstawie ekstrakcji, przy czym badanie uziarnienia i lepiscza z 1/3 próbki (z pozostałych próbek badanie w wypadku wątpliwym</p>	<p>Zawartość wolnych przestrzeni w przedziale zgodnie z tabelami podanymi w ST. Wolna przestrzeń obliczana jest z gęstości referencyjnej i gęstości mieszanki pobranej w trakcie układania.</p>
6	Sprawdzenie wyglądu mieszanki	<p>Producent: Dozór ciągły przy produkcji, załadunku, – ocena wizualna. Jeżeli samochody są własnością Producenta wówczas dokonuje on oceny czystości samochodów i ich przydatności.</p> <p>Wykonawca i Inżynier : dozór ciągły przy wyladunku i układaniu- ocena wizualna</p>	<p>charakterystyczne wizualne zmiany mieszanki podano w punkcie 4.2.</p>
WARSTWA ASFALTOWA			
7	Wskaźnik zagęszczenia – wycinka próbki	<p>Na 500 m ułożonej warstwy lecz nie rzadziej niż raz na 6000m² - jedna próbka. W razie potrzeby ilość próbek może zostać zwiększona (zastosowano specjalne kruszywo , dodatki itp.)</p>	<p>Wskaźnik zagęszczenia dla wszystkich warstw $\geq 98\%$ -sprawdzenie poprzez porównanie gęstości referencyjnej** i gęstości objętościowej wyciętej próbki z nawierzchni. Dopuszcza się badanie zagęszczenia metodą nieinwazyjną lub w trakcie układania mieszanki – kompaktometr zamontowane w walcu lub inne urządzenia wyposażeniowe analizujące zagęszczenie).</p>
8	Wolna przestrzeń- wycinka próbki z warstwy	Jw.	<p>Zawartość wolnych przestrzeni podano w dalszej części ST (6.1.3) Wolna przestrzeń obliczana jest z gęstości referencyjnej i gęstości próbki wyciętej.</p>
9	Grubość- wycinka próbki	Jw.	<p>Zgodność z dokumentacją projektową z tolerancją: +/-10%. Grubość warstwy można również sprawdzić geodezyjnie w przekrojach poprzecznych co 25 m (w 3 punktach pomiarowych – w osi i po bokach)</p>
10	Szerokość warstwy	10 razy na 1km drogi i w punktach charakterystycznych	Zgodność z dokumentacją projektową, z tolerancją :- 5 cm.; +10cm
11	Równość podłużna warstwy	<p>Do oceny równości podłużnej: a) warstwy ścieralnej dróg klasy L i niżej oraz placów i parkingów; b) warstwy wiążącej i podbudowy nawierzchni dróg wszystkich klas należy stosować metodę pomiaru</p>	<p>Dopuszczalne nierówności (prześwit) pod latą - w-wy ścieralnej (L,D i place) - 9mm - w-wy ścieralnej (G, Z)) - 6mm - w-wy scieralnej (GP)) –metoda IRI.</p>

		ciągłego równoważną użyciu laty i klina z wykorzystaniem planografu, umożliwiającego wyznaczenie odchylenia równości podłużnej jako największej odległości (prześwit) pomiędzy teoretyczną linią łączącą spody kółek jezdnych urządzenia a pomierzoną powierzchnią warstwy w mm. W miejscach niedostępnych dla planografu pomiar równości podłużnej w-wy należy wykonać w sposób ciągły z użyciem laty i klina.	- w-wy wiążącej (L,D i place) - 12mm - w-wy wiążącej (G, Z) - 9mm - w-wy wiążącej (GP) - 6mm - podbudowy (L,D i place) - 15mm - podbudowy (G, Z) - 12mm - podbudowy (GP) - 9mm
12	Równość poprzeczna warstwy	Do oceny równości poprzecznej wszystkich warstw wszystkich klas-pomiar profilometryczny, równoważny metodzie klina i laty, umożliwiający wyznaczenie odchylenia równości w przekroju poprzecznym pasa ruchu. Odchylenie to jest obliczane jako największa odległość (prześwit) między teoretyczną latą o dł. 2m a zarejestrowanym profilem poprzecznym warstwy. Efektywna szerokość pomiarowa jest równa szerokości mieszonego pasa z tolerancją +/-15%. wartość odchylenia równości należy wyznaczyć z krokiem co 1m. W miejscach niedostępnych można zastosować metodę laty o dł. odpowiadającej szerokości pasa lecz nie mniejsza niż 2m i klina (pomiar co 5m a liczba pomiarów nie może być mniejsza niż 20).	Dopuszczalne nierówności (prześwit) pod latą - w-wy ścieralnej (L,D i place) - 9mm - w-wy ścieralnej (G, Z) - 6mm - w-wy ścieralnej (GP) - 4mm - w-wy wiążącej (L,D i place) - 12mm - w-wy wiążącej (G, Z) - 9mm - w-wy wiążącej (GP) - 6mm - podbudowy (L,D i place) - 15mm - podbudowy (G, Z) - 12mm - podbudowy (GP) - 9mm
13	Spadki poprzeczne warstwy*)	10 razy na odcinku drogi o długości 1 km oraz w punktach charakterystycznych (łuki – w 5 miejscach)	zgodne z dokumentacją projektową z tolerancją $\pm 0,5\%$ pod warunkiem zachowania spadku podłużnego
14	Rzędne wysokościowe warstwy	Pomiar w osi i przy krawędziach co 25m a na odcinkach krzywoliniowych co 10m	zgodne z dokumentacją projektową z tolerancją ± 1 cm.
15	Ukształtowanie osi w planie *)	co 100m	zgodne z dokumentacją projektową z tolerancją ± 5 cm.
16	spoiny podłużne i poprzeczne	cała długość złącza- oględziny	Spoiny powinny być równe i związane. Spoiny podłużne w konstrukcjach wielowarstwowych powinny być przesunięte względem siebie o 20 cm w kierunku poprzecznym do osi jezdni. Spoiny poprzeczne przesunąć względem siebie o co najmniej 2m w kierunku podłużnym do osi jezdni.
17	Krawędź, obramowanie warstwy	cała długość- ocena wizualna	Warstwa przy ściekach drogowych, opornikach i urządzeniach w jezdni powinna wystawać od 3mm do 5 mm ponad ich powierzchnię. Warstwa nieobramowana powinna być wyprofilowana a w miejscach gdzie zaszła konieczność obcięcia, pokryta asfaltem. Grubość w-wy pokrycia nie mniejsza niż 2mm.
18	Wygląd warstwy	Cały odcinek- ocena wizualna	Jednolitą teksturę, bez miejsc przeasfaltowanych, porowatych, łuszczących się i spękań. Ewentualne luźne grysy zastosowane do uszorstnienia warstwy powinny być usunięte.
19	Szczepność	Badanie na odwiercie	Wytrzymałość wg ST D 04.03.01. Przy pobieraniu próbek (odwiertów) należy zbadać wytrzymałość na ścinanie próbki w aparacie Lautnera. Ilość poboru próbek należy do decyzji Inżyniera jednakże zgodnie z zaleceniami ilość próbek odwiertowych powinna wynosić co najmniej 2. Metodę badania podano w D-04.03.01.

*) Dodatkowe pomiary spadków poprzecznych i ukształtowania osi w planie należy wykonać w punktach głównych łuków poziomych (początek – środek – koniec łuku – koniec oraz początek i koniec krzywej przejściowej).

Inżynier może zawęzić bądź rozszerzyć częstotliwość w/w badań i pomiarów jeśli uzna to za konieczne (np. uzasadnione wątpliwości co do wykonania robót).

**)w tym przypadku za gęstość referencyjną uważa się gęstość uzyskaną w próbce Marshalla tj. pobranej w trakcie ułożenia i zagęszczenia masy bitumicznej. Gęstość referencyjna może być ustalona z innej próbki, jeżeli strony tak uzgodnią między sobą. Niezależnie od ustaleń informację tę powinno odnotować się w dzienniku budowy.

Uwaga. Po wykonaniu odwiertów należy zapewnić dokładne wypełnienie otworów i zagęszczenie masy bitumicznej.

6.1.2 Dopuszczalne odchyłki

Roboty uznaje się za zgodne z dokumentacją projektową i ST, jeżeli wszystkie pomiary i badania z zachowaniem tolerancji wg punktu 6 dały wyniki pozytywne tzn. znajdują się w dopuszczalnych odchyłkach.

W niniejszej ST nie przewiduje się potrażeń, jednakże w przypadku przekroczenia dopuszczalnych odchyłek (przekroczenie uważa się za wadę) Zamawiający może zdecydować o zastosowaniu potrażeń, za zgodą Wykonawcy.

W przypadku odmowy, Wykonawca jest zobowiązany do usunięcia wady.

Sposób potrażeń strony uzgodnią pomiędzy sobą, zwłaszcza przy rozliczeniu ryczałtowym – zaleca się uzgodnienie w formie odrębnej umowy.

W przypadku gdy Wykonawca usunie wadę w ramach gwarancji a wcześniej zostały potrącone kwoty za wykonanie nawierzchni, Wykonawca ma prawo zwrotu potrąconych kwot.

W przypadku potrażeń za wady należy mieć na uwadze zmianę okresu gwarancyjnego uwzględniającego zmniejszenie trwałości nawierzchni.

Tabela 13

Lp	Składniki mieszanki mineralno-asfaltowej	Warstwa wiążąca-wyrównawcza AC 16W	Warstwa ścierna AC 11S
1	Zawartość kruszywa o wymiarze <0,063 mm	±2,0	±2,0
2	Zawartość kruszywa o wymiarze < 0,125mm	±2	±2
3	Zawartość kruszywa o wymiarze <2 mm	±3	±3
4	Zawartość kruszywa o wymiarze <8 mm	±4	±4
5	Zawartość kruszywa o wymiarze <11.2 mm	±4	±4
6	Zawartość kruszywa o wymiarze <16mm	±5	Nie dotyczy
7	Zawartość lepiszcza	Zawartość lepiszcza rozpuszczalnego w każdej próbce pobranej z mma nie może odbiegać od wartości projektowej o więcej niż ±0,3.	

W mieszance mineralnej betonu asfaltowego na warstwę wiążącą zawartość kruszywa o wymiarze poniżej 0,063 mm nie może być niższa niż 2% (m/m)

Jeżeli w składzie mieszanki mineralno-asfaltowej określono dodatki kruszywa o szczególnych właściwościach np. kruszywo rozjaśniające lub odporne na polerowanie to dopuszczalna odchyłka zawartości tego kruszywa wynosi ±20% w wypadku kruszywa grubego i ±30% w wypadku kruszywa drobnego.

6.1.3 Zawartość wolnych przestrzeni

Tabela 14 Zawartość wolnych przestrzeni w % v/v. (wg WT 2 z 2008 roku)

Rodzaj mieszanki	Podbudowa	Warstwa wiążąca	Warstwa ścierna
AC 5	nie dotyczy	nie dotyczy	KR1-2 : 1,0-4,0 % KR3-6 : nie dotyczy
AC 8	nie dotyczy	nie dotyczy	KR1-2 : 1,0-4,0 % KR3-6 : 2,0-5,0 %
AC 11	nie dotyczy	KR1-2 : 3,0-6,0 % KR3-6 : nie dotyczy	KR1-2 : 1,0-4,0 % KR3-6 : 2,0- 5,0 %
AC 16	KR1-4 : 4,0-10,0 % KR5-6 : 5,0-10,0 %	KR1-2 : 3,0-6,0 % KR3-6 : 4,0-7,0 %	nie dotyczy
AC 22	KR1-4 : 4,0-10,0 % KR5-6 : 5,0-10,0 %	KR1-2 : nie dotyczy KR3-6 : 4,0-7,0 %	nie dotyczy

7. OBMIAR ROBÓT

7.1. Ogólne zasady obmiaru robót

Ogólne zasady obmiaru robót podano w ST-D-00.00.00 „Wymagania ogólne” punkt 7.

7.2. Jednostka obmiarowa i przedmiarowa

Jednostką obmiarową w przypadku wykonania obmiaru jest 1m² ułożonej warstwy bitumicznej (ściernalnej i wiążącej-wyrównawczej).

8. ODBIÓR ROBÓT

Roboty uznaje się za zgodne z dokumentacją projektową i ST, jeżeli wszystkie pomiary i badania z zachowaniem tolerancji wg punktu 6 dały wyniki pozytywne tzn. znajdują się w dopuszczalnych odchyłkach.

9. PODSTAWA PŁATNOŚCI

Zakres prac obejmujący odpowiednio wykonanie warstw bitumicznych 1m² (wiążąca-wyrównawcza i ścieralna):

- prace pomiarowe i roboty przygotowawcze,
- oznakowanie robót, zgodnie z zatwierdzonym projektem organizacji ruchu,
- zakup (ew. wyprodukowanie) mieszanki mineralno-asfaltowej i jej transport na miejsce wbudowania,
- posmarowanie lepiszczem krawężni urządzeń obcych i krawężników,
- rozłożenie i zagęszczenie mieszanki mineralno-asfaltowej,
- obcięcie krawężni i posmarowanie asfaltem,
- przeprowadzenie pomiarów i badań laboratoryjnych, wymaganych w specyfikacji technicznej,
- uprzątnięcie terenu robót.

Skropienie i oczyszczenie opisano w odrębnej specyfikacji

10. PRZEPISY ZWIĄZANE

10.1 Normy

PN-EN 196-21	Metody badania cementu – Oznaczanie zawartości chlorków, dwutlenku węgla i alkaliów w cemencie
PN-EN 459-2	Wapno budowlane – Część 2: Metody badań
PN-EN 932-3	Badania podstawowych właściwości kruszyw – Procedura i terminologia uproszczonego opisu petrograficznego
PN-EN 933-1	Badania geometrycznych właściwości kruszyw – Oznaczanie składu ziarnowego – Metoda przesiewania
PN-EN 933-3	Badania geometrycznych właściwości kruszyw – Oznaczanie kształtu ziaren za pomocą wskaźnika płaskości
PN-EN 933-4	Badania geometrycznych właściwości kruszyw – Część 4: Oznaczanie kształtu ziaren – Wskaźnik kształtu
PN-EN 933-5	Badania geometrycznych właściwości kruszyw – Oznaczanie procentowej zawartości ziaren o powierzchniach powstałych w wyniku przekruszenia lub łamania kruszyw grubych
PN-EN 933-6	Badania geometrycznych właściwości kruszyw – Część 6: Ocena właściwości powierzchni – Wskaźnik przepływu kruszywa
PN-EN 933-9	Badania geometrycznych właściwości kruszyw – Ocena zawartości drobnych cząstek – Badania błękitem metylenowym
PN-EN 933-10	Badania geometrycznych właściwości kruszyw – Część 10: Ocena zawartości drobnych cząstek – Uziamienie wypełniaczy (przesiewanie w strumieniu powietrza)
PN-EN 1097-2	Badania mechanicznych i fizycznych właściwości kruszyw – Metody oznaczania odporności na rozdrabnianie
PN-EN 1097-3	Badania mechanicznych i fizycznych właściwości kruszyw – Oznaczanie gęstości nasypowej i jamistości
PN-EN 1097-4	Badania mechanicznych i fizycznych właściwości kruszyw – Część 4: Oznaczanie pustych przestrzeni suchego, zagęszczonego wypełniacza
PN-EN 1097-5	Badania mechanicznych i fizycznych właściwości kruszyw – Część 5: Oznaczanie zawartości wody przez suszenie w suszarce z wentylacją
PN-EN 1097-6	Badania mechanicznych i fizycznych właściwości kruszyw – Część 6: Oznaczanie gęstości ziaren i nasiąkliwości
PN-EN 1097-7	Badania mechanicznych i fizycznych właściwości kruszyw – Część 7: Oznaczanie gęstości wypełniacza – Metoda piknometryczna
PN-EN 1097-8	Badania mechanicznych i fizycznych właściwości kruszyw – Część 8: Oznaczanie polerowalności kamienia
PN-EN 1367-1	Badania właściwości cieplnych i odporności kruszyw na działanie czynników atmosferycznych – Część 1: Oznaczanie mrozoodporności
PN-EN 1367-3	Badania właściwości cieplnych i odporności kruszyw na działanie czynników atmosferycznych – Część 3: Badanie bazaltowej zgorzeli słonecznej metodą gotowania
PN-EN 1426	Asfalty i produkty asfaltowe – Oznaczanie penetracji igłą
PN-EN 1427	Asfalty i produkty asfaltowe – Oznaczanie temperatury mięknięcia – Metoda Pierścienia i Kula
PN-EN 1428	Asfalty i lepiszczą asfaltowe – Oznaczanie zawartości wody w emulsjach asfaltowych – Metoda destylacji azeotropowej
PN-EN 1429	Asfalty i lepiszczą asfaltowe – Oznaczanie pozostałości na sicie emulsji asfaltowych oraz trwałości podczas magazynowania metodą pozostałości na sicie
PN-EN 1744-1	Badania chemicznych właściwości kruszyw – Analiza chemiczna
PN-EN 1744-4	Badania chemicznych właściwości kruszyw – Część 4: Oznaczanie podatności wypełniaczy do mieszanek mineralno-asfaltowych na działanie wody
PN-EN 12591	Asfalty i produkty asfaltowe – Wymagania dla asfaltów drogowych
PN-EN 12592	Asfalty i produkty asfaltowe – Oznaczanie rozpuszczalności
PN-EN 12593	Asfalty i produkty asfaltowe – Oznaczanie temperatury łamliwości Fraassa
PN-EN 12606-1	Asfalty i produkty asfaltowe – Oznaczanie zawartości parafiny – Część 1: Metoda destylacyjna
PN-EN 12607-1	Asfalty i produkty asfaltowe – Oznaczanie odporności na twardnienie pod wpływem ciepła i powietrza – Część 1: Metoda RTFOT
PN-EN 12607-3	Jw. Część 3: Metoda RFT
PN-EN 12697-6	Mieszanki mineralno-asfaltowe – Metody badań mieszanek mineralno-asfaltowych na gorąco – Część 6: Oznaczanie gęstości objętościowej metodą hydrostatyczną
PN-EN 12697-8	Mieszanki mineralno-asfaltowe – Metody badań mieszanek mineralno-asfaltowych na gorąco – Część 8: Oznaczanie zawartości wolnej przestrzeni
PN-EN 12697-11	Mieszanki mineralno-asfaltowe – Metody badań mieszanek mineralno-asfaltowych na gorąco – Część 11: Określenie powiązania pomiędzy kruszywem i asfaltem

PN-EN 12697-12	Mieszanki mineralno-asfaltowe – Metody badań mieszanek mineralno-asfaltowych na gorąco – Część 12: Określanie wrażliwości na wodę
PN-EN 12697-13	Mieszanki mineralno-asfaltowe – Metody badań mieszanek mineralno-asfaltowych na gorąco – Część 13: Pomiar temperatury
PN-EN 12697-18	Mieszanki mineralno-asfaltowe – Metody badań mieszanek mineralno-asfaltowych na gorąco – Część 18: Spływanie lepiszcza
PN-EN 12697-22	Mieszanki mineralno-asfaltowe – Metody badań mieszanek mineralno-asfaltowych na gorąco – Część 22: Koleinowanie
PN-EN 12697-27	Mieszanki mineralno-asfaltowe – Metody badań mieszanek mineralno-asfaltowych na gorąco – Część 27: Pobieranie próbek
PN-EN 12697-36	Mieszanki mineralno-asfaltowe – Metody badań mieszanek mineralno-asfaltowych na gorąco – Część 36: Oznaczanie grubości nawierzchni asfaltowych
PN-EN 12846	Asfalty i lepiszcza asfaltowe – Oznaczanie czasu wypływu emulsji asfaltowych lepkościomierzem wypływowym
PN-EN 12847	Asfalty i lepiszcza asfaltowe – Oznaczanie sedimentacji emulsji asfaltowych
PN-EN 12850	Asfalty i lepiszcza asfaltowe – Oznaczanie wartości pH emulsji asfaltowych
PN-EN 13043	Kruszywa do mieszanek bitumicznych i powierzchniowych utrwaleń stosowanych na drogach, lotniskach i innych powierzchniach przeznaczonych do ruchu
PN-EN 13074	Asfalty i lepiszcza asfaltowe – Oznaczanie lepiszczy z emulsji asfaltowych przez odparowanie
PN-EN 13075-1	Asfalty i lepiszcza asfaltowe – Badanie rozpadu – Część 1: Oznaczanie indeksu rozpadu kationowych emulsji asfaltowych, metoda z wypełniaczem mineralnym
PN-EN 13108-1	Mieszanki mineralno-asfaltowe – Wymagania – Część 1: Beton asfaltowy
PN-EN 13108-20	Mieszanki mineralno-asfaltowe – Wymagania – Część 20: Badanie typu
PN-EN 13179-1	Badania kruszyw wypełniających stosowanych do mieszanek bitumicznych – Część 1: Badanie metodą Pierścienia i Kuli
PN-EN 13179-2	Badania kruszyw wypełniających stosowanych do mieszanek bitumicznych – Część 2: Liczba bitumiczna
PN-EN 13398	Asfalty i lepiszcza asfaltowe – Oznaczanie nawrotu sprężystego asfaltów modyfikowanych
PN-EN 13399	Asfalty i lepiszcza asfaltowe – Oznaczanie odporności na magazynowanie modyfikowanych asfaltów
PN-EN 13587	Asfalty i lepiszcza asfaltowe – Oznaczanie ciągliwości lepiszczy asfaltowych metodą pomiaru ciągliwości
PN-EN 13588	Asfalty i lepiszcza asfaltowe – Oznaczanie kohezji lepiszczy asfaltowych metodą testu wahadłowego
PN-EN 13589	Asfalty i lepiszcza asfaltowe – Oznaczanie ciągliwości modyfikowanych asfaltów – Metoda z duktylometrem
PN-EN 13614	Asfalty i lepiszcza asfaltowe – Oznaczanie przyczepności emulsji bitumicznych przez zanurzenie w wodzie – Metoda z kruszywem
PN-EN 13703	Asfalty i lepiszcza asfaltowe – Oznaczanie energii deformacji
PN-EN 13808	Asfalty i lepiszcza asfaltowe – Zasady specyfikacji kationowych emulsji asfaltowych
PN-EN 14023	Asfalty i lepiszcza asfaltowe – Zasady specyfikacji asfaltów modyfikowanych polimerami
PN-EN 14188-1	Wypełniacze złączy i zalewy – Część 1: Specyfikacja zalew na gorąco
PN-EN 14188-2	Wypełniacze złączy i zalewy – Część 2: Specyfikacja zalew na zimno
PN-EN 22592	Przetwory naftowe – Oznaczanie temperatury zapłonu i palenia – Pomiar metodą otwartego tygla Clevelanda
PN-EN ISO 2592	Oznaczanie temperatury zapłonu i palenia – Metoda otwartego tygla Clevelanda

10.2 Inne dokumenty

- WT -2 Nawierzchnie Asfaltowe 2014 wraz z przywołanymi normami
- WT-1 Kruszywa 2014 wraz z przywołanymi normami
- WT-2 2008 Nawierzchnie asfaltowe na drogach publicznych – Wymagania Techniczne

W przypadku wystąpienia powyżej nieaktualnych opracowań, Wykonawca powinien zastosować materiały zgodne z wytycznymi obowiązującymi w momencie prowadzenia robót budowlanych oraz ustawą o wyrobach budowlanych.

10.3 Opracowania pomocnicze do specyfikacji

- K. Błażejowski SMA. Teoria i Praktyka wyd 2007. Warszawa
- K. Błażejowski, S. Styk . Technologia warstw asfaltowych wyd.2004 WKŁ Warszawa
- Rozporządzenie Ministra Transportu i Gospodarki Morskiej z dnia 2 marca 1999 r. w sprawie warunków technicznych, jakim powinny odpowiadać drogi publiczne i ich usytuowanie (Dz.U. 2016.124 tekst jednolity)

SPECYFIKACJA TECHNICZNA WYKONANIA I ODBIORU ROBÓT BUDOWLANYCH

D.05.03.23

Nawierzchnia z płyt betonowych chodnikowych

1. WSTĘP

1.1. Przedmiot Specyfikacji Technicznej (ST)

Przedmiotem niniejszej Specyfikacji Technicznej są wymagania dotyczące wykonania *Przebudowa drogi w zakresie remontu chodników na ul. Kościuszki i ul. Prądyńskiego we Wrocławiu*

1.2. Zakres stosowania ST

Specyfikacja techniczna (ST) ma zastosowanie jako dokument przetargowy i kontraktowy przy zlecaniu i realizacji robót jak w p. 1.1.

1.3. Zakres robót objętych ST

ST obejmuje wszystkie roboty związane z wykonaniem, kontrolą i odbiorem konstrukcji chodnika z płytek betonowych, na podsypce cementowo – piaskowej grub. 1:4 o grubości zgodnej z dokumentacją projektową

1.4. Określenia podstawowe

1.4.1. Obramowanie chodnika – umocnienie bocznych krawędzi chodnika, wykonane z obrzeży betonowych.

1.4.2. Koryto chodnika – element uformowany w podłożu w celu ułożenia na nim konstrukcji chodnika.

1.4.3. Podsypka – warstwa wyrównawcza ułożona bezpośrednio na podłożu.

2.MATERIAŁY

2.1.PŁYTY BETONOWE

Do wykonania chodników należy użyć płyty chodnikowe betonowe o wymiarach 50x50x7cm.

2.1.1. Wygląd zewnętrzny

Struktura wyrobu powinna być zwarta, bez rys, pęknięć, plam i ubytków. Powierzchnia górna płytek powinna być równa, a krawędzie równe i proste, dopuszczalne odchyłki wymiarów nie powinny przekraczać 2mm.

2.1.2. Składowanie

Płyty chodnikowe powinny być składowane w pozycji jak przy ich transporcie, ustawione nie więcej niż w czterech warstwach na otwartej przestrzeni, na podłożu wyrównanym i odwodnionym.

2.1.3. Kontrola

Do partii płyt betonowych sprowadzonych przez Wykonawcę na budowę powinno być dołączone świadectwo dopuszczenia lub inny dokument potwierdzający ich jakość na podstawie przeprowadzonych badań. Do badania należy wybrać 8 szt. Płytek. Próbkę pobrać losowo wg PN-83/N-03010.

Sprawdzenie wyglądu zewnętrznego należy przeprowadzić na podstawie oględzin elementu przez pomiar i policzenie występujących na powierzchniach i krawędziach elementu.

2.2. Cement

Cement użyty do wytwarzania podsypki cementowo – piaskowej powinien odpowiadać PN-B-19701. Cement powinien być pakowany i dostarczany w workach papierowych. Rozpoczęcie rozładunku każdej dostawy można dokonać po przedłożeniu atestu producenta. Niezależnie od atestu producenta

Wykonawca ma obowiązek badania dla każdej dostawy: czasów wiązania, stałości objętości i 28-dniowej wytrzymałości cementu wg PN-88/B-04320.

Transport i przechowywanie cementu powinny być zgodne z BN-88/6731-08.

2.3. Woda

Woda stosowana do podsypki powinna być odmiany "1" i odpowiadać wymaganiom PN-88/B-32250.

2.4. Piasek

Piasek do wykonania podsypki oraz wypełnienia spoin powinien odpowiadać PN-79/B-06711.

3.SPRZĘT

Roboty można wykonywać ręcznie przy pomocy drobnego sprzętu z zastosowaniem:

- wibratorów płytowych, ubijaków ręcznych lub mechanicznych.

4.TRANSPORT

Płyty chodnikowe powinny być zabezpieczone przed przemieszczaniem się i uszkodzeniami w czasie transportu.

5.WYKONANIE ROBÓT

5.1. Podsypka

Do wykonania nawierzchni z płyt betonowych należy zastosować podsypkę cementowo-piaskową 1:4.

5.2. Układanie nawierzchni

5.2.1. Układanie płyt

Płyty przy krawędziach należy układać w ten sposób, aby ich górna krawędź znajdowała się 1 cm powyżej górnej krawędzi krawężnika. Płyty na łukach o promieniu ponad 30 m należy tak układać, aby spoiny rozszerzały się wachlarzowo. Płyty mogą być przecinane. Płyty na łukach o promieniu do 30 m powinny być układane w odcinkach prostych, łączących się przy użyciu trójkątów lub trapezów wykonanych z płyt odpowiednio docinanych. Wielkość trójkątów dostosować do szerokości chodnika i promienia łuku. Szerokość spoin na odcinkach prostych nie powinna przekraczać 0,3mm. Szerokość spoin na łukach, zależnie od potrzeby, nie powinna być większa niż 0,5cm. Spoiny pomiędzy płytami po oczyszczeniu powinny być zamulone piaskiem na pełną grubość płyty.

Do zamulenia spoin należy stosować drobny, ostry piasek odpowiadający PN-79/B-06711. Chodnik o spoinach wypełnionych piaskiem można oddać do użytku bezpośrednio po wykonaniu.

6.KONTROLA JAKOŚCI ROBÓT

6.1. Zasady ogólne kontroli jakości robót

Przed przystąpieniem do wykonywania robót Wykonawca powinien sprawdzić sprawność sprzętu, środków transportu, zasoby sprowadzonych materiałów oraz inne czynniki zapewniające możliwość prowadzenia robót zgodnie z wymaganiami ST, PZJ i Dokumentacji Projektowej.

Inwestor ma prawo w przypadkach wątpliwych zlecić przeprowadzenie badań dodatkowych. Koszty pokrywa Wykonawca kiedy wyniki są złe.

6.2. Kontrola w czasie wykonywania robót

W czasie wykonywania robót Wykonawca powinien prowadzić doraźne kontrole wszystkich asortymentów robót, składających się na ogólny element. Kontrola obejmować powinna zgodność wykonywanych robót z Dokumentacją Projektową, ustaleniami zawartymi w niniejszej ST, oraz w zakresie rodzaju badań i tolerancji wykonania robót z ustaleniami ST.

6.3. Kontrola po wykonaniu robót

Po wykonaniu robót należy sprawdzić: konstrukcję chodnika, równość nawierzchni, profil podłużny, profil poprzeczny, równoległość spoin, szerokość i wypełnienie spoin.

6.4. Przeprowadzenie badań

Płyty chodnikowe powinny odpowiadać BN-80/6775-03/03. Piasek użyty do wykonania podbudowy powinien odpowiadać PN-79/B-06711, a żwir PN-86/B-06712.

Piasek użyty na podsypkę może zawierać domieszkę gliny w ilości nie przekraczającej 5%.

6.6. Sprawdzenie podsypki

Sprawdzenie podsypki polega na stwierdzeniu jej zgodności z dokumentacją projektową oraz z wymaganiami określonymi w niniejszej ST.

6.7. Badanie równości chodnika

Sprawdzenie równości nawierzchni przeprowadzać należy łątą
Dopuszczalny prześwit pod łątą 4m. nie powinien przekraczać 1,0cm.

6.8. Badanie profilu podłużnego

Sprawdzenie profilu podłużnego przeprowadzać należy za pomocą niwelacji, biorąc pod uwagę punkty charakterystyczne. Odchylenia od projektowanej niwelety chodnika w punktach załamania niwelety nie mogą przekraczać
+3cm.

6.9. Badanie prawidłowości wypełnienia spoin

Badanie prawidłowości wypełnienia spoin polega na sprawdzeniu zgodności z wymaganiami zawartymi w p. 5.4.1. niniejszej ST.

6.10. Sprawdzenie konstrukcji nawierzchni

Sprawdzenie wykonuje się w losowo obranym miejscu odcinka o jednakowym rodzaju podbudowy. Badania polegają na:

- sprawdzeniu jakości podsypki na podstawie krzywych przesiewu,
- rozebraniu nawierzchni na powierzchni około 0,1m²,
- zmierzeniu grubości warstwy podsypki i podbudowy.

7. OBMIAR ROBÓT

Jednostką obmiarową chodnika z płyt betonowych jest 1 m² typu i rozmiaru określonego ST lub/i dokumentacją projektową.

8. ODBIÓR ROBÓT

Odbiór chodników dokonywany jest na zasadach odbioru robót zanikających i ulegających zakryciu. Odbiór chodników powinien być przeprowadzony w czasie umożliwiającym wykonanie ewentualnych napraw wadliwie wykonanych robót bez hamowania ich postępu.

9. PODSTAWA PŁATNOŚCI

Płatność należy przyjmować z uwzględnieniem oceny jakości robót, po odbiorze robót. Cena wykonania robót chodnika obejmuje:

- roboty przygotowawcze,
- dostarczenie na miejsce wbudowania materiałów,
- uzupełnienia lub naprawa podbudowy,
- rozścielenie podsypki piaskowej wraz z jej zagęszczeniem,
- ułożenie płyt betonowych,
- zagęszczenie nawierzchni,
- wypełnienie szczelin piaskiem.

10. PRZEPISY ZWIĄZANE

PN-B-119701	Cement portlandzki.
BN-80/67775-03	Prefabrykaty z betonu. Elementy nawierzchni dróg, ulic, parkingów i torowisk tramwajowych. Wspólne wymagania i badania.
PN-79/B-0671	Kruszywo naturalne. Piasek do zapraw
PN-86/B-06712	Kruszywa mineralne do
betonu zwykłego	PN-88/B-32250 Woda do betonów i
zapraw	
BN-80/6775-03/03	Prefabrykaty budowlane z betonu. Elementy nawierzchni dróg, ulic, parkingów i torowisk tramwajowych. Płyty chodnikowe.

SPECYFIKACJA TECHNICZNA WYKONANIA I ODBIORU ROBÓT BUDOWLANYCH

D.05.03.24

Nawierzchnia z kostki betonowej

1. WSTĘP

Ilekczo w tekcie będzie mowa o specyfikacji technicznej (ST) należy przez to rozumieć Specyfikację Techniczną Wykonania i Odbioru Robót Budowlanych

1.1. Przedmiot ST

Przedmiotem niniejszej specyfikacji technicznej są wymagania dotyczące wykonania i odbioru robót związanych z wykonywaniem nawierzchni z kostki betonowej w ramach zadania : **Przebudowa drogi w zakresie remontu chodników na ul. Kościuszki i ul. Prądzynskiego we Wrocławiu**

1.2. Zakres stosowania ST

Zakres stosowania ST jest zgodny z ustaleniami punktu 1.2. ST D -00. 00. 00. „Wymagania ogólne”.

1.2. Zakres stosowania ST

Zakres stosowania ST jest zgodny z ustaleniami punktu 1.2. ST D -00. 00. 00. „Wymagania ogólne”.

1.3. Zakres robót objętych ST

Ustalenia zawarte w niniejszej specyfikacji dotyczą zasad prowadzenia robót związanych z wykonywaniem:

- Nawierzchni z kostki betonowej gr. 8 cm na podsypce cem.piaskowej 1:4 z wypełnieniem spoin piaskiem

1.4. Określenia podstawowe

1.4.1. *Nawierzchnia kostkowa* - nawierzchnia, której warstwa ścieralna jest wykonana z kostek betonowych.

1.4.2. *Betonowa kostka brukowa*- prefabrykat betonowy, stosowany jako materiał nawierzchni, który spełnia następujące warunki: w odl. 50mm od każdej krawędzi, żaden przekrój poprzeczny nie powinien wykazać wymiaru poziomego mniejszego niż 50mm; całkowita grubość kostki podzielona przez jej grubość powinna być mniejsza lub równa 4. Wymagań nie stosuje się do elementów uzupełniających

Pozostałe określenia podstawowe są zgodne z obowiązującymi, odpowiednimi polskimi normami i z definicjami podanymi w ST D-M-00.00.00 “Wymagania ogólne” pkt 1.4.

2. MATERIAŁY

Uwaga. Może się zdarzyć że materiały będą posiadały zadeklarowane różne klasy niż podane poniżej– w takim przypadku należy ustalić z Inżynierem Budowy dobór materiałów w zależności od cechy fizykomechanicznej jaką chciałoby się maksymalnie uzyskać.

2.1 Kostki betonowe

- Kostki powinny spełniać wymagania normy PN-EN 1338. Przy zastosowaniu kostki porozbiórkowej (np. przy przebrukach lub uzupełnieniach) te powinny być bez pęknięć, ubytków i nierówności – w przypadku wątpliwym co do jakości materiału porozbiórkowego zaleca się wykonanie badań wytrzymałościowych kostki: wytrzymałość charakterystyczna na rozciąganie przy rozłupywaniu pojedynczej próbki nie powinna być niższa niż 2,9 MPa.
- Kształt kostek należy przyjąć wg dokumentacji projektowej , a w przypadku braku danych na ten temat przy niektórych powierzchniach, kształt należy ustalić z Zamawiającym.
- Kostki brukowe mogą być produkowane z jednego rodzaju betonu lub z w-wy ścieralnej i konstrukcyjnej wykonanych z różnych betonów, przy czym w-wa ścieralna winna mieć gr. min. 4mm.
- Struktura wyrobu powinna być zwarta, bez rys, pęknięć, plam i ubytków. Kostki wykonane z dwóch warstw nie mogą się rozwarstwiać
- Powierzchnia górna kostek powinna być równa i szorstka, a krawędzie kostek równe i proste. Krawędzie powierzchni prostokątnych mogą być skośne lub zaokrąglone a ich wymiary poziome i pionowe nie mogą być większe niż 2mm (większe fazy muszą być deklarowane przez producenta a wyrób określony jako „fazowany”)
- Wklęsnięcia i wypukłości nie powinny przekraczać w zależności od wymiaru kostki: dla dł. 30cm (– max wypukłość 1,5mm; max. wklęsłości 1,0mm) , dla dł. 40cm (odpowiednio 2,0 mm i 1,5mm)
- Tolerancje wymiarów nominalnych kostek wynoszą:
 - □ na długości ± 3 mm, dla h ≥ 10cm ± 2mm, dla h ≤ 10cm
 - □ na szerokości ± 3 mm, dla h ≥ 10cm ± 2mm, dla h ≤ 10cm
 - □ na grubości ± 4 mm, dla h ≥ 10cm ± 3mm, dla h ≤ 10cm

W przypadku kostek o kształcie nie prostokątnym, odchyłki stosowane dla innych wymiarów winien podać producent.. Maksymalne dopuszczalne różnice pomiędzy pomiarami dwóch przekątnych prostokątnej kostki, której dł. przekracza 30cm wahają się w granicy 3-5 mm w zależności od klasy kostki. Należy przyjąć klasę 2 (K) w przypadku zastosowania kostki prostokątnej.

- Kostki nie mogą zawierać azbestu
- Cechy fizykomechaniczne kostek winny być określone zgodnie z poszczególnymi załącznikami normy PN-EN 1338 i powinny posiadać:
 1. odporność na warunki atmosferyczne (odporność na zamrażanie i rozmrażanie – klasa 3-D)
 2. wytrzymałość na rozciąganie przy rozłupywaniu (T nie powinna być mniejsza niż 3,6 MPa)
 3. odporność na ścieranie - klasa 4-I
 4. odporność na poślizg) – zadawalająca

3. SPRZĘT

3.1. Ogólne wymagania dotyczące sprzętu

Ogólne wymagania dotyczące sprzętu podano w ST D-M-00.00.00 “Wymagania ogólne” pkt 3.

3.2. Sprzęt do wykonania nawierzchni i ścieku z kostki betonowej

Wykonawca przystępujący do wykonania nawierzchni i ścieku z kostek oraz nawierzchni z płytek powinien wykazać się możliwością korzystania z następującego sprzętu:

- koparek, ładowarek : do przewozu materiału wewnątrz placu budowy
- ubijaków ręcznych i mechanicznych, do ubijania kostki,
- wibratorów płytowych z osłoną i lekkich walców wibracyjnych, do ubijania kostki po pierwszym ubiciu ręcznym kostki nawierzchni
- sprzęt i narzędzia brukarskie (młotki, prowadnice lub rurki, deski lub łąty profilujące do ściągania, gilotyny lub inny rodzaj przecinarki, szlifierki z tarczami do betonu, imaki i wyważaki, łomy brukarskie, chwytaki poprzeczne lub podłużne do przenoszenia krawężników
- układarek kostek – wykorzystanie przy dużych powierzchniach i jednolitym kształcie kostek
- innego jeśli Wykonawca uzna że jest niezbędny

4. TRANSPORT

4.1. Ogólne wymagania dotyczące transportu

Ogólne wymagania dotyczące transportu podano w ST D-M-00.00.00 “Wymagania ogólne” pkt 4.

4.2. Transport materiałów

4.2.1. Transport kruszywa

Kruszywo można przewozić dowolnymi środkami transportowymi w warunkach zabezpieczających je przed rozsypywaniem i zanieczyszczeniem.

4.2.3 Transport kostek betonowych –w przypadku dowozu nowej partii

Kostki betonowe należy przewozić na paletach odpowiednio zabezpieczone folią i taśmami stalowymi (lub innymi zabezpieczeniami stosowanymi przez producenta. Palety należy przewozić samochodem wyposażonym w urządzenia rozładunkowe (HDS) lub wózkami widłowymi (bądź osprzętem ładowarek – „widły”)

5. WYKONANIE ROBÓT

5.1. Ogólne zasady wykonania robót

Ogólne zasady wykonania robót podano w ST D-M-00.00.00 “Wymagania ogólne” pkt 5.

5.2. Przygotowanie podłoża i podbudowy

Warunki przygotowania podłoża i podbudowy powinny odpowiadać wymaganiom zawartym w odpowiednich ST. Warunki wykonania ławy betonowej pod ściek i rolkę powinny odpowiadać wymaganiom specyfikacji dot. krawężników.

5.3 Nawierzchnia

5.3.1 Układanie nawierzchni z kostki betonowej

Jeżeli w dokumentacji nie ujęto wymagań co do wykonania robót, należy przyjąć poniższe wymagania.

Kostkę należy układać (maszynowo lub ręcznie) w taki sposób, aby szczeliny między kostkami wynosiły od 3 do 5 mm (nawet jeśli kostka posiada krawędzie dystansowe). Kostkę należy układać ok. 1,5 cm wyżej od projektowanej niwelety nawierzchni, gdyż w czasie wibrowania (ubijania) podsypka ulega zagęszczeniu. Wskazane jest aby po zagęszczeniu nawierzchni, wystawała 0,5 -1 cm nad krawędź krawężnika, ścieku bądź obrzeża. W przypadku ułożenia kostki w obrębie wjazdu, kratki ściekowej itp. – wjazd (lub inny element obrabiany) powinien być usytuowany na równi z zagęszczoną nawierzchnią z dopuszczeniem odchyłki do 0,5 cm poniżej nawierzchni kostkowej.

Należy zwrócić uwagę na to, aby pierwszy rząd kostki został ułożony prostopadle. Następnie trzeba układać ją w sposób nie powodujący przesuwania rzędów kostki na podsypce. Stanowisko pracy powinno się znajdować na już ułożonej kostce, a dalsze układanie rozpoczyna się z tego właśnie miejsca.

Dla uniknięcia zróżnicowania odcieni kolorystycznych kostek na powierzchni bruku, należy pobierać kostkę na przemian, z min.2- 3 różnych pakietów.

Mniej więcej co 2 m należy sprawdzać za pomocą sznurka prawidłowość przebiegu linii spoin bruku. Jeżeli linie nie są równe, to trzeba położenie rzędów wyrównać poprzez rozsunięcie kostek. Należy również sprawdzić prostopadłość linii.

Do uzupełnienia przestrzeni przy krawężnikach, obrzeżach i studzienkach należy stosować elementy kostkowe wykończeniowe w postaci tzw. połówek i dziewiątek, mających wszystkie krawędzie równe i odpowiednio fazowane. W przypadku potrzeby kształtek o nietypowych wymiarach, wolną przestrzeń należy uzupełnić kostką ciętą, przycinaną na budowie specjalnymi narzędziami tnącymi (przycinarkami, szlifierkami z tarczą itp.).

Po ułożeniu kostki, szczeliny należy wypełnić piaskiem drobnym płukanym (do 2/3 wysokości kostki), a następnie zamieść powierzchnię ułożonych kostek przy użyciu szczotek ręcznych lub mechanicznych i przystąpić do ubijania nawierzchni.

Do zagęszczenia ułożonej nawierzchni z kostek brukowych stosuje się wibratory płytowe z osłoną z tworzywa sztucznego dla ochrony kostek przed uszkodzeniem i zabrudzeniem. Płytę roboczą zagęszczarki przed rozpoczęciem pracy należy oczyścić. Płyta nie powinna być zniekształcona, gdyż może to spowodować uszkodzenie kostki.

Nawierzchnia z kostki powinna być sucha i przed zagęszczeniem oczyszczona z resztek piasku. W ten sposób uniknie się miejscowego nacisku na kostkę. Zbyt wąskie płyty robocze zagęszczarki należy zaopatrzyć w dodatkowe płyty boczne, poszerzające szerokość roboczą.

Wibrowanie należy prowadzić od krawędzi powierzchni ubijanej w kierunku środka i jednocześnie w kierunku poprzecznym kształtek, do momentu uzyskania równej powierzchni.

Zagęszczenie należy prowadzić w taki sposób, aby nie ubijać kostek, tylko powodować tzw. płynięcie podsypki. Dlatego zagęszczarka płytowa nie powinna poruszać się zbyt wolno, aby uniknąć nadmiernego ubijania w jednym miejscu (5000 obrotów/min).

Po zagęszczeniu nawierzchni należy ponownie uzupełnić szczeliny piaskiem i zamieść nawierzchnię. Nawierzchnia z wypełnieniem spoin piaskiem nie wymaga pielęgnacji - może być zaraz oddana do ruchu.

Długość ewentualnych przebruków na powiązaniu nawierzchni nowo budowanej z istniejącą należy ustalić z Inżynierem Budowy.

6. KONTROLA JAKOŚCI ROBÓT

6.1 Ogólne zasady kontroli jakości robót

Ogólne zasady kontroli jakości robót podano w ST D-M-00.00.00 "Wymagania ogólne" pkt 6.

6.2 Badania przed przystąpieniem do robót

Rodzaj i zakres badań dla kostek betonowych powinien być zgodny z wymaganiami wg PN-EN1338:2005. Ilość i rodzaj badań przed przystąpieniem do robót określi inżynier Budowy.

6.3 Badania w czasie robót

Tablica 1. Częstotliwość oraz zakres badań i pomiarów w czasie robót

Lp.	Wyszczególnienie badań i pomiarów	Częstotliwość badań i wartości dopuszczalne
		Nawierzchnia z kostki betonowej
1	Sprawdzenie podłoża i koryta	głębokość koryta $\pm 2,0$ cm na 100 mb
2	Sprawdzenie podsypki (przymiarem liniowym, latą lub metodą niwelacji)	odchyłki od projektowanej grubości ± 2 cm - na każdej działce roboczej – min. 1 raz na 100 m ²
3	Badania wykonywania nawierzchni	
4	a) zgodność z dokumentacją projektową	Sukcesywnie na każdej działce roboczej
5	b) położenie osi w planie (sprawdzone geodezyjnie)	zgodnie z położeniem obrzeży i krawężników ± 2 cm na 100 mb
6	c) rzędne wysokościowe (pomierzone instrumentem pomiarowym)	<ul style="list-style-type: none"> • nie rzadziej niż co 20 m • dopuszczalna różnica w stosunku do rzędnych projektowanych ± 1 cm
7	d) równość w profilu podłużnym mieszona latą trzymetrową	<ul style="list-style-type: none"> • częstotliwość Jw. • Nierówności do 8 mm
8	e) równość w przekroju poprzecznym (sprawdzona latą trzymetrową profilową z poziomnicą i pomiarze prześwitu klinem cechowanym oraz przymiarem liniowym względnie metodą niwelacji)	<ul style="list-style-type: none"> • częstotliwość Jw. • Prześwity między latą a powierzchnią do 8 mm
9	f) spadki poprzeczne (sprawdzone metodą niwelacji lub poziomnicą z odczytem elektronicznym)	<ul style="list-style-type: none"> • częstotliwość Jw. • Odchyłki od dokumentacji projektowej do 0,3%
10	g) spadki podłużne (sprawdzone metodą niwelacji)	<ul style="list-style-type: none"> • w odległościach zapewniających stwierdzenie prawidłowego splywu wody
11	h) szerokość nawierzchni (sprawdzona przymiarem liniowym)	<ul style="list-style-type: none"> • częstotliwość Jw. • Odchyłki od dokumentacji projektowej do ± 5 cm
12	i) szerokość i głębokość wypełnienia spoin i szczelin	<ul style="list-style-type: none"> • W 5 punktach charakterystycznych dziennej działki roboczej oględziny i pomiar przymiarem liniowym po wykruszeniu dł. . 10 cm)
13	j) sprawdzenie koloru kostek i desenia ich ułożenia	Kontrola bieżąca
14	k) sprawdzenie równoległości spoin (zachowanie wzoru)	Wizualne -ewentualnie przy pomocy sznurków i przymiaru milimetrowego
15	l) Sprawdzenie ubicia	Wizualne oraz po przeprowadzeniu badań nierówności i spadków jw.

Kontrolnie należy przeprowadzić badanie zagęszczenia podsypki –co najmniej 1 raz na 300m² powierzchni. Zagęszczenie można zbadać przy pomocy płyty dynamicznej. Moduł dynamiczny na podsypce nie powinien być niższy niż 40 MPa (co odpowiada w przybliżeniu zagęszczeniu 1,0)

Częstotliwość i rodzaj badania nawierzchni ułożonych liniowo np. opasek oraz betonu przeznaczonego na ławy należy wykonać wg wskazówek Inżyniera Budowy.

7. PRZEDMIAR I OBMIAR ROBÓT

7.1. Ogólne zasady obmiaru robót

Ogólne zasady wykonania przedmiaru i obmiaru robót podano w ST D-00.00.00 „Wymagania ogólne” pkt 7.

7.2. Jednostka przedmiarowa i obmiarowa

Jednostką przedmiarową i obmiarową jest:

- 1m² nawierzchni z kostki betonowej

8. ODBIÓR ROBÓT

8.1. Ogólne zasady odbioru robót

Ogólne zasady odbioru robót podano w ST D-M-00.00.00 "Wymagania ogólne" pkt 8. Roboty uznaje się za wykonane zgodnie z dokumentacją projektową, ST i wymaganiami Inżyniera, jeżeli wszystkie pomiary i badania z zachowaniem tolerancji według pkt 6 dały wyniki pozytywne.

9. PŁATNOŚĆ I ROZLICZENIE ROBÓT TOWARZYSZĄCYCH I TYMCZASOWYCH

9.1. Ogólne ustalenia dotyczące podstawy płatności i zakresu robót

Ogólne ustalenia dotyczące podstawy płatności i zakresu robót podano w ST D-00.00.00 „Wymagania ogólne” pkt 9.

Cena jednostkowa obejmuje wykonanie wszelkich prac związanych z wykonaniem zadania określonego w przedmiotowej specyfikacji w tym czynności ujęte w ST, dokumentacji projektowej oraz określonych wymogach formalno - prawnych

9.2. Zakres robót przypadający na cenę jednostkową

Ułożenie 1m² nawierzchni z kostki betonowej obejmuje:

- prace pomiarowe i roboty przygotowawcze
- oznakowanie robót
- zakup i dostarczenie materiałów
- ułożenie i zagęszczenie podsypki
- ułożenie i ubicie kostki
- wypełnienie spoin, oczyszczenie
- pielęgnację nawierzchni
- przeprowadzenie badań i pomiarów wymaganych w specyfikacji technicznej

10. PRZEPISY ZWIĄZANE

10.1. Normy

Warunki stosowania norm podano w ST D-00.00.00

BN-68/8931-04	Drogi samochodowe. Pomiar równości nawierzchni planografem i łąką.
PN-S-02205:1998	Drogi Samochodowe. Roboty ziemne. Wymagania i badania
PN-EN206-1:2003	Beton. Wymagania, właściwości, produkcja i zgodność
PN-EN 13242:2004	Kruszywa do niezwiązanych i związanych hydraulicznie materiałów stosowanych w obiektach budowlanych i budownictwie drogowym
PN-EN12620:2004	Kruszywa do betonu
PN-80/B-10021	Prefabrykaty budowlane z betonu. Metody pomiaru cech geometrycznych
PN-EN 13139:2003	Kruszywo do zapraw
PN-EN-197-1:2002	Cement. Część 1: Skład, wymagania i kryteria zgodności dotyczące cementów powszechnego użytku
PN-EN 1338:2005	Betonowa kostka brukowa. Wymagania i metody badań

SPECYFIKACJA TECHNICZNA WYKONANIA I ODBIORU ROBÓT BUDOWLANYCH

D.05.03.25

Nawierzchnia z kostki kamiennej

1. WSTĘP

Ilekczo w tekcie będzie mowa o specyfikacji technicznej (ST) należy przez to rozumieć Specyfikację Techniczną Wykonania i Odbioru Robót Budowlanych

1.1. Przedmiot ST

Przedmiotem niniejszej specyfikacji technicznej są wymagania dotyczące wykonania i odbioru robót związanych z wykonywaniem nawierzchni z kostki kamiennej w ramach zadania : *Przebudowa drogi w zakresie remontu chodników na ul. Kościuszki i ul. Prądzynskiego we Wrocławiu*

1.2. Zakres stosowania ST

Zakres stosowania ST jest zgodny z ustaleniami punktu 1.2. ST D -00. 00. 00. „Wymagania ogólne”.

1.3. Zakres robót objętych ST

Ustalenia zawarte w niniejszej specyfikacji dotyczą zasad prowadzenia robót związanych z wykonywaniem:

- Nawierzchni z kostki kamiennej

Określenia podstawowe są zgodne z obowiązującymi, odpowiednimi polskimi normami i z definicjami i z definicjami podanymi w D-M-00.00.00 „Wymagania ogólne” pkt 1.4.

1.4. Ogólne wymagania dotyczące robót

Ogólne wymagania dotyczące robót podano w D-M-00.00.00 „Wymagania ogólne” pkt 1.5.

2. MATERIAŁY

2.1. Ogólne wymagania dotyczące materiałów

Ogólne wymagania dotyczące materiałów, ich pozyskiwania i składowania, podano w D-M-00.00.00 „Wymagania ogólne” pkt 2.

2.2. Kostka kamienna

Do wykonania nawierzchni można stosować kostkę według PN-B-11100 [8].

2.3. Kostka kamienna - wymagania techniczne

2.3.1. Kształt i wymiary

Kostka nieregularna powinna mieć kształt zbliżony do prostopadłościanu.

Dopuszcza się uszkodzenie jednego naroża powierzchni górnej kostki o głębokości nie większej niż 0,6 cm.

Kostka może mieć uszkodzenia krawędzi powierzchni czołowej o długości nie większej niż pół wymiaru wysokości (a), natomiast łączna ich długość nie powinna przekraczać wielkości wymiaru wysokości kostki (a).

2.3.2. Składowanie kostki

Kostkę nieregularną można składować w pryzmach. Wysokość pryzm nie powinna przekraczać 1 m.

2.4. Piasek

Piasek na podsypkę, warstwę odsączającą i do wypełnienia spoin powinien odpowiadać wymaganiom PN-B-06712 [7]. Do zamulania spoin piaskiem zaleca się stosowanie piasku zawierającego 5% gliny.

2.5. Cement

Cement stosowany do podsypki i wypełnienia spoin powinien być cementem portlandzkim klasy „32,5”, odpowiadający wymaganiom PN-B-19701 [9].

Przechowywanie cementu powinno być zgodne z BN-88/6731-08 [11].

2.6. Woda

Woda powinna być odmiany „1” i odpowiadać wymaganiom PN-B-32250 [10].

3. SPRZĘT

3.1. Ogólne wymagania dotyczące sprzętu

Ogólne wymagania dotyczące sprzętu podano w D-M-00.00.00 „Wymagania ogólne” pkt 3.

3.2. Sprzęt do wykonania nawierzchni

Wykonawca przystępujący do wykonania nawierzchni z kostki kamiennej powinien wykazać się możliwością korzystania z następującego sprzętu:

- betoniarek do wytworzenia betonu i zapraw
- ubijaków ręcznych lub mechanicznych,
- wibratorów płytowych,
- piłą kątową i gilotyną
- koparki podsiębiernej i samochodów samowyladowawczych,
- sprężarką i młotem pneumatycznym lub spalinowy

4. TRANSPORT

4.1. Ogólne wymagania dotyczące transportu

Ogólne wymagania dotyczące transportu podano w D-M-00.00.00 „Wymagania ogólne” pkt 4.

4.2. Transport kostki kamiennej

Kostki można przewozić dowolnymi środkami transportowymi. Kostkę nieregularną przewozi się luźno usypaną.

4.3. Transport pozostałych materiałów

Piasek można przewozić dowolnym środkiem transportowym w warunkach zabezpieczających go przed zanieczyszczeniem i zmieszaniem z innymi materiałami

Transport cementu powinien się odbywać w warunkach zgodnych z BN-88/6731-08 [11].

5. WYKONANIE ROBÓT

5.1. Ogólne zasady wykonania robót

Ogólne zasady wykonania robót podano w D-M-00.00.00 „Wymagania ogólne” pkt 5.

5.2. Układanie nawierzchni z kostki kamiennej

Kostkę należy układać wg. rysunków szczegółowych, stanowiących załącznik do dokumentacji.

Szerokość spoin między kostkami nie powinna przekraczać 12 mm. Spoiny w sąsiednich rzędach powinny się mijać co najmniej o 1/4 szerokości kostki.

Kostka powinna być po ułożeniu dobrze ubita. Kostki pęknięte powinny być wymienione na całe.

5.3. Wypełnienie spoin

Wypełnienie spoin powinno być wykonane po ubiciu kostki. Spoiny należy wypełnić zaprawą cementowo-piaskową.

Przed rozpoczęciem wypełniania kostka powinna być oczyszczona i dobrze zwilżona wodą..

Głębokość wypełnienia spoin nie powinna być mniejsza niż 2/3 wysokości kostki .

5.4. Pielęgnacja nawierzchni

Nawierzchnie z kostki o spoinach wypełnionych zaprawą cementowo-piaskową po ich wykonaniu, należy pokryć warstwą wilgotnego piasku o grubości 1 do 1,5 cm i utrzymywać w stanie wilgotnym przez 7 do 10 dni.

6. KONTROLA JAKOŚCI ROBÓT

6.1. Ogólne zasady kontroli jakości robót

Ogólne zasady kontroli jakości robót podano w D-M-00.00.00 „Wymagania ogólne” pkt 6.

6.2. Badania przed przystąpieniem do robót

Przed przystąpieniem do robót Wykonawca powinien wykonać badania materiałów przeznaczonych do budowy chodnika z kostki kamiennej i przedstawić wyniki tych badań Inżynierowi do akceptacji. Badania powinny obejmować:

- a) badania kostek kamiennych, które należy przeprowadzić zgodnie z wymaganiami podanymi w PN-B-11100 [8],
- b) badania właściwości piasku, cementu i wody.

6.3. Badania w czasie robót

W czasie robót należy wykonywać następujące badania kontrolne:

- a) sprawdzenie wykonania koryta, przy czym dopuszczalne tolerancje wynoszą dla:
 - głębokości koryta:
 - o szerokości do 3 m: ± 1 cm,
 - o szerokości powyżej 3 m: ± 2 cm,
 - szerokości koryta: ± 5 cm.
- b) sprawdzenie podsypki w zakresie grubości i wymaganych spadków poprzecznych i podłużnych i porównaniu z dokumentacją projektową,
- c) sprawdzenie ułożenia nawierzchni z kostki kamiennej,
- d) sprawdzenie wypełnienia spoin w trzech dowolnych miejscach na każde 200 m² i zmierzenie ich szerokości oraz wypełnienia.

6.4. Sprawdzenie cech geometrycznych

6.4.1. Sprawdzenie równości chodnika

Równość nawierzchni sprawdza się co najmniej raz na każde 300 do 500 m² ułożonego chodnika i w miejscach wątpliwych, jednak nie rzadziej niż co 100 m. Prześwit pomiędzy nawierzchnią i przyłożoną trzymetrową łata nie powinien przekraczać 1,0 cm.

6.4.2. Sprawdzenie profilu podłużnego

Sprawdzenie profilu podłużnego przeprowadzać należy za pomocą niwelacji, biorąc pod uwagę punkty charakterystyczne, jednak nie rzadziej niż co 100 m.

Odchylenia od projektowanej niwelety w punktach załamania niwelety nie mogą przekraczać ± 3 cm.

6.4.3. Sprawdzenie profilu poprzecznego

Sprawdzenie profilu poprzecznego dokonywać należy szablonem z poziomą, co najmniej raz na każde 150 do 300 m² chodnika i w miejscach wątpliwych, jednak nie rzadziej niż co 50 m. Dopuszczalne odchylenia od przyjętego profilu wynoszą $\pm 0,3\%$.

7. OBMIAR ROBÓT

7.1. Ogólne zasady obmiaru robót

Ogólne zasady obmiaru robót podano w D-M-00.00.00 „Wymagania ogólne” pkt 7.

7.2. Jednostka obmiarowa

Jednostką obmiarową jest m² (metr kwadratowy) wykonanego chodnika z kostki kamiennej.

8. ODBIÓR ROBÓT

Ogólne zasady odbioru robót podano w D-M-00.00.00 „Wymagania ogólne” pkt 8.

Roboty uznaje się za wykonane zgodnie z dokumentacją projektową, SST i wymaganiami Inżyniera, jeżeli wszystkie pomiary i badania z zachowaniem tolerancji wg pkt 6 dały wyniki pozytywne.

9. PODSTAWA PŁATNOŚCI

9.1. Ogólne ustalenia dotyczące podstawy płatności

Ogólne ustalenia dotyczące podstawy płatności podano w D-M-00.00.00 „Wymagania ogólne” pkt 9.

9.2. Cena jednostki obmiarowej

Cena wykonania 1 m² chodnika z kostki kamiennej obejmuje:

- prace pomiarowe i roboty przygotowawcze,
- dostarczenie materiałów na miejsce wbudowania,
- przygotowanie i rozścielenie podsypki piaskowej wraz z zagęszczeniem,
- ułożenie nawierzchni z kostki kamiennej z wypełnieniem spoin zaprawą cem.-piask.,
- pielęgnację chodnika,
- przeprowadzenie badań i pomiarów wymaganych w specyfikacji technicznej.

10. PRZEPISY ZWIĄZANE

10.1. Normy

1. PN-B-04101 Materiały kamienne. Oznaczanie nasiąkliwości wodą
2. PN-B-04102 Materiały kamienne. Oznaczanie mrozoodporności metodą bezpośrednią

3. PN-B-04110 Materiały kamienne. Oznaczanie wytrzymałości na ściskanie
4. PN-B-04111 Materiały kamienne. Oznaczanie ścieralności na tarczy Boehmego
5. PN-B-04115 Materiały kamienne. Oznaczanie wytrzymałości kamienia na uderzenia (zwięzłość)
6. PN-B-06711 Kruszywa mineralne. Piasek do zapraw budowlanych
7. PN-B-06712 Kruszywa mineralne do betonu zwykłego
8. PN-B-11100 Materiały kamienne. Kostka drogowa
9. PN-B-19701 Cement. Cement powszechnego użytku. Skład, wymagania i ocena zgodności
10. PN-B-32250 Materiały budowlane. Woda do betonów i zapraw
11. BN-88/6731-08 Cement. Transport i przechowywanie.

10.2. Inne dokumenty

Nie występują.

SPECYFIKACJA TECHNICZNA WYKONANIA I ODBIORU ROBÓT BUDOWLANYCH

D.05.04.01

Nawierzchnia z płyt kamiennych granitowych

1. WSTĘP

1.1. Przedmiot

Przedmiotem niniejszej Specyfikacji Technicznej Wykonania i Odbioru Robót Budowlanych (zwanej dalej Specyfikacją Techniczną - ST) są wymagania dotyczące wykonania i odbioru robót związanych z wykonaniem chodnika z płyt granitowych płomieniowanych związanych z wykonaniem zadania: **Przebudowa drogi w zakresie remontu chodników na ul. Kościuszki i ul. Prądzyńskiego we Wrocławiu**

1.2. Zakres stosowania

Specyfikacja techniczna (ST) stanowi dokument przetargowy i kontraktowy przy zleceniu i realizacji robót na drogach.

1.3. Zakres robót objętych ST

W niniejszym projekcie przewidziano wykonanie nawierzchni z płyt granitowych 50x50x7 cm.

1.4. Określenia podstawowe

1.4.1. Płyty kamienne - elementy płytowe z kamienia naturalnego obcięte do określonych wymiarów i kształtu oraz mające odpowiednią fakturę powierzchni, przeznaczone do budowy chodnika z płyt kamiennych.

1.4.2. Pozostałe określenia podstawowe są zgodne z obowiązującymi, odpowiednimi polskimi normami i z definicjami podanymi w ST D-00.00.00 „Wymagania ogólne”.

1.5. Ogólne wymagania dotyczące jakości robót

Za jakość zastosowanych materiałów i wykonanych robót oraz ich zgodność z wymaganiami niniejszej ST i poleceniami Inżyniera odpowiedzialny jest Wykonawca robót. Do obowiązków Wykonawcy należy:

- wyegzekwowanie od producenta (dostawcy) materiałów odpowiedniej jakości,
- ustalenie i przestrzeganie takich warunków transportu i przechowywania materiałów, które zagwarantują zachowanie ich jakości i przydatności do planowanych robót.

2. MATERIAŁY

2.1. Płyty kamienne

2.1.1. Rodzaje materiału kamiennego do wytwarzania płyt:

Płyty kamienne powinny być wykonywane z granitu. Płyty powinny odpowiadać wymaganiom BN-86/6747-06. Do wykonania nawierzchni zastosować kostkę granitową pochodzenia krajowego. Nie dopuszcza się zastosowania materiałów produkcji chińskiej.

WYKONAWCA MUSI UZYSKAĆ OD ZAMAWIAJĄCEGO AKCEPTACJĘ PŁYT KAMIENNYCH PRZED ICH ZAKUPEM.

Cechy fizykomechaniczne płyt kamiennych podaje tablica 1.

Dopuszczalne wady płyt kamiennych podaje tablica 2.

Tablica 1. Cechy fizykomechaniczne płyt chodnikowych kamiennych wg BN-86/6747-06

Lp.	Cechy	Płyty kamienne z granitu
1	Wytrzymałość na ściskanie w stanie nasycenia wodą, MPa, nie mniej niż	100
2	Wytrzymałość na ściskanie po badaniu mrozoodporności, MPa, nie mniej niż	80
3	Ścieralność na tarczy Boehmego w stanie nasycenia wodą, cm, nie więcej niż	0,75
4	Nasiąkliwość wodą, %, nie więcej niż	0,5
5	Odporność na zamrażanie, w cyklach, nie więcej niż	25
6	Odporność na niszczące działanie atmosfery przemysłowej w środowisku o zawartość SO ₂ , w mg/m ³	od 10 do 200

Tablica 2. Dopuszczalne wady płyt chodnikowych kamiennych wg BN-86/6747-06

Lp.	Nazwa wady	Faktura płyty
1	Skrzywienie wchrowatość powierzchni licowej, mm	2
2	Odchyłki kątowe powierzchni bocznych (stykowych), mm/m	±2
3	Dopuszczalne zmiany materiałowe wg BN-84/6716-03 p. 3.1 jak dla gatunków bloków z płyt surowych	III
4	Występowanie rdzawych plam	dopuszcza się na powierzchni do 10% powierzchni płyty
5	Szczerby na krawędziach ograniczających powierzchnię licową - liczba na każde 100 cm długości - krawędź płyty - długość, mm, dla płyty	3

- głębokość, mm, dla płyty	5
	3

2.1.2. Kształt i wymiary płyt

Płyta kamienna powinna mieć wymiary 7cm x50cm x50cm.

2.1.3. Składowanie płyt

Płyty kamienne powinny być składowane na podłożu wyrównanym i odwodnionym. Płyty powinny być posegregowane według rodzajów, odmian, typów i wymiarów. Płyty prostokątne powinny być ustawione na jednym z dłuższych boków, powierzchniami obrobionymi do siebie. Płyty należy ustawiać na podkładkach drewnianych i zabezpieczyć krawędzie przed uszkodzeniem przekładkami.

2.2. Kruszywo

Na podsypkę przewidziano podsypkę piaskowo-cementowa 1:4 o grubości 5cm

2.3. Woda

Woda stosowana do podsypki i zaprawy cementowo-piaskowej, powinna odpowiadać wymaganiom PN-B-32250. Powinna to być woda „odmiany 1”. Badania wody należy wykonywać:

- w przypadku nowego źródła poboru wody,
- w przypadku podejrzeń dotyczących zmiany parametrów wody, np. zmętnienia, zapachu, barwy.

3. SPRZĘT

Wykonawca przystępujący do wykonania chodnika z płyt kamiennych powinien wykazać się możliwością korzystania z następującego sprzętu:

- wibratorów płytowych, ubijaków ręcznych lub mechanicznych,
- drobnego sprzętu pomocniczego.

4. TRANSPORT

Płyty mogą być przewożone dowolnymi środkami transportowymi. Powinny być zabezpieczone przed przemieszczeniem się i uszkodzeniami w czasie transportu. Piasek można przewozić dowolnym środkiem transportowym w warunkach zabezpieczających go przed zanieczyszczeniem i zmieszaniem z innymi materiałami.

5. WYKONANIE ROBÓT

5.1. Koryto pod chodnik

Koryto wykonane w podłożu powinno być wyprofilowane zgodnie z projektowanymi spadkami podłużnymi i poprzecznymi wg SST 04.01.01.

5.2. Podsypka

Nawierzchnie z płyt należy układać na podsypce cementowo piaskowej 1:4 grubości 5 cm. Podsypka pod nawierzchnie powinna być wykonana z piasku odpowiadającego wymaganiom niniejszej Specyfikacji. Piasek do wykonania podsypki powinien być rozłożony w warstwie o jednakowej grubości, w sposób zapewniający uzyskanie wymaganych spadków i rzędnych wysokościowych i następnie wymieszany w stosunku 1:4 z cementem. Alternatywnie można wykonać podsypkę cementowo piaskowa 1:4 z gotowej mieszanki wyprodukowanej w betoniarnie.

5.3. Układanie chodnika z płyt kamiennych

Płyty należy układać zgodnie ze wzorem podanym w dokumentacji projektowej, SST lub określonym przez Inżyniera. Pochylenie poprzeczne nie powinno być większe od 1 do 2%, a w przypadkach uzasadnionych, zaakceptowanych przez Inżyniera, do 3%.

Płyty przy krawężnikach ustawionych wzdłuż jezdni należy układać w taki sposób, aby ich górna krawędź znajdowała się do 1 cm powyżej górnej krawędzi krawężnika.

Obrzeże może wystawać ponad poziom chodnika na wysokość od 2 do 5 cm, znajdować się na poziomie chodnika lub 1 do 2 cm niżej dla zapewnienia odwodnienia chodnika.

Płyty na łukach o promieniu do 30 m powinny być układane w odcinkach prostych, łączących się przy użyciu trójkątów lub trapezów wykonanych z płyt odpowiednio dociętych.

Płyty na łukach o promieniu ponad 30 m należy tak układać, aby spoiny rozszerzały się wachlarzowo. Płyty mogą też być przycinane.

Przy urządzeniach naziemnych uzbrojenia podziemnego płyty odpowiednio docięte należy układać w jednym poziomie, regulując wysokość urządzeń naziemnych do poziomu chodnika.

Płyty przy urządzeniach naziemnych uzbrojenia podziemnego należy zalać zaprawą cementowo-piaskową lub spoiną na bazie żywic reaktywnych.

5.4. Spoiny

Szerokość spoin powinna wynosić:

- na odcinkach prostych do 0,8 cm,

- na łukach do 2 cm.

Spoiny pomiędzy płytami, po ich oczyszczeniu, powinny być zamulone piaskiem granitowym 0/4 mm na pełną grubość płyty lub za zgodą Inżyniera wypełnione zaprawą cementowo- piaskową.

5.5. Pielęgnacja chodnika

Chodnik o spoinach wypełnionych piaskiem można oddać do użytku bezpośrednio po jego wykonaniu.

Chodnik o spoinach wypełnionych zaprawą cementowo-piaskową, po jego wykonaniu, należy pokryć warstwą wilgotnego piasku o grubości od 1,0 do 1,5 cm i utrzymywać go w stanie wilgotnym w ciągu 10 dni.

6. KONTROLA JAKOŚCI ROBÓT

6.1. Badania przed przystąpieniem do robót

Przed przystąpieniem do robót Wykonawca powinien przedstawić Inżynierowi do akceptacji wyniki badań materiałów przeznaczonych do budowy chodnika z płyt kamiennych:

- a) zaświadczenie producenta płyt kamiennych o wykonanych badaniach laboratoryjnych w zakresie cech zewnętrznych płyt oraz o badaniach laboratoryjnych cech fizykomechanicznych, wg punktu 2.1,
- b) przeprowadzone przez Wykonawcę sprawdzenie cech zewnętrznych przy każdorazowym odbiorze dostarczonej partii płyt: kształtu, wymiarów, wyglądu zewnętrznego, wad i uszkodzeń płyt wg punktu 2.1,
- c) badania właściwości piasku, cementu i wody określone w normach podanych w punktach od 2.2 do 2.4.

6.2. Badania w czasie robót

W czasie robót należy wykonywać następujące badania kontrolne:

- a) sprawdzenie wykonania koryta wg punktu 5.2, przy czym dopuszczalne tolerancje wynoszą dla:
 - głębokości koryta
 - o szerokości do 3 m: ± 1 cm,
 - o szerokości powyżej 3 m: ± 2 cm,
 - szerokości koryta: ± 5 cm,
- b) sprawdzenie podsypki w zakresie grubości i wymaganych spadków poprzecznych i podłużnych i porównaniu z dokumentacją projektową i punktem 5.3,
- c) sprawdzenie warstwy odsączającej, jeśli jest przewidziana w dokumentacji projektowej, wg wymagań zawartych w SST,
- d) sprawdzenie ułożenia płyt wg wymagań punktu 5.5, zdejmując na każde 200 m² chodnika 2 płyty w dowolnym miejscu, sprawdzając układ płyt i mierząc grubość podsypki; dopuszczalne odchylenia w grubości podsypki nie mogą przekraczać ± 1 cm,
- e) sprawdzenie prawidłowości wypełnienia spoin wg punktu 5.6 przez ich wydłubanie na długości 10 m, w trzech dowolnych miejscach na każde 200 m² chodnika i zmierzenie ich szerokości oraz wypełnienia.

6.3. Sprawdzenie cech geometrycznych chodnika

6.3.1 Sprawdzenie równości

Równość sprawdza się co najmniej raz na każde 300 do 500 m² ułożonej nawierzchni i w miejscach wątpliwych, jednak nie rzadziej niż co 50 m. Dopuszczalny prześwit pod łata 4 m nie powinien przekraczać 0,3 cm.

6.3.2. Sprawdzenie profilu podłużnego

Profil podłużny chodnika sprawdza się za pomocą niwelacji, nie rzadziej niż co 100 m i w punktach charakterystycznych.

Odchylenia od projektowanej niwelety w punktach załamania niwelety nie mogą przekraczać ± 2 cm.

6.3.3. Sprawdzenie przekroju poprzecznego

Profil poprzeczny chodnika sprawdza się za pomocą szablonu z poziomica, co najmniej raz na każde 300 do 500 m² i w miejscach wątpliwych, jednak nie rzadziej niż co 50 m. Dopuszczalne odchylenia od przyjętego profilu mogą wynosić $\pm 0,3\%$.

6.3.4. Sprawdzenie równoległości spoin

Równoległość spoin sprawdza się za pomocą dwóch sznurów napiętych wzdłuż spoin i przymiaru z podziałką milimetrową. Dopuszczalne odchylenie wynosi $\pm 0,5$ cm.

7. OBMIAR ROBÓT

Jednostką obmiarową jest m² (metr kwadratowy) wykonanej nawierzchni z płyt granitowych.

8. ODBIÓR ROBÓT

Roboty uznaje się za wykonane zgodnie z dokumentacją projektową, ST i wymaganiami Inżyniera, jeżeli wszystkie pomiary i badania z zachowaniem tolerancji wg pkt 6 dały wyniki pozytywne.

9. PODSTAWA PŁATNOŚCI

Cena wykonania 1 m² nawierzchni z płyt granitowych obejmuje:

- prace pomiarowe i roboty przygotowawcze,
- dostarczenie materiałów na miejsce wbudowania,
- przygotowanie i rozścielenie podsypki wraz z zagęszczeniem,
- ułożenie nawierzchni z wypełnieniem spoin,
- pielęgnację nawierzchni,
- przeprowadzenie badań i pomiarów wymaganych w specyfikacji technicznej.

10. PRZEPISY ZWIĄZANE

10.1. Normy

1. PN-B-06711 Kruszywo mineralne. Piasek do betonów i zapraw
2. PN-B-06712 Kruszywa mineralne do betonu zwykłego
3. PN-B-19701 Cement. Cement powszechnego użytku. Skład, wymagania i ocena zgodności
4. PN-B-32250 Materiały budowlane. Woda do betonów i zapraw
5. BN-84/6716-03 Materiały kamienne. Bloki, formaki i płyty surowe Cement.
6. BN-88/6731-08 Transport i przechowywanie
7. BN-86/6747-06 Elementy płytowe z kamienia naturalnego. Płyty posadzkowe zewnętrzne i wewnętrzne

10.2. Inne dokumenty

Nie występują.

SPECYFIKACJA TECHNICZNA WYKONANIA I ODBIORU ROBÓT BUDOWLANYCH

D.08.01.02

Krawężniki kamienne

1. WSTĘP

1.1. Przedmiot SST

Przedmiotem niniejszej szczegółowej specyfikacji technicznej SST są wymagania dotyczące wykonania i odbioru robót związanych z ustawieniem krawężników kamiennych dla: **Przebudowa drogi w zakresie remontu chodników na ul. Kościuszki i ul. Prądyńskiego we Wrocławiu**

1.2. Zakres stosowania SST

Szczegółowa specyfikacja techniczna SST jest stosowana jako dokument przetargowy i kontraktowy przy zlecaniu i realizacji robót.

1.3. Zakres robót objętych SST

Ustalenia zawarte w niniejszej specyfikacji dotyczą zasad prowadzenia robót związanych z ustawieniem krawężników kamiennych:

- granitowych o wymiarach 20x30 cm na ławie betonowej z betonu C12/15 z oporem

1.4. Określenia podstawowe

1.4.1. Krawężniki kamienne - belki kamienne ograniczające chodniki dla pieszych, pasy dzielące, wyspy kierujące oraz nawierzchnie drogowe.

1.4.2. Pozostałe określenia podstawowe są zgodne z obowiązującymi, odpowiednimi polskimi normami i z definicjami podanymi w SST D-M-00.00.00 „Wymagania ogólne” pkt 1.4.

1.5. Ogólne wymagania dotyczące robót

Ogólne wymagania dotyczące robót podano w SST D-M-00.00.00 „Wymagania ogólne” pkt 1.5.

2. MATERIAŁY

2.1. Ogólne wymagania dotyczące materiałów

Ogólne wymagania dotyczące materiałów, ich pozyskiwania i składowania, podano w SST D-M-00.00.00 „Wymagania ogólne” pkt 2.

2.2. Stosowane materiały

Materiałami stosowanymi do wykonania krawężników kamiennych są:

- krawężniki odpowiadające wymaganiom BN-66/6775-01 [9],
- piasek na podsypkę,
- cement do podsypki cementowo-piaskowej i zaprawy,
- woda,

oraz materiały do wykonania odpowiedniego rodzaju ław pod ustawienie krawężników, zgodnie z SST D-08.01.01 „Krawężniki betonowe”.

2.3. Krawężniki kamienne - klasyfikacja

2.3.1. Typy

Należy zastosować krawężniki:

U – uliczne.

2.3.2. Rodzaje

Należy zastosować typ krawężnika A.

2.3.3. Wielkości

W zależności od wymiaru wysokości krawężnika rozróżnia się następujące wielkości:
krawężnik uliczny o wysokości 30 cm,

2.3.4. Klasy

Należy zastosować krawężniki klasa I,

Przykład oznaczenia krawężnika kamiennego ulicznego prostego (UP) rodzaju B, wielkości 35, klasy II: krawężnik UPB35II BN-66/6775-01 [9].

2.4. Krawężniki kamienne - wymagania techniczne

2.4.1. Cechy fizyczne i wytrzymałościowe

Materiałem do wyrobu krawężników są bloki kamienne ze skał magmowych, osadowych lub metamorficznych, klasy I i II wg BN-62/6716-04 [8] o cechach fizycznych i wytrzymałościowych określonych w tablicy 1.

Tablica 1. Cechy fizyczne i wytrzymałościowe krawężników kamiennych

Lp.	Cechy fizyczne i wytrzymałościowe	Klasa
		I
1	Wytrzymałość na ściskanie w stanie powietrzno-suchym, w kG/cm ² , co najmniej	1200
2	Ścieralność na tarczy Boehmego, w cm, nie więcej niż	0,25
3	Wytrzymałość na uderzenia, ilość uderzeń, nie mniej niż	13
4	Nasiąkliwość wodą, w %, nie więcej niż	0,5
5	Odporność na zamrażanie, w cyklach	nie bada się

2.4.2. Kształt i wymiary

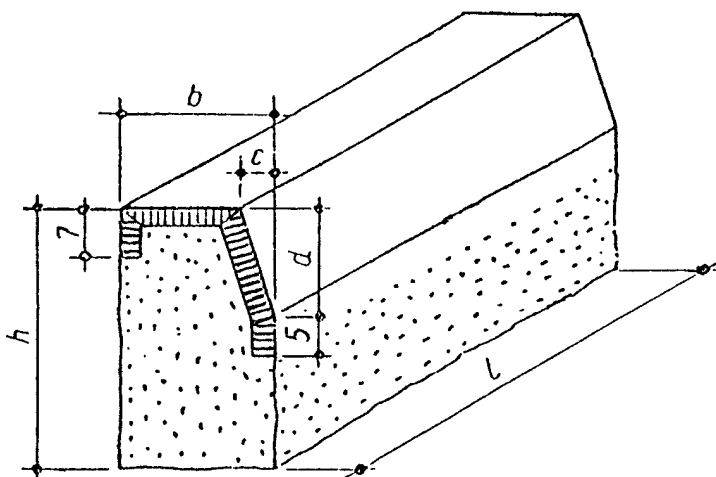

Rys. 1. Krawężnik uliczny odmiany UP, rodzaju A

Tablica 2. Wymiary krawężników ulicznych

Wymiar (w cm)	Rodzaj		Dopuszczalne odchyłki, cm
	A		
h	30	20	± 2
b	20	20	± 0,3
c	4	4	± 0,3
d	15	15	dla A: ± 0,2
l	50		

2.4.3. Wygląd zewnętrzny

W ocenie wyglądu zewnętrznego krawężników kamiennych - ulicznych, mostowych i drogowych, należy brać pod uwagę ustalenia normy BN-66/6775-01 [9].

2.5. Dopuszczalne wady i uszkodzenia

Dopuszczalne wady i uszkodzenia dla wszystkich typów krawężników kamiennych podaje tablica 5.

Tablica 5. Dopuszczalne wady i uszkodzenia

Rodzaj uszkodzeń		Typy krawężników				
		Uliczne		Mostowe	Drogowe	
		proste	łukowe		rodzaj „A”	rodzaj „B”
skrzywienie (wichrowatość powierzchni)	licowych	0,3 cm			0,5 cm	
	bocznych	nie sprawdza się				
	stykowych		0,2 cm		0,3 cm	
	spodu	nie sprawdza się				
wady obróbki powierzchni (włębienia i wypukłości)	licowych	dopuszcza się na długości 1 m danej powierzchni jedno wgłębienie wielkości do 5 cm ² , nie głębsze niż 0,5 cm, nie wynikające z techniki wykonania faktury				
	bocznych	wgłębienie do 1,5 cm dopuszcza się bez ograniczeń. Wypukłość poza lico pasa obrobionego na powierzchni przedniej (od strony jezdni) niedopuszczalne. Na powierzchni tylnej (od strony chodnika) dopuszcza się wypukłości poza lico pasa obrobionego do 3 cm				
	stykowych	w obrębie pasa dłutowanego wgłębienia niedopuszczalne, pozostała część powierzchni nie podlega sprawdzeniu				
	spodu	nie sprawdza się				
szczyrby i uszkodzenia krawędzi i naroży	ilość w przeliczeniu na 1 m	3			5	
	długość	0,5 cm			1 cm	
	głębokość	0,3 cm			0,5 cm	
odchyłki od kąta prostego		0,2 cm na długości powierzchni			0,3 cm na długości pow.	
odchyłki w krzywiznie łuku		-	1,0 cm	-		

2.6. Przechowywanie krawężników

Krawężniki mogą być przechowywane na składowiskach otwartych, posegregowane wg typów, rodzajów, odmian i wielkości.

Dopuszcza się składowanie krawężników prostych w kilku warstwach, przy zastosowaniu drewnianych podkładek pomiędzy poszczególnymi warstwami, przy czym suma wysokości warstw nie powinna przekraczać 1,2 m.

2.7. Materiały na podsypkę i do zapraw

2.7.1. Piasek

Piasek na podsypkę cementowo-piaskową powinien odpowiadać wymaganiom PN-EN 12620:2004, a do zaprawy cementowo-piaskowej PN-EN 13139:2003.

2.7.2. Cement

Cement stosowany do zaprawy cementowej i do podsypki cementowo-piaskowej powinien być cementem portlandzkim klasy nie niższej niż „32,5” odpowiadający wymaganiom PN-EN 197-1:2002.

2.7.3. Woda

Woda powinna być odmiany „1” i odpowiadać wymaganiom PN-EN 1008:2004.

2.8. Materiały na ławy

Do wykonania ław betonowych należy stosować odpowiednio beton klasy C 12/15 klasy ekspozycji XO wg PN-EN 206-1, konsystencja odpowiadająca gęstoplastycznej.

Założono zakup i dowóz betonu zatwierdzonego przez Inżyniera z betoniarni wskazanej przez Wykonawcę.

3. SPRZĘT

3.1. Ogólne wymagania dotyczące sprzętu

Ogólne wymagania dotyczące sprzętu podano w SST D-M-00.00.00 „Wymagania ogólne” pkt 3.

3.2. Sprzęt do ustawiania krawężników

Roboty wykonuje się ręcznie przy zastosowaniu:

- betoniarek do wytwarzania zapraw oraz przygotowania podsypki cementowo-piaskowej,
- wibratorów płytowych do zagęszczania podsypki.

4. TRANSPORT

4.1. Ogólne wymagania dotyczące transportu

Ogólne wymagania dotyczące transportu podano w SST D-M-00.00.00 „Wymagania ogólne” pkt 4.

4.2. Transport krawężników

Krawężniki kamienne mogą być przewożone dowolnymi środkami transportowymi.

Krawężniki należy układać na podkładach drewnianych, rzędami, długością w kierunku jazdy środka transportowego.

W celu zabezpieczenia powierzchni obrobionych przed bezpośrednim stykiem, należy je do transportu zabezpieczyć przekładkami splecionymi ze słomy lub wełny drzewnej, przy czym grubość tych przekładek nie powinna być mniejsza niż 5 cm.

4.3. Transport pozostałych materiałów

Transport cementu i betonu powinien się odbywać w samochodach zamkniętych lub pod przykryciem w celu ochrony przed rozpylaniem, przesuszeniem bądź zawilgoceniem – w zależności od warunków atmosferycznych.

Piasek na zaprawę można przewozić dowolnym środkiem transportu, w warunkach zabezpieczających je przed zanieczyszczeniem i zmieszaniem z innymi materiałami.

5. WYKONANIE ROBÓT

5.1. Ogólne zasady wykonania robót

Ogólne zasady wykonania robót podano w SST D-M-00.00.00 „Wymagania ogólne” pkt 5.

5.2. Wykonanie koryta pod ławy

Koryto pod ławy należy wykonywać zgodnie z PN-B-06050 [2].

Wymiary wykopu powinny odpowiadać wymiarom ławy w planie z uwzględnieniem w szerokości dna wykopu konstrukcji szalunku.

Wskaźnik zagęszczenia dna wykonanego koryta pod ławę powinien wynosić co najmniej 0,97 według normalnej metody Proctora.

5.3. Wykonanie ław

Wykonanie ław powinno być zgodne z warunkami podanymi w SST D-08.01.01 „Krawężniki betonowe” pkt 5.

5.4. Ustawienie krawężników kamiennych

5.4.1. Zasady ustawiania krawężników

- Światło (odległość górnej powierzchni krawężnika od jezdni) krawężników podano w dokumentacji projektowej.

- Ustawianie krawężników na ławie betonowej wykonuje się jednocześnie z wykonaniem ławy betonowej i ułożeniem podsypki piaskowo- cementowej

5.4.2 Wypełnianie spoin

Krawężniki należy układać na styk a spoiny krawężników nie mogą przekraczać szerokości 0,5 cm.

Na odcinkach prostych nie ma potrzeby ich wypełniania. Na łukach o promieniach poniżej 20 m zastosować krawężniki łukowe. W przypadku promieni większych można zastosować krawężniki cięte na miejscu budowy (max dł. krawężnika 0,50 m), spoiny między krawężnikami (na łukach nie powinny przekraczać 1,0 cm) – należy wypełnić zaprawą na bazie cementu najlepiej mrozoodporną o znacznej odporności na nacisk kół pojazdów zatwierdzonym przez Inżyniera ewentualnie za zgodą Inżyniera.

Spoinowanie należy również wykonać na łukach i na odcinkach prostych w miejscu gdzie przechodzi dylatacja, jeśli ta pokrywa się w linii prostej ze spoiną między krawężnikami. Spoiny przed zalaniem zaprawą należy oczyścić i zmyć wodą.

Po zalaniu w miejscu spoin krawężniki należy oczyścić.

W obu przypadkach do wypełniania spoin można zastosować materiały gotowe odporne na zmiany temperatury, o dobrej przyczepności i odpowiednio wytrzymałe na uszkodzenia mechaniczne po uzgodnieniu z Inżynierem Budowy.

Ewentualne krawężniki najazdowe należy układać ze spoiną 5mm – w przypadku tych krawężników nie należy wypełniać spoin zaprawą.

6. KONTROLA JAKOŚCI ROBÓT

6.1. Ogólne zasady kontroli jakości robót

Ogólne zasady kontroli jakości robót podano w SST D-M-00.00.00 „Wymagania ogólne” pkt 6.

6.2. Badania przed przystąpieniem do robót

6.2.1. Badania krawężników

Przed przystąpieniem do robót Wykonawca powinien wykonać badania materiałów przeznaczonych do ustawienia krawężników kamiennych i przedstawić wyniki tych badań Inżynierowi do akceptacji.

6.2.1. Badania krawężników

Badania krawężników kamiennych obejmują:

- sprawdzenie cech zewnętrznych,
- badania laboratoryjne.

Sprawdzenie cech zewnętrznych obejmuje:

- sprawdzenie kształtu, wymiarów i wyglądu zewnętrznego,
- sprawdzenie wad i uszkodzeń.

Badanie laboratoryjne obejmuje:

- badanie nasiąkliwości wodą,
- badanie odporności na zamrażanie,
- badanie wytrzymałości na ściskanie,
- badanie ścieralności na tarczy Boehmego,
- badanie wytrzymałości na uderzenie.

Sprawdzenie cech zewnętrznych należy przeprowadzać przy każdorazowym odbiorze partii krawężników. Badanie laboratoryjne należy przeprowadzać na polecenie Inżyniera na próbkach materiału kamiennego, z którego wykonano krawężniki, a w przypadkach spornych - na próbkach wyciętych z zakwestionowanych krawężników, zgodnie z wymaganiami tablicy 1.

W skład partii przeznaczonej do badań powinny wchodzić krawężniki jednakowego typu, klasy, rodzaju, odmiany i wielkości. Wielkość partii nie powinna przekraczać 400 sztuk.

W przypadku przedstawienia większej ilości krawężników, należy dostawę podzielić na partie składające się co najwyżej z 400 sztuk.

Pobieranie próbek materiału kamiennego należy przeprowadzać wg PN-B-06720 [5].

Sprawdzenie kształtu i wymiarów należy przeprowadzać poprzez oględziny zewnętrzne zgodnie z wymaganiami tablicy 2, 3 lub 4 oraz pomiar przy pomocy linii z podziałką milimetrową z dokładnością do 0,1 cm.

Sprawdzenie równości powierzchni obrobionych przeprowadzać należy przy pomocy linii metalowej, ustawionej wzdłuż krawędzi i po przekątnych sprawdzanej powierzchni oraz pomiar odchyleń z dokładnością do 0,1 cm, zgodnie z wymaganiami tablicy 2,3 lub 4.

Sprawdzenie krawędzi prostych przeprowadzać należy przy pomocy linii metalowej.

Sprawdzenie szczyrb i uszkodzeń przeprowadzać należy poprzez oględziny zewnętrzne, policzenie ilości szczyrb i uszkodzeń oraz pomiar ich wielkości z dokładnością do 0,1 cm, zgodnie z wymaganiami tablicy 5.

Sprawdzenie faktury powierzchni przeprowadza się wizualnie przez porównanie z wzorem.

Ocenę wyników sprawdzenia cech zewnętrznych oraz ocenę wyników badań laboratoryjnych należy przeprowadzić wg BN-66/6775-01 [9].

6.2.2. Badania pozostałych materiałów

Badania pozostałych materiałów stosowanych przy ustawieniu krawężników kamiennych powinny obejmować wszystkie właściwości, które zostały określone w normach podanych dla odpowiednich materiałów wg pkt 2.

6.3. Badania w czasie robót

6.3.1. Sprawdzenie koryta pod ławę

Zagęszczenie podłoża pod ławę oraz podsypki powinno być zgodne z pkt 5.2. z częstotliwością 1 raz na 200mb.

6.3.2. Sprawdzenie ław pod krawężniki i ustawienia krawężników

Przy wykonywaniu ław badaniu powinny podlegać:

- a) Zgodność profilu podłużnego górnej powierzchni ław z dokumentacją projektową.
Profil podłużny górnej powierzchni ławy powinien być zgodny z projektowaną niweletą. Dopuszczalne odchylenia mogą wynosić ± 1 cm na każde 100 m ławy.
- b) Wymiary i zagęszczenie ławy.
Wymiary i zagęszczenie ław należy sprawdzić w dwóch dowolnie wybranych punktach na każde 100 m ławy.
Tolerancje wymiarów wynoszą:
 - dla wysokości $\pm 10\%$ wysokości projektowanej,
 - dla szerokości $\pm 10\%$ szerokości projektowanej.

Przy ustawianiu krawężników należy sprawdzać:

- dopuszczalne odchylenia linii elementów betonowych w poziomie od linii projektowanej, które wynosi ± 2 cm na każde 100 m (dla obrzeży ± 5 cm) ustawionego elementu,
- dopuszczalne odchylenie niwelety górnej płaszczyzny elementu betonowego od niwelety projektowanej, które wynosi ± 2 cm na każde 100 m ustawionego krawężnika,
- równość górnej powierzchni elementu betonowego, sprawdzane przez przyłożenie w dwóch punktach na każde 100 m elementu, trzymetrowej łaty, przy czym przeswit pomiędzy górną powierzchnią elementu i przyłożoną łatą nie może przekraczać 1 cm,

Badanie właściwości składników mieszanki betonowej jak i właściwości samej mieszanki należy do zadań Producenta i winna być zgodna z PN-EN 206-1: 2003 i norm w niej powołanych.

W trakcie wbudowywania mieszanki Wykonawca powinien wykonać:

- badanie konsystencji wg PN-EN 12350-x:2001,
- oznaczenie wytrzymałości na ściskanie betonu -min. 3 serie (po 3 próbki) na 1km wg PN-EN 12390-3:2001 i/lub wg PN-EN 12504-1:2001,
- oznaczenie nasiąkliwości betonu – w przypadkach wątpliwych,
- oznaczenie mrozoodporności – na zlecenie Inżyniera.

Uwaga. Na budowie badanie konsystencji mieszanki można przeprowadzić dowolnie jedną z wybranych metod:

- opad stożka S
- Vebe V
- stopień zagęszczalności

Nie jest wymagana zgodność wyboru metod badanie konsystencji i wytrzymałości na budowie z metodami badań mieszanki przez producenta.

7. OBMIAR ROBÓT

7.1. Ogólne zasady obmiaru robót

Ogólne zasady obmiaru robót podano w SST D-M-00.00.00 „Wymagania ogólne” pkt 7.

7.2. Jednostka obmiarowa

Jednostką obmiarową jest m (metr) wykonanego krawężnika kamiennego.

8. ODBIÓR ROBÓT

8.1. Ogólne zasady odbioru robót

Ogólne zasady odbioru robót podano w SST D-M-00.00.00 „Wymagania ogólne” pkt 8.

Roboty uznaje się za wykonane zgodnie z dokumentacją projektową, SST i wymaganiami Inżyniera, jeżeli wszystkie pomiary i badania z zachowaniem tolerancji wg pkt 6 dały wyniki pozytywne.

8.2. Odbiór robót zanikających i ulegających zakryciu

Odbiorowi robót zanikających i ulegających zakryciu podlegają:

- wykonanie koryta pod ławę,
- wykonanie ławy,
- wykonanie podsypki.

9. PODSTAWA PŁATNOŚCI

9.1. Ogólne ustalenia dotyczące podstawy płatności

Ogólne ustalenia dotyczące podstawy płatności podano w SST D-M-00.00.00 „Wymagania ogólne” pkt 9.

9.2. Cena jednostki obmiarowej

Cena wykonania 1 m krawężnika kamiennego obejmuje:

- prace pomiarowe i roboty przygotowawcze,
- dostarczenie materiałów na miejsce wbudowania,
- wykonanie wykopu pod ławę,
- ew, wykonanie szalunku,
- wykonanie ławy,
- ustawienie krawężników na podsypce,
- wypełnienie spoin,
- zasypanie zewnętrznej ściany krawężnika gruntem i ubicie,
- przeprowadzenie badań i pomiarów wymaganych w specyfikacji technicznej.

10. PRZEPISY ZWIĄZANE

10.1. Normy

PN-EN 197-1:2002 Cement. Część 1: Skład, wymagania i kryteria zgodności dotyczące cementu powszechnego użytku

PN-EN 206-1:2003 Beton. Część 1: Wymagania, właściwości, produkcja i zgodność (W okresieprzejściowym można stosować PN-B-06250:1988 Beton zwykły)

PN-EN 1343:2003 Krawężniki z kamienia naturalnego do zewnętrznych nawierzchni drogowych. Wymagania i metody badań

PN-EN 12371:2002 Metody badań kamienia naturalnego – Oznaczanie mrozoodporności

PN-EN 12372:2001 Metody badań kamienia naturalnego – Oznaczanie wytrzymałości na zginanie pod działaniem siły skupionej

PN-EN 12407:2001 Metody badań kamienia naturalnego – Badania petrograficzne

PN-EN 13755:2002 Metody badań kamienia naturalnego – Oznaczanie nasiąkliwości przy ciśnieniu atmosferycznym

PN-EN 13242:2004 Kruszywa dla niezwiązanych i związanych hydraulicznie materiałów stosowanych w obiektach budowlanych i budownictwie drogowym

PN-EN 1008:2004 Woda zarobowa do betonu. Specyfikacja pobierania próbek, badanie i ocena przydatności wody zarobowej do betonu, w tym wody odzyskanej z procesów produkcji betonu

PN-B-06265:2004 Krajowe uzupełnienie PN-EN 206-1:2003 – Beton. Część 1: Wymagania, właściwości, produkcja i zgodność

10.2. Inne dokumenty

Katalog szczegółów drogowych ulic, placów i parków miejskich, Centrum Techniki Budownictwa Komunalnego, Warszawa 1987

SPECYFIKACJA TECHNICZNA WYKONANIA I ODBIORU ROBÓT BUDOWLANYCH

D.08.01.03

Obrzeża kamienne

1. WSTĘP

1.1. Przedmiot ST

Przedmiotem niniejszej Specyfikacji Technicznej są wymagania techniczne dotyczące wykonania i odbioru obrzeży kamiennych dla zadania *Przebudowa drogi w zakresie remontu chodników na ul. Kościuszki i ul. Prądzyńskiego we Wrocławiu*

1.2. Zakres stosowania ST

Specyfikacja Techniczna jest stosowana jako dokument przetargowy i kontraktowy przy zleceniu i realizacji robót wymienionych w punkcie 1.1

1.3. Zakres robót objętych ST

ST obejmuje wszystkie roboty związane z wykonaniem, kontrolą i odbiorem kamiennych obrzeży chodnikowych o przekroju 6x20 cm na lawie betonowej z oporem i bez oporu.

1.4. Określenia podstawowe

1.4.1. Obrzeża kamienne - elementy rozgraniczające jednostronnie lub dwustronnie ciągi komunikacyjne od terenów nie przeznaczonych dla komunikacji.

Pozostałe określenia podstawowe należy interpretować zgodnie z obowiązującymi polskimi normami oraz definicjami podanymi w ST-00.00. "Wymagania ogólne".

1.5. Ogólne wymagania dotyczące robót

Wykonawca robót jest odpowiedzialny za jakość ich wykonania oraz za zgodność z Specyfikacją Techniczną i poleceniami Inżyniera.

Ogólne wymagania dotyczące robót podano w ST-00.00. „Wymagania ogólne”.

2. MATERIAŁY

Ogólne wymagania dotyczące materiałów, ich pozyskiwania i składowania, podano w ST-00.00. „Wymagania ogólne”.

3. SPRZĘT

Ogólne wymagania dotyczące sprzętu podano w ST-00.00. „Wymagania Ogólne” pkt. 3.

4. TRANSPORT

Ogólne wymagania dotyczące sprzętu podano w ST-00.00. „Wymagania Ogólne” pkt. 4. Oporniki powinny być zabezpieczone przed przemieszczeniem się i uszkodzeniami w czasie transportu.

5. WYKONANIE ROBÓT

5.1. Ogólne wymagania dotyczące wykonania robót

Ogólne zasady wykonania robót podano w ST-00.00. „Wymagania ogólne” pkt 5.

5.2. Wykonanie koryta

Wykop koryta pod ławy wykonywać należy zgodnie z ST-04.00 pkt 5.2 „Wykonanie koryta pod ławy”.

5.3. Ustawienie obrzeża

Obrzeże ustawiać należy na podsypce cementowo-piaskowej o grubości warstwy 3cm po zagęszczeniu, na lawie betonowej C-12/15 z oporem i bez oporu (od strony budynków).

Niweleta obrzeża powinna być zgodna z projektowaną niweletą ciągu komunikacyjnego.

Spoiny nie powinny przekraczać szerokości 1 cm i zostać wypełnione zaprawą cementowo-piaskową w stosunku 1:2.

Spoiny przed zalaniem należy oczyścić i zmyć wodą. Spoiny muszą być wypełnione całkowicie na pełną głębokość.

6. KONTROLA JAKOŚCI ROBÓT

Ogólne zasady kontroli jakości robót podano w ST-00.00. „Wymagania Ogólne” pkt. 6.

6.1. Kontrola przed przystąpieniem do robót

Przed przystąpieniem do wykonywania robót Wykonawca powinien sprawdzić sprawność sprzętu, środków transportu, zasoby sprowadzonych materiałów oraz inne czynniki zapewniające możliwość prowadzenia robót.

6.2. Kontrola w czasie wykonywanych robót

W czasie wykonywania robót Wykonawca powinien prowadzić doraźne kontrole wszystkich asortymentów robót, składających się na ogólny element. Kontrola obejmować powinna zgodność wykonywanych robót z Dokumentacją Projektową, ustaleniami zawartymi w punkcie 5 niniejszych "Wykonanie robót" oraz w zakresie rodzaju badań i tolerancji wykonania robót.

6.3. Dopuszczalne odchylenia

Dopuszczalne odchylenia profilu podłużnego obrzeży nie mogą przekraczać ± 1 cm. Dopuszczalne odchylenie linii obrzeży od projektowanego kierunku nie może wynosić więcej ± 1 cm.

7. OBMIAR ROBÓT

Ogólne zasady obmiaru robót podane są w ST-00.00. „Wymagania ogólne” pkt. 7. Jednostką obmiaru obrzeża betonowego jest 1m.

8. ODBIÓR ROBÓT

Ogólne zasady odbioru robót podano w ST-00.00. „Wymagania ogólne” pkt. 8. Odbiór dokonywany jest na zasadach odbioru robót zanikających i ulegających zakryciu. Odbiór obrzeży kamiennych powinien być przeprowadzony w czasie umożliwiającym wykonanie ewentualnych napraw wadliwie wykonanych robót bez hamowania ich postępu.

9. PODSTAWA PŁATNOŚCI

Ogólne zasady płatności podano w ST-00.00. „Wymagania ogólne” pkt. 9.

9.1. Cena jednostki obmiarowej

Cena jednostkowa ustawienia 1 m obrzeża kamiennego obejmuje:

- prace pomiarowe,
- roboty przygotowawcze,
- dostarczenie materiałów na miejsce wbudowania,
- wykonanie ławy betonowej,
- rozścielenie i zagęszczenie podsypki cementowo-piaskowej,
- ustawienie obrzeży kamiennych,
- wypełnienie spoin zaprawą cementowo - piaskową wraz z jej przygotowani

SPECYFIKACJA TECHNICZNA WYKONANIA I ODBIORU ROBÓT BUDOWLANYCH

D.07.01.01

Oznakowanie poziome

1. WSTĘP

Ilekróć w tekście będzie mowa o specyfikacji technicznej (ST) bądź o szczegółowej specyfikacji technicznej (SST) bądź o ogólnej specyfikacji technicznej (OST) należy przez to rozumieć Specyfikację Techniczną Wykonania i Odbioru Robót Budowlanych

1.1. Przedmiot ST

Przedmiotem niniejszej ST są wymagania szczegółowe dotyczące wykonania i odbioru oznakowania poziomego ramach zadania: **Przebudowa drogi w zakresie remontu chodników na ul. Kościuszki i ul. Prądyńskiego we Wrocławiu**

1.2. Zakres stosowania ST

Zakres stosowania ST jest zgodny z ustaleniami punktu 1.2. ST D - 00.00.00 „Wymagania ogólne”.

1.3. Zakres robót objętych ST

Ustalenia zawarte w niniejszej specyfikacji dotyczą zasad prowadzenia robót związanych z wykonywaniem i odbiorem oznakowania poziomego.

oznakowanie poziome grubowarstwowe:

- oznakowanie grubowarstwowe chemoutwardzalne (gładkie)
- wysoka odporność na ścieranie i zabrudzenia
- szorstkość winna być możliwie zbliżona do szorstkości nawierzchni
- wysoka trwałość oraz wysoki współczynnik odbłaskowości umożliwiające zachowanie co najmniej minimalnych parametrów odbłaskowości przez cały okres użytkowania
- zapewnienie dobrej widoczności o każdej porze

stosowanie wyłącznie materiałów atestowanych **Ze względu na występowanie na rynku szerokiej gamy materiałów przeznaczonych do oznakowania niniejszą specyfikację należy potraktować jako wytyczne i materiał pomocniczy, w przypadku gdy producent nie wskaże sposobu aplikacji swoich produktów.**

1.4. Określenia podstawowe

Oznakowanie poziome - znaki drogowe poziome, umieszczone na nawierzchni w postaci linii ciągłych lub przerywanych, pojedynczych lub podwójnych, strzałek, napisów, symboli oraz innych linii związanych z oznaczeniem określonych miejsc na tej nawierzchni.

Znaki podłużne - linie równoległe do osi jezdni lub odchylone od niej pod niewielkim kątem, występujące jako linie segregacyjne lub krawędziowe, przerywane lub ciągłe.

Strzałki – znaki poziome na nawierzchni, występujące jako strzałki kierunkowe służące do wskazania dozwolonego kierunku jazdy oraz strzałki naprowadzające, które uprzedzają o konieczności opuszczenia pasa, na którym się znajdują.

Materiały do poziomego znakowania dróg - materiały zawierające rozpuszczalniki, wolne od rozpuszczalników lub punktowe elementy odbłaskowe, które mogą zostać naniesione albo wbudowane przez malowanie, natryskiwanie, odlewanie, wytłaczanie, rolowanie, klejenie itp. na nawierzchnie drogowe, stosowane w temperaturze otoczenia lub w temperaturze podwyższonej. Materiały te powinny być retrorefleksyjne.

Materiały do oznakowania grubowarstwowego – masy termoplastyczne lub chemoutwardzalne (układane na zimno) bądź taśmy prefabrykowane nakładane na gorąco, o grubości min. 0,9 mm do 5mm .

Materiały do oznakowania cienkowarstwowego – farby rozpuszczalnikowe, chemoutwardzalne, wodorozcieńczalne układane na mokro o min. gr. 0,30 mm i max 0,80mm.

Materiały prefabrykowane – materiały grubowarstwowe, które łączy się z powierzchnią drogi przez klejenie, wtapianie, wbudowanie lub w inny sposób. Zalicza się do nich masy termoplastyczne w arkuszach do wtapiania oraz taśmy prefabrykowane naklejane a także punktowe elementy odbłaskowe.

Trwale oznakowanie dróg - oznakowanie, którego czas użytkowania, wynosi co najmniej 12 miesięcy.

Tymczasowe oznakowanie dróg - oznakowanie, którego czas użytkowania, wynosi co najwyżej 6 miesięcy lub czas użytkowania kończy się z chwilą zakończenia robót.

Kulki szklane - materiał do posypywania lub narzucania pod ciśnieniem na oznakowanie wykonane materiałami w stanie ciekłym, w celu uzyskania widzialności oznakowania w nocy.

Pozostałe określenia są zgodne z obowiązującymi, odpowiednimi polskimi normami i z definicjami podanymi w ST D-00.00.00 „Wymagania ogólne” pkt 1.4.

1.5. Ogólne wymagania dotyczące robót

Ogólne wymagania dotyczące robót podano w ST D-00.00.00 „Wymagania ogólne” pkt 1.5.

2. MATERIAŁY

2.1. Ogólne wymagania dotyczące materiałów

Ogólne wymagania dotyczące materiałów, ich pozyskiwania i składowania podano w ST D-00.00.00 „Wymagania ogólne” pkt 2.

Wykonawca ponosi pełną odpowiedzialność za spełnienie wymagań ilościowych i jakościowych zastosowanych materiałów. Wykonawca zapewni, że składowane materiały będą zabezpieczone przed zanieczyszczeniem, zachowują swoją jakość i właściwość do robót i będą dostępne dla Zamawiającego.

Materiały stosowane przez wykonawcę do poziomego oznakowania dróg powinny spełniać warunki postawione w *rozporządzeniu Ministra Infrastruktury z dnia 11 sierpnia 2004 (Dz. U. nr 220, poz. 218)*.

Producenci powinni oznakować wyroby znakiem budowlanym B, co oznacza wystawienie deklaracji zgodności z aprobatą techniczną (np. dla farb i mas termoplastycznych) lub znakiem CE, co oznacza wystawienie deklaracji zgodności z normą zharmonizowaną lub europejską aprobatą techniczną.

2.2. Oznakowanie opakowań

Na opakowaniu producent powinien umieścić następujące dane:

- nazwę i adres producenta,
- datę produkcji i termin przydatności do użycia,
- masę netto,
- numer partii i datę produkcji,
- informację, że wyrób posiada aprobatę techniczną IBDiM i jej numer,
- nazwę jednostki certyfikującej i numer certyfikatu jeżeli dotyczy,
- znak budowlany „B” lub znak „CE”,
- informację o szkodliwości i klasie zagrożenia pożarowego,
- ewentualne wskazówki dla użytkowników.

2.3. Masy termoplastyczne i chemoutwardzalne oraz farby do oznakowania cienkowarstwowego

Masy termoplastyczne powinny być substancjami nie zawierającymi rozpuszczalników dostarczanych w postaci bloków, granulek lub proszku. Przy stosowaniu powinny dać się podgrzewać do stopienia i aplikować ręcznie lub maszynowo. Masy te powinny tworzyć spójną warstwę przez ochłodzenie.

Masy chemoutwardzalne (stosowane na zimno) powinny być substancjami jedno lub dwu składnikowymi mieszanymi ze sobą w proporcjach ustalonych przez producenta i nakładanymi na nawierzchnie specjalnym aplikatorem. Masy te powinny tworzyć warstwę kohezyjną w wyniku reakcji chemicznej.

Właściwości fizyczne materiałów do znakowania grubowarstwowego określi aprobatą techniczną.

Zawartość składników lotnych (rozpuszczalników organicznych) nie może przekraczać w materiałach do znakowania: cienkowarstwowego 30% (m/m), grubowarstwowego 2% (m/m).

Nie dopuszcza się stosowania materiałów zawierających rozpuszczalnik aromatyczny (jak np. toluen, ksylen) w ilości większej niż 10%. Nie dopuszcza się do stosowania materiałów zawierających benzen i rozpuszczalniki chlorowane.

Materiały do znakowania cienko- i grubowarstwowego nawierzchni powinny zachować stałość swoich właściwości chemicznych i fizykochemicznych przez okres co najmniej 6 miesięcy składowania w warunkach określonych przez producenta. Materiały do poziomego znakowania dróg należy przechowywać w magazynach odpowiadających zaleceniom producenta, zwłaszcza zabezpieczających je od napromieniowania słonecznego, opadów i w temperaturze, dla:

- a) farb wodorocieńczalnych od 5o do 40°C,
- b) farb rozpuszczalnikowych od 0o do 25°C,
- c) pozostałych materiałów - poniżej 40°C.

2.4. Materiał odblaskowy

Materiały w postaci kulek szklanych refleksyjnych do posypywania lub narzucania pod ciśnieniem na materiały do oznakowania powinny zapewniać widzialność w nocy przez odbicie powrotne w kierunku pojazdu wiązki światła wysyłanej przez reflektory pojazdu.

Mikrokulki szklane do oznakowań powinny charakteryzować się odpowiednim uziarnieniem: 125- 850 mikrometrów najlepiej z powłoka silikonową.

Mikrokulki powinny być powierzchniowo ulepszone oraz muszą charakteryzować się następującymi cechami:

- współczynnikiem załamania światła - ponad 1.50,
- odpornością na wodę, kwasu solny, chlorek wapniowy i siarczek sodowy,
- zawartością mikrokulek z defektami - nie więcej niż 20% w przypadku kulek o średnicy 1 mm oraz 30% w przypadku kulek o maksymalnej średnicy równej i większej niż 1mm.

Materiały do poziomego znakowania dróg należy przechowywać w magazynach odpowiadających zaleceniom producenta, zwłaszcza zabezpieczających je od napromieniowania słonecznego, opadów i w odpowiedniej temperaturze.

W zależności od rodzaju zastosowanego materiału podkładowego mikrokulki należy rozsypać w czasie nie późniejszym niż 5-10 s po aplikacji podkładu, w ilości od 250 g/m² do 480 g/m².

2.5. Taśmy prefabrykowane

Wymagania jakim powinny odpowiadać taśmy prefabrykowane odblaskowe:

- Długoletnia trwałość i wysoka szorstkość powyżej 45 SRT
- Dobra widoczność w nocy (dla taśm odblaskowość początkowa 500-700 mcd/lx/m² a w trakcie eksploatacji po 6 latach ok. 150-200 mcd/lx/m²)
- Profilowana wierzchnia powierzchnia (światła rowków pomiędzy wzniesieniami nie mogą być wypełnione mikrokulkami ani innymi cząstkami tworzącymi strukturę taśmy);
- Samoczyszcząca powierzchnia,
- Możliwość aplikacji niezależnie od temperatury powietrza,
- Możliwość ewentualnego usunięcia oznakowania metodą jak najmniej inwazyjną w stosunku do w-wy ścieralnej,
- Zwiększona odporność taśmy na działanie sił ścinających podczas gwałtownych manewrów pojazdu na oznakowaniu .

3. SPRZĘT

3.1. Ogólne wymagania dotyczące sprzętu

Ogólne wymagania dotyczące sprzętu podano w ST D-00.00.00 „Wymagania ogólne” pkt 3.

3.2. Sprzęt do wykonania oznakowania poziomego

Do oczyszczenia podłoża należy zastosować szczotki mechaniczne wyposażone w system odpylania i szczotki ręczne.

Wszystkie elementy oznakowania poziomego muszą być wykonywane za pomocą specjalnych urządzeń.

W przypadku wykonywania oznakowania masami termoplastycznymi rozkładanie oznakowania następuje ręcznie (za pomocą specjalnych wózków tzw. stoppek ciągniętych lub szablonów) lub maszynowo (dedykowana samobieżna malowarka).

W przypadku wykonywania oznakowania farbami chemoutwardzalnymi oznakowanie nakładane jest przez specjalistyczną maszynę natryskową.

Sprzęt mechaniczny musi być zintegrowany z systemem zmechanizowanego posypywania mikrokulkami szklanymi. Zestaw sprzętu winien posiadać możliwość regulacji wydajności наносzonych materiałów oraz gwarantować równomierność ich podawania. Zastosowany sprzęt mechaniczny musi być sprawny technicznie oraz musi uzyskać akceptację Inżyniera. W przypadku układania taśm niezbędne będą układarki taśm prefabrykowanych i walce stalowe.

4. TRANSPORT

4.1. Ogólne wymagania dotyczące transportu

Ogólne wymagania dotyczące transportu podano w ST D-00.00.00 „Wymagania ogólne” pkt 4.

4.2. Przewóz materiałów do poziomego znakowania dróg

Materiały do poziomego znakowania dróg należy przewozić w pojemnikach zapewniających szczelność, bezpieczny transport i zachowanie wymaganych właściwości materiałów. Pojemniki powinny być odpowiednio oznakowane.

Materiały do znakowania poziomego należy przewozić krytymi środkami transportowymi, chroniąc opakowania przed uszkodzeniem mechanicznym, oraz zgodnie z prawem przewozowym.

5. WYKONANIE ROBÓT

5.1. Ogólne warunki wykonania robót

Ogólne warunki wykonania robót podano w ST D-M.00.00.00 "Wymagania ogólne".

- W przypadku prowadzenia ewentualnych robót znakowania w obrębie odcinka na którym odbywa się ruch Wykonawca jest odpowiedzialny za bezpieczeństwo ruchu na tym odcinku przez cały okres prowadzenia prac.
- Wykonawca ponosi odpowiedzialność za szkody wynikłe z niewłaściwego oznakowania i niewłaściwej organizacji robót, chyba że Zamawiający zdecydował inaczej,
- W przypadku, gdy Inżynier zaleci, Wykonawca ma obowiązek wykonać odcinek próbny oznakowania w celu:
 - a) sprawdzenia na wybranym odcinku próbnym ilości i jakości dozowania przy takich nastawach parametrów, jakie zamierza się utrzymywać podczas wykonywania oznakowania,
 - b) sprawdzenia jakości stosowanych materiałów obejmujące:
 - sprawdzenie oznakowania opakowań i zgodności dostarczonych materiałów z przewidzianymi do stosowania,
 - wizualną ocenę stanu materiałów w zakresie jednorodności i widocznych wad,
 - czas schnięcia.

Prawidłowe wykonanie poziomego oznakowania drogi zależy od właściwego przygotowania nawierzchni oraz od rygorystycznego przestrzegania reżimów technologicznych i wykonania robót w odpowiednich warunkach pogodowych.

Przy planowaniu wykonania oznakowania poziomego decydującym czynnikiem jest bezdeszczowa pogoda, występująca temperatura nawierzchni i powietrza, która powinna wynosić co najmniej 5°C (dla taśm i mas 10°C) oraz wilgotność względna powietrza, która powinna wynosić co najwyżej 85%. Na wniosek Wykonawcy, Zamawiający może zezwolić na wykonywanie oznakowania w temperaturze niższej oraz przy większej wilgotności, jeżeli zezwalają na to warunki użycia materiału określone przez producenta.

5.2. Zakres wykonywanych robót

5.2.1 Przygotowanie podłoża

Przed rozpoczęciem prac należy oczyścić nawierzchnię z pyłu, kurzu, smarów i oleju, piasku oraz innych zanieczyszczeń. Powierzchnia musi być czysta i sucha

5.2.2. Wytrasowanie geometrii znakowania poziomego trasy

Dokładne położenie przyszłych znakowań należy zaznaczyć na nawierzchni w oparciu o projekt oznakowania. Aby trasowanie było jednoznacznie czytelnie, należy nanieść w odpowiednich odstępach punkty lub wąskie linie, farbą o niskiej żywotności, zgodnie z przebiegiem zaplanowanego znakowania. Początek i koniec różnego rodzaju linii, należy nanieść za pomocą małych poprzecznych kresek, natomiast całość przedznakowania wykonać przy pomocy cienkich linii lub kropek.

W przypadku wytaczania długich ciągów punkty charakterystyczne co 100 m powinny być wyznaczone przez uprawnionego geodetę.

5.2.3. Wykonanie oznakowania poziomego na nawierzchni

Znakowanie należy wykonać według wymiarów geometrycznych przewidzianych projekcie oznakowania. Masa powinna być наносzona zgodnie z zaleceniami producenta, tak by zostały spełnione niżej opisane wymagania dla oznakowania poziomego. Przed rozpoczęciem prac Wykonawca jest zobowiązany do uzyskania dla partii masy, skróconego świadectwa badania jakości oraz sprawdzenia czy powierzchnia znakowania nadaje się do wykonania robót, a więc czy jest wystarczająco czysta, sucha i czy zgodnie z instrukcją producenta względna wilgotność powietrza nie jest zbyt wysoka oraz temperatura jezdni i powietrza nie jest zbyt niska.

Uwagi do wykonania oznakowania grubowarstwowego za pomocą mas termoplastycznych i chemoutwardzalnych.

Wykonanie znakowania powinno być zgodne z zaleceniami producenta materiałów, a w przypadku ich braku lub niepełnych danych – zgodnie z poniższymi wskazaniami.

Materiał znakujący należy nakładać równomierną warstwą o pełnej grubości zachowując wymiary i ostrość krawędzi. Grubość nanoszonej warstwy można kontrolować przy pomocy grzebienia pomiarowego na płycie metalowej, podkładanej na drodze malowanki.

W przypadku mas termoplastycznych wszystkie większe prace (linie krawędziowe, segregacyjne o długości ponad 20 m) powinny być wykonywane przy użyciu urządzeń samojezdnych z automatycznym podziałem linii i posypywaniem kulkami z ewentualnym materiałem uszostniającym.

W przypadku mniejszych prac, wielkość, wydajność i jakość sprzętu należy dostosować do ich zakresu i rozmiaru.

W przypadku znakowania nawierzchni betonowej należy zastosować podkład (primer) poprawiający przyczepność nakładanego termoplastu do nawierzchni.

W przypadku dwuskładnikowych mas chemoutwardzalnych prace można wykonywać ręcznie, przy użyciu prostych urządzeń, np. typu „Plastomarker” lub w inny sposób zaakceptowany przez Inżyniera.

Uwagi do wykonania oznakowania grubowarstwowego za pomocą taśm.

Nanoszenie oznakowania należy wykonać zgodnie z wytycznymi producenta, gdyż tylko takie oznakowanie jest objęte gwarancją. W przypadku braku takich danych poniżej podano ogólne uwagi dotyczące ułożenia oznakowania prefabrykowanego.

Wykonanie oznakowania należy wykonać równocześnie z wykonaniem warstwy ścieralnej nawierzchni. Nanoszenie należy wykonać przed ostatnim cyklem wałowania świeżo położonej w-wy ścieralnej. Optymalna temperatura w-wy przy układaniu taśm powinna wynosić od 70 do 30 °C (dla SMA 83°C - 30 °C).

Do prawidłowego wprasowania taśmy wystarczy jednokrotne dociśnięcie przez walec (bez wibracji –masa walca 10-12 t, prędkość 3-5 km/h) i minimalnym zraszaniu (ostatni cykl wałowania). Nie należy stosować wielokrotnego docisku ze względu na możliwość zniszczenia taśmy.

Nakładanie oznakowania powinno odbywać się w tym samym kierunku co przewidziany ruch pojazdów.

Ewentualne uszorstnienie nawierzchni można wykonać po wprasowaniu taśmy w nawierzchnię.

Powyższe uwagi dotyczą układania taśmy metodą INLAY na drogach głównych . W przypadku układania taśm jako oznakowanie tymczasowe zaleca się stosowanie taśm przyklejanych na nawierzchnie zimne (metoda OVERLAY). Temperatura powietrza winna wynosić wówczas +15 °C i wyżej, natomiast nawierzchni 10 °C i wyżej.

Po oczyszczeniu podłoża nanosi się ręcznie (wałkiem, pędzlem) lub mechanicznie (wózek ze spryskiwaczem) warstwę gruntującą z kleju w ilości 0,3-0,5 l/m². Taśmę należy ułożyć po całkowitym wyschnięciu kleju (ok. 3-5 min) i docisnąć wózkami dociskowymi o masie 30 kg (1 cykl) a następnie 90 kg (min.2 cykle). Otwarcie drogi może nastąpić po nałożeniu i dociśnięciu taśmy.

Uwagi do wykonania oznakowania cienkowarstwowego za pomocą farb

Jeżeli producent nie podaje, to farbę po otwarciu opakowania należy wymieszać w czasie od 2 do 4 min do uzyskania pełnej jednorodności. Przed lub w czasie napełniania zbiornika malowarki zaleca się przecedzić farbę przez sito 0,6 mm. Nie wolno stosować do malowania mechanicznego farby, w której osad na dnie opakowania nie daje się całkowicie wymieszać lub na jej powierzchni znajduje się kożuch.

5.2.4 Usuwanie oznakowania istniejącego lub tymczasowego

Usuwanie istniejącego oznakowania należy wykonać nieinwazyjnie w stosunku do nawierzchni np. usuwanie wodą pod wysokim ciśnieniem. Inżynier lub Zamawiający może dopuścić inne metody usuwania np. frezowanie, piaskowanie, śrutowanie, jednakże musi mieć na uwadze że są to metody mogące uszkodzić warstwę ścieralną. Decyzję o zastosowaniu metody usuwania należy rozważyć po przeprowadzeniu oceny stanu istniejącej nawierzchni, prognozy robót wobec tej nawierzchni i ocenie aspektu ekonomicznego.

Nie dopuszcza się zamalowywania zbędnego oznakowania poziomego czarną farbą, chyba że Inżynier zdecyduje inaczej.

Pozostałości po usunięciu oznakowania należy wywieźć i zutylizować zgodnie z ustawą o odpadach.

6. KONTROLA JAKOŚCI ROBÓT

6.1. Ogólne zasady kontroli jakości robót

Ogólne zasady kontroli jakości robót podano w ST D-00.00.00 „Wymagania ogólne” pkt 6.

6.1. Ogólne zasady kontroli jakości robót

Ogólne zasady kontroli jakości robót podano w ST D-00.00.00 „Wymagania ogólne” pkt 6.
Badania niezbędne do odbioru robót – są wykonywane na koszt Wykonawcy.

6.1.1. Kontrola jakości

Przed przystąpieniem do znakowania Wykonawca przedstawi Zamawiającemu do akceptacji rodzaj materiałów, które zamierza zastosować wraz odpowiednimi dokumentami (Inżynier, w razie wątpliwości co do wymagań technicznych dla masy, może zlecić wykonanie badania).

6.1.2. Kontrola jakości mikrokulek szklanych

Przed rozpoczęciem malowania, Wykonawca przedstawi Zamawiającemu do akceptacji rodzaj mikrokulek wraz z deklaracją producenta i ewentualnie posiadanymi homologacjami zagranicznymi lub świadectwami (certyfikatami) badań. Inżynier, w razie wątpliwości co do wymagań technicznych dla masy, może zlecić wykonanie badania.

6.2. Wymogi jakościowe dla znakowania poziomego.

Materiał do oznakowania poziomego ma spełniać wymagania zgodnie z pkt. 2.3 niniejszej ST. Wymagania sprecyzowano przede wszystkim w celu określenia właściwości oznakowania dróg w czasie ich użytkowania. Wymagania określa się kilkoma parametrami reprezentującymi różne aspekty właściwości oznakowania dróg według PN-EN 1436:2000 i PN-EN 1436:2000/A1:2005.

Badania wstępne, dla których określono pierwsze wymaganie, są wykonane w celu kontroli przed odbiorem. Powinny być wykonane w terminie od 15 do 30 dnia po wykonaniu. Kolejne badania kontrolne należy wykonywać po okresie przed upływem 1 roku.

6.2.1. Widoczność w dzień

Widzialność oznakowania w dzień jest określona **współczynnikiem luminancji i barw oznakowania β** . Wyrażony jest on współrzędnymi chromatyczności. Wartość współczynnika β powinna wynosić dla oznakowania nowego w terminie od 14 do 30 dnia po wykonaniu, barwy białej, na nawierzchni asfaltowej, co najmniej 0,40, klasa B3.

Wartość współczynnika β powinna wynosić po 30 dniu od wykonania dla całego okresu użytkowania oznakowania, dla barwy białej, na nawierzchni asfaltowej (w stanie suchym), co najmniej 0,30, klasa B2. Barwa oznakowania powinna być określona wg PN-EN 1436:2000 przez współrzędne chromatyczności x i y , które dla suchego oznakowania powinny leżeć w obszarze zdefiniowanym przez cztery punkty narożne podane w tabelicy poniżej (nr 1).

Punkt narożny	*****	1	2	3	4
Oznakowanie białe	x	0,355	0,305	0,285	0,335
	y	0,335	0,305	0,325	0,375

Pomiar współczynnika luminancji może być zastąpiony pomiarem **współczynnika luminancji w świetle rozproszonym Q_d** , wg PN-EN 1436:2000.

Do określenia odbicia światła dziennego lub odbicia oświetlenia drogi od oznakowania stosuje się współczynnik luminancji w świetle rozproszonym Q_d .

Wartość współczynnika Q_d dla oznakowania nowego w ciągu 14 - 30 dni po wykonaniu powinna wynosić dla oznakowania świeżego, barwy białej, co najmniej 130 mcd m⁻² lx⁻¹ (nawierzchnie asfaltowe), klasa Q3.

Wartość współczynnika Q_d powinna wynosić dla oznakowania eksploatowanego po 30 dniach od wykonania, w ciągu całego okresu użytkowania, barwy białej, co najmniej $100 \text{ mcd m}^{-2} \text{ lx}^{-1}$ (nawierzchnie asfaltowe), klasa Q2.

6.2.2. Widzialność w nocy

Za miarę widzialności w nocy przyjęto powierzchniowy **współczynnik odbłasku R_L** , określany wg PN-EN 1436:2000 z uwzględnieniem podziału na klasy PN-EN 1436:2000/A1:2005. Wartość współczynnika R_L powinna wynosić dla oznakowania nowego (w stanie suchym) w ciągu 14-30 dni po wykonaniu barwy białej co najmniej $200 \text{ mcd/m}^2 \text{ lx}^{-1}$, klasa R4.

6.2.3. Szorstkość

Wskaźnik szorstkości winien wynosić:

- na świeżym znakowaniu nie mniej niż 50 jedn. SRT,
- na używanym znakowaniu nie mniej niż 45 jedn. SRT.

6.2.4. Trwałość

W celach kontrolnych trwałość jest oceniana pośrednio przez sprawdzenie spełnienia wymagań widoczności w dzień i w nocy. Trwałość oceniana jest jako stopień zużycia w 10 stopniowej skali na zasadzie porównania z wzorcami fotograficznymi LCPC

6.2.5. Czas schnięcia

Czas schnięcia oznakowania nie powinien przekraczać czasu gwarantowanego przez producenta, z tym, że nie może przekraczać 2 godzin w przypadku wymalowań nocnych i 1 godziny w przypadku wymalowań dziennych.

6.3. Kontrola i badania w trakcie wykonywania robót

Badania w pierwszym dniu znakowania mają na celu potwierdzenie przyjętych założeń i ewentualną modyfikację technologii.

Badania obejmują:

- a) przed rozpoczęciem pracy:
 - sprawdzenie oznakowania opakowań,
 - wizualną ocenę stanu materiału,
 - pomiar wilgotności względnej powietrza,
 - pomiar temperatury powietrza i nawierzchni,
- b) w czasie wykonywania pracy:
 - pomiar grubości warstwy oznakowania (na płycie),
 - wizualną ocenę równomierności rozłożenia kulek szklanych,
 - pomiar poziomych wymiarów oznakowania, na zgodność z dokumentacją projektową i załącznikiem nr 2 do rozporządzenia Ministra Infrastruktury podanego w pkt 10.

Znakowanie taśmami prefabrykowanymi wymaga wykonanie w/w badań adekwatnych do tego rodzaju materiału. Przy układaniu prefabrykatów należy zwrócić uwagę na to czy taśma została prawidłowo wtopiona - przy układaniu na gorąco lub przyklejona - przy układaniu na zimno, czy nie ma pęknięć, rozerwań, puchnięć lub wybrzuszeń.

Wykonawca jest odpowiedzialny do ułożenia taśmy wg wytycznych producenta. Zaleca się przemonitorowanie całego oznakowania z prefabrykatów po zakończonych robotach.

6.4. Tolerancje

Dopuszcza się następujące tolerancje w wykonaniu oznakowania poziomego:

- szerokość linii nie może być mniejsza od wymaganej, może być większa nie więcej niż + 5 mm,
- długość linii - $\pm 50 \text{ mm}$,

- długość cyklu złożonego z linii i przerwy nie może odbiegać od średniej liczonej z 10 kolejnych cykli o więcej niż ± 50 mm długości wymaganej,
- rozstaw punktów narożnikowych (strzałki, litery, cyfry) - odchyłki od wymaganego wzoru nie mogą przekraczać ± 50 mm dla wymiaru długości.

7. PRZEDMIAR I OBMIAR ROBÓT

7.1 Ogólne zasady przedmiaru i obmiaru robót podano w ST D-00.00.00 „Wymagania ogólne” pkt 7.

7.2. Jednostka przedmiarowa i obmiarowa

Jednostką obmiarową oznakowania poziomego jest m^2 (metr kwadratowy) powierzchni naniesionych znaków

8. ODBIÓR ROBÓT

8.1. Ogólne zasady odbioru robót

Ogólne zasady odbioru robót podano w ST D-00.00.00 „Wymagania ogólne” pkt 8.

8.2. Badania odbiorcze

Wykonawca jest zobowiązany zgłosić wykonany kilkudniowy odcinek znakowania do badań odbiorczych, najpóźniej w ciągu 5 dni od wykonania. Laboratorium jest zobowiązane do wykonania badań w ciągu 15 dni od daty wykonania znakowania. Jeśli badania odbiorcze zostaną wykonane po upływie 15 dni od daty wykonania znakowania, to zostaną zastosowane kryteria jak dla znakowania używanego.

Do odbioru i w przypadku wątpliwości dotyczących wykonania oznakowania poziomego, Inżynier może zleci wykonanie badań:

- widzialności w dzień,
- widzialności w nocy.

Wybiera się do badań losowo jeden przekrój w kilometrze. Badanie obejmuje linie krawędziowe, linię segregacyjną i inne elementy znakowania.

W przypadku linii przerywanej dokonuje się 5 pomiarów na jednym segmencie linii, a w przypadku linii ciągłej 5 pomiarów na odcinku 4 m. Rozstrzyga wynik średni z 5 pomiarów. Inżynier lub ekipa pomiarowa działająca w jego imieniu może wskazać dodatkowe przekroje drogi w celu dokonania pomiarów. Przekroje dodatkowe są wytypowane wzrokowo na podstawie efektu odbłasku lub ilości rozsypanych mikrokułek,

8.4. Zasady odbioru końcowego robót

Po zakończeniu robót uzyskaniu pozytywnych wyników badań i pomiarów oraz skompletowaniu całej przewidzianej w Umowie dokumentacji, Wykonawca zawiadamia o tym pisemnie Inżyniera. Po sprawdzeniu i stwierdzeniu gotowości robót do odbioru Zamawiający w ciągu 30 dni od otrzymania zawiadomienia zwoła spotkanie w celu odbioru robót. W czasie spotkania po przejrzaniu dokumentacji i oględzinach wizualnych, zostanie sporządzony i podpisany protokół odbioru robót. W protokole zostanie potwierdzone prawidłowe i terminowe wykonanie robót w całości lub w ich części. Pozostałe roboty w których stwierdzono usterki i niedociągnięcia będą oddzielnie. W stosunku do tych robót w protokole ustali się:

- sposób i termin usunięcia usterek na koszt Wykonawcy.

9. PŁATNOŚĆ I ROZLICZENIE ROBÓT TOWARZYSZĄCYCH I TYMCZASOWYCH

Ogólne ustalenia dotyczące punktu 9 podano w ST D-M-00.00.00 „Wymagania ogólne” pkt 9.

Cena jednostkowa obejmuje wykonanie wszelkich prac związanych z wykonaniem zadania określonego w przedmiotowej specyfikacji w tym czynności ujęte w ST, dokumentacji projektowej oraz określonych wymogach formalno - prawnych

Zakres wykonania robót

Wykonanie $1 m^2$ oznakowania poziomego swoim zakresem obejmuje:

- prace pomiarowe, roboty przygotowawcze i oznakowanie robót,
- przygotowanie i dostarczenie materiałów,
- oczyszczenie podłoża (nawierzchni),

- przedznakowanie (znaczenie linii i kształtów oznakowania),
- przygotowanie masy,
- naniesienie powłoki znaków na nawierzchnię drogi o kształtach i wymiarach zgodnych z dokumentacją
- przenoszenie zapór i oznakowania w miarę postępu robót,
- ochrona znaków przed zniszczeniem przez pojazdy w czasie prowadzenia robót,

10. PRZEPISY ZWIĄZANE

Rozporządzenie ministra infrastruktury z dnia 3 lipca 2003 r. w sprawie szczegółowych warunków technicznych dla znaków i sygnałów drogowych oraz urządzeń bezpieczeństwa ruchu drogowego i warunków ich umieszczania na drogach

PN-EN 1424:2002- Materiały do poziomego oznakowania dróg - kulki szklane do mieszania
(z uwzględnieniem poprawki A1 z 2005 roku)

PN-EN 1436:2001 Materiały do poziomego oznakowania dróg-Wymagania dotyczące poziomych oznakowań dróg

PN-EN 1423:2000/A1:2005 Materiały do poziomego oznakowania dróg. Materiały do posypywania. Kulki szklane, kruszywo przeciwpoślizgowe i ich mieszaniny

TRRL Road Note No. 27 - Instrukcja używania przenośnego wahadła angielskiego SRT, 1969 6.

LCPC skala wzorców do oceny trwałości poziomego oznakowania, Laboratoria Central des Ponts et Chaussees, Paris

DIN 67520 cz.3 - Materiały retrorefleksyjne w bezpieczeństwie ruchu.

Fotometryczna ocena, pomiaru i charakterystyka materiałów retrorefleksyjnych.

NF P 98-606/1989 - Pozioma sygnalizacja drogowa. Znakowanie jezdni. Retroodbicie.

SPECYFIKACJA TECHNICZNA WYKONANIA I ODBIORU ROBÓT BUDOWLANYCH

D.07.02.01

Oznakowanie pionowe

1. WSTĘP

Ilekróć w tekście będzie mowa o specyfikacji technicznej (ST) bądź o szczegółowej specyfikacji technicznej (SST) bądź o ogólnej specyfikacji technicznej (OST) należy przez to rozumieć Specyfikację Techniczną Wykonania i Odbioru Robót Budowlanych

1.1. Przedmiot ST

Przedmiotem niniejszej ST są wymagania szczegółowe dotyczące wykonania i odbioru oznakowania pionowego oraz urządzeń bezpieczeństwa ruchu w ramach zadania **Przebudowa drogi w zakresie remontu chodników na ul. Kościuszki i ul. Prądyńskiego we Wrocławiu**

1.3. Zakres robót objętych ST

Ustalenia zawarte w niniejszej specyfikacji dotyczą prowadzenia robót przy wykonaniu następujących robót:

- tarcze znaków wykonać z ocynkowanej blachy stalowej o grubości min. 1,25 mm, z podwójnie zagiętą krawędzią na całym obwodzie, wyposażone w poziome profile usztywniająco – montażowe
- mocowanie znaku – zastosować obejmę z możliwością regulacji w zależności od rodzaju konstrukcji wsporczej
- lico znaku wykonać z folii przymatycznej typu 2
- słupki do znaków – rury stalowe ocynkowane o średnicy min 60-70mm, o min grubości ścianki 2,9 mm, zaślepione u góry, z przyspawanymi u dołu tzw. „wąsami kotwiącymi”,
- na tarczach znaków oznakowania docelowego obok tabliczki znamionowej należy umieścić naklejkę wykonaną z folii odblaskowej typu I oznaczającą zarząd drogi, Inwestora i datę montażu znaku (trwale zaznaczoną poprzez wycięcie lub przedziurkowanie) wg poniższego wzoru o wymiarach 80 x 30 mm:

I	II	III	IV	V	VI	VII	VIII	IX	X	XI	XII	
												2019
												2020
												2021
												2022
												2023
Inwestor:												2024

- grupa wielkości- średnie (zastępcza organizacja ruchu), małe (docelowa organizacja ruchu)

1.4. Określenia podstawowe

Tarcza znaku - płaska powierzchnia, na której w sposób trwały umieszczone jest lico znaku. Tarcza może być wykonana z blachy stalowej ocynkowanej zabezpieczona przed procesami korozji powłokami ochronnymi zapewniającymi jakość i trwałość znaku.

Lico znaku - przednia część znaku, wykonana z samoprzylepnej folii odblaskowej wraz z naniesioną treścią, wykonaną techniką druku sitowego, wyklejaną z transparentnych folii ploterowych lub z folii odblaskowych.

Znak drogowy odblaskowy - znak, którego lico wykazuje właściwości odblaskowe (wykonane jest z materiału o odbiciu powrotnym - współdrożnym).

Konstrukcja wsporcza znaku - każdy rodzaj konstrukcji (słupki, słup, słupy, kratownice, wysięgniki, bramy, wsporniki itp.) gwarantujący przenoszenie obciążeń zmiennych i stałych działających na konstrukcję i zamontowane na niej znaki lub tablice wraz z uchwytami montażowymi

Konstrukcja bezpieczna – konstrukcja wsporcza spełniająca wymagania normy PN-EN 12767” Bierne bezpieczeństwo konstrukcji wsporczych dla urządzeń oznakowania drogowego-wymagania i metody badań” w określonych klasach pochłaniania energii zderzenia oraz poziomach bezpieczeństwa.

Znak pionowy - składa się z lica, tarczy z uchwytem montażowym oraz z konstrukcji wsporczej.

Znak nowy - znak użytkowany (ustawiony na drodze) lub magazynowany w okresie do 6 miesięcy od daty produkcji.

Znak użytkowany - znak ustawiony na drodze lub magazynowany przez okres dłuższy niż 6 miesięcy od daty produkcji.

Balustrada - przegroda fizyczna, stosowana w celu zabezpieczenia przed upadkiem z wysokości chroniąca przed przedostaniem się ruchu pieszego bądź rowerowego na tereny położone na innej wysokości lub przeznaczone dla ruchu samochodowego.

1.5. Ogólne wymagania dotyczące robót

Ogólne wymagania dotyczące robót podano w ST D-M-00.00.00 „Wymagania ogólne” pkt 1.5. Wykonawca jest odpowiedzialny za jakość wykonania robót oraz za zgodność z Dokumentacją Projektową i ST.

2. MATERIAŁY

2.1. Ogólne wymagania dotyczące materiałów

Ogólne wymagania dotyczące materiałów, ich pozyskiwania i składowania podano w ST D-M-00.00.00 „Wymagania ogólne” pkt 2.

Dopuszczone do stosowania są wyroby oznakowane CE lub znakiem budowlanym B.

Każdy materiał do wykonania pionowego znaku drogowego, na który nie ma normy, musi posiadać aprobatę techniczną wydaną przez uprawnioną jednostkę.

Każdy znak musi posiadać tabliczki znamionowe identyfikujące producenta, datę produkcji, klasy istotnych właściwości np. WL2, TDB4, nr aprobaty technicznej lub normy, oznakowanie CE lub B.

Należy również uwzględnić wykonanie naklejek z folii typu 1 identyfikujących zarządcę drogi lub innego gestora oznakowania. Wzór naklejek powinien zostać dostarczony przez Zamawiającego.

Wszelkie materiały użyte do oznakowania muszą być odporne na zmianę temperatur, oddziaływanie światła, wpływy atmosferyczne i korozję elektrochemiczną. –przez cały okres trwałości znaku. Rękojmia na dostarczone oznakowanie (tablice, znaki i konstrukcje wsporcze) powinna wynieść co najmniej 60 miesięcy i objąć właściwości techniczne, trwałość zabezpieczenia antykorozyjnego oraz sposób i trwałość montażu tarcz i tablic, sposób i trwałość montażu konstrukcji wsporczych.

2.2. Materiały stosowane do fundamentów znaków

Fundament powinien zapewnić stabilność konstrukcji wsporczych.

Fundamenty do zamocowania konstrukcji wsporczych znaków mogą być wykonane jako:

- prefabrykaty betonowe,
- z betonu wykonywanego "na mokro",
- z betonu zbrojonego,
- inne rozwiązania zaakceptowane przez Inżyniera.

Konstrukcje betonowe i żelbetowe należy wykonać zgodnie z normą PN-EN 1992-1-1. Kotwy fundamentowe wykonane wg normy PN-EN 1993-1, należy osadzić w szablonie uniemożliwiającym ich wzajemne przemieszczanie podczas wykonywania stopy fundamentowej. Konstrukcję kotew należy połączyć w sposób trwały ze zbrojeniem nośnym stopy. Wystające elementy gwintowane z fundamentu, służące do połączenia z konstrukcją wsporczą nie powinny wystawać ponad dokręconą nakrętkę nie więcej niż 10 cm , przy czym połączenie śrubowe należy zabezpieczyć elementami osłonowymi z tworzywa sztucznego.

W przypadkach gdy konstrukcje są wielkogabarytowe i wymagają zaprojektowania indywidualnych fundamentów należy przeprowadzić rozpoznanie geotechniczne z wykonanie oceny w miejscu przyszłej lokalizacji znaku.

Do ustawienia oznakowania typu A, B,C,D, T które będzie posadowione na słupkach, fundamenty do słupków powinny być wykonywane z betonu klasy nie niższej niż C12/15 a minimalna głębokość posadowienia słupka oznakowania powinna wynosić -0,8m o przekroju co najmniej 30x30 cm.

W przypadku tablic E, F oraz tablic których powierzchnia jest większa niż należy zastosować indywidualne posadowienie z uwzględnieniem wymagań podanych w niniejszej ST.

W przypadku zastosowania fundamentów prefabrykowanych punktowych w poboczu, należy tak usytuować znak aby góra prefabrykatu nie znajdowała się wyżej niż 30 cm od poziomu pobocza.

2.3 Znaki drogowe

Znaki drogowe powinny spełniać wymagania postawione w normie PN-EN 12899:1 2010, co oznacza że powinny przejść próby zderzeniowe.

Parametry techniczne konstrukcji uzależnione są od powierzchni i ilości montowanych tablic oraz sposobu ich usytuowania w terenie. W miejscach gdzie istnieje duże prawdopodobieństwo kolizji z konstrukcją wsporczą, usytuowanie i dobór konstrukcji wymaga oddzielnych rozwiązań projektowych spełniających warunek bezpieczeństwa dla użytkowników dróg. W takim przypadku należy zastosować konstrukcje zabezpieczające bierne bezpieczeństwo dla konstrukcji wsporczych zgodnie z PN-EN 12767:

- pochłaniająca energię w wysokim stopniu (HE),
- pochłaniająca energię w niskim stopniu (LE)
- nie pochłaniająca energii (NE)

Znaki i tablice drogowe wykonane z blachy ocynkowanej z podwójnie zagiętą krawędzią - lica znaków wykonane z folii odblaskowej typu II - symbole znaków typowych nanoszone techniką sitodruku. Folia stosowana do znaków pionowych powinna posiadać znak bezpieczeństwa B lub CE. Parametry współczynnika luminacji i i współrzędnych chromatyczności powinny być zgodne z normą PN-EN 12899:1 2010.

Wymiary znaków drogowych należy przyjąć zgodnie z dokumentacją projektową

Tarcze znaków powinny być wykonane z blachy ocynkowanej ogniowo o gr. min. 1,25 mm natomiast tablice o powierzchni >1m² powinna być wykonana z blachy ocynkowanej ogniowo o gr. min. 1,50 mm Tarcze na odwrotnej stronie znaków powinny mieć barwę szarą. Grubość powłoki cynkowej na blasze stalowej ocynkowanej ogniowo nie powinna być mniejsza niż 28 µm (200g cynku /m²)

Znaki i tablice powinny spełniać wymagania podane poniżej (w nawiasie podano klasy wg PN-EN 12899-1):

- wytrzymałość na obciążenie siłą naporu wiatru - powyżej 0,6 kNm⁻² (WL2) – parametr uzależniony od lokalizacji znaku
- wytrzymałość na obciążenia skupione –powyżej 0,5 kN (PL2),
- chwilowe odkształcenia zginające oznakowania umieszczonego niesymetrycznie –poniżej 25 mm/m (TBD 4)
- chwilowe odkształcenia skrętne – (TBT 1 – poniżej 0,02 stopni*m; TBT 3 – poniżej 0,11 stopni*m; TBT 5 – poniżej 0,57 stopni*m; TBT 6* – poniżej 1,15 stopni*m)
- rodzaj krawędzi znaku – E2- zabezpieczona krawędź tłoczona, zginana prasowana lub zabezpieczona profilem krawędziowym
- powierzchnia lica znaku – P3 (lico znaku nie może być przewiercone z żadnego powodu).

**przyjęto że przy sile naporu wiatru równa 0,6 kN(klasa WK2) chwilowe odkształcenie zginające znak jak i samą tarczę znaku nie może być większe niż 25 mm/m (klasa TBD4)*

Zamocowanie znaków należy wykonać poprzez uniwersalny uchwyt przymocowany do tarczy znaku, z możliwością regulacji, lub w inny sposób wskazany przez producenta, jeżeli przymocowanie ma wpływ na bierne bezpieczeństwo konstrukcji lub obciążenia znaku wynikające z w/w norm.



2.3. Bariery przystankowe BB/IS-I02

Bariery przystankowe BB/IS-I02 muszą być zgodne z Katalogiem Mebli Miejskich Miasta Wrocławia. Forma i wymagania dotyczące barier powinny być zgodne z obowiązującymi przepisami, projektem oraz ostatecznie zaakceptowane przez Inwestora.

3. SPRZĘT

3.1. Ogólne wymagania dotyczące sprzętu

Ogólne wymagania dotyczące sprzętu podano w ST D-M-00.00.00 „Wymagania ogólne” pkt 3.

3.2. Sprzęt do wykonania oznakowania pionowego i urządzeń BRD

Roboty związane z wykonaniem i ustawieniem oznakowania pionowego oraz urządzeń bezpieczeństwa ruchu w zależności od wielkości oznakowania mogą być wykonane ręcznie lub przy użyciu dowolnego sprzętu mechanicznego, zaakceptowanego przez Inżyniera.

4. TRANSPORT

4.1. Ogólne wymagania dotyczące transportu

Ogólne wymagania dotyczące transportu podano w ST D-M-00.00.00 „Wymagania ogólne” pkt 4.

4.2. Transport materiałów do pionowego oznakowania dróg i urządzeń BRD

Transport materiałów powinien się odbywać środkami transportowymi w sposób uniemożliwiający ich przesuwanie się w czasie transportu i uszkodzanie.

5. WYKONANIE ROBÓT

5.1. Ogólne zasady wykonywania robót

Ogólne zasady wykonywania robót podano w ST D-M-00.00.00 „Wymagania ogólne” pkt 5.

5.1. Montaż znaków

Przed przystąpieniem do robót należy wyznaczyć: lokalizację znaku, tj. jego pikietaż oraz odległość od krawędzi jezdni. Lokalizacja znaków winna być zgodna z projektem.

Grunt pochodzący z wykopu nie nadający się do zasyпки lub stanowiący nadmiar należy wywieźć i zutylizować. Do zasyпки należy użyć gruntu niewysadzinowego i przepuszczalnego. Zasypanie fundamentu należy wykonać warstwowo co 20-30 cm i zagęścić.

Fundamenty do osadzenia słupków powinny mieć głębokość co najmniej 80 cm.

Fundament może zostać zmniejszony jeżeli istnieje ryzyko uszkodzenia infrastruktury sieciowej, jednakże należy mieć na uwadze aby przez nieodpowiednie posadowienie zostawały naruszone parametry o których mowa w pkt 2.

Należy zwrócić uwagę na odpowiednie zagęszczenie betonu w fundamencie. Grunt lub kruszywo z wykopu w zależności od miejsca ustawienia znaku, należy wywieźć i zeszkładować (zutylizować) lub rozplantować w obrębie znaku usytuowanego w zieleńcu. Przy usytuowaniu znaku w nawierzchni z kostki należy tak odbudować nawierzchnię aby w obrębie słupka nie było zapadnięć nierówności, ubytków.

Wysokość umieszczenia znaku powinna być dostosowana do rodzaju drogi lub ulicy (krawędź dolna tarczy minimum 2 m od nawierzchni)

Dopuszczalne tolerancje ustawienia znaku:

- odchyłka od pionu, nie więcej niż $\pm 1\%$,
- odchyłka w wysokości umieszczenia znaku, nie więcej niż ± 2 cm,
- odchyłka w odległości ustawienia znaku od krawędzi jezdni nie więcej niż ± 5 cm, przy zachowaniu minimalnej odległości umieszczenia znaku.

Tarcza znaku musi być zamocowana do konstrukcji wsporczej w sposób uniemożliwiający jej przesunięcie lub obrót. Połączenie konstrukcji wsporczej z tablicą informacyjną i znakiem drogowym wykonać przy pomocy uniwersalnych uchwytów, do znaków i tablic drogowych.

Materiał i sposób wykonania połączenia tarczy znaku z konstrukcją wsporczą musi umożliwiać, przy użyciu odpowiednich narzędzi, odłączenie tarczy znaku od tej konstrukcji przez cały okres użytkowania znaku.

Na drogach i obszarach, na których występują częste przypadki dewastacji znaków, zaleca się stosowanie elementów złącznych o konstrukcji uniemożliwiającej lub znacznie utrudniającej ich rozłączenie przez osoby niepowołane.

Tarcza znaku składanego musi wykazywać pełną integralność podczas najechania przez pojazd w każdych warunkach kolizji. W szczególności - żaden z segmentów lub elementów tarczy nie może się od niej odłączać w sposób powodujący narażenie kogokolwiek na niebezpieczeństwo lub szkodę.

Nie dopuszcza się zamocowania znaku do konstrukcji wsporczej w sposób wymagający bezpośredniego przeprowadzenia śrub mocujących przez lico znaku.

5.2. Montaż urządzeń BRD

Montaż barier przystankowych BB/IS-I02 należy wykonać zgodnie z instrukcją producenta.

6. KONTROLA JAKOŚCI ROBÓT

Kontrola jakości robót obejmuje:

- badania jakości materiałów pod względem zgodności z ST,
- prawidłowość wykonania znaków i tablic drogowych - zgodność z rozporządzeniem "Szczegółowe warunki techniczne dla znaków i sygnałów drogowych oraz urządzeń bezpieczeństwa ruchu drogowego i warunki ich umieszczania na drogach"- załącznik nr 1-4 do rozporządzenia Ministra Infrastruktury z dnia 3 lipca 2003r.
- pod względem kształtu, wymiarów, rysunku, kolorystyki i liternictwa,
- prawidłowość wykonania i zabezpieczenia antykorozyjnego elementów konstrukcji wsporczych i znaków,
- prawidłowość wykonania wykopów pod fundamenty znaków,
- prawidłowość wykonania fundamentów i połączenia słupków z fundamentem,
- prawidłowość wykonania urządzeń BRD

Kontrolę osadzenia wygrodzeń należy przeprowadzić analogicznie jak oznakowanie pionowe. Kontrolę montażu azyli należy oprzeć o zgodność z dokumentacją projektową oraz wytyczne producenta jeżeli takie są wydane.

7. PRZEDMIAR I OBMAR ROBÓT

7.1 Ogólne zasady przedmiaru i obmiaru robót podano w ST D-M-00.00.00 „Wymagania ogólne” pkt 7.

7.2. Jednostka przedmiarowa i obmiarowa

Jednostką obmiarowi i przedmiarową jest:

- szt. (sztuka)** - dla ustawienia słupka do znaku drogowego,
- szt. (sztuka)** - dla przymocowania tablicy znaku drogowego,
- m (metr)** – dla urządzeń BRD

8. ODBIÓR ROBÓT

8.1. Ogólne zasady odbioru robót

Ogólne zasady odbioru robót podano w OST D-M-00.00.00 „Wymagania ogólne” pkt 8.

Roboty uznaje się za wykonane zgodnie z dokumentacją projektową, ST i wymaganiami Inżyniera, jeżeli wszystkie pomiary i badania z zachowaniem tolerancji wg pkt 6, dały wyniki pozytywne. Odbiór robót oznakowania pionowego i innych elementów dokonywany jest na zasadzie odbioru ostatecznego.

9. ROZLICZENIE ROBÓT TOWARZYSZĄCYCH I TYMCZASOWYCH

10.2 Ogólne ustalenia dotyczące punktu

Ogólne ustalenia dotyczące w/w punktu podano w ST D-M-00.00.00 „Wymagania ogólne” pkt 9.

Cena obejmuje wykonanie wszelkich prac związanych z wykonaniem zadania określonego w przedmiotowej specyfikacji w tym wszystkie czynności ujęte w ST (dot. również odbudów nawierzchni w obrębie oznakowania), Dokumentacji Projektowej, PZJ oraz określonych w wymogach formalno – prawnych oraz zakup materiału.

Cena ustawienia 1 szt słupka stalowego i montażu tablicy obejmuje odpowiednio:

- Roboty przygotowawcze
- Wytyczenie miejsca ustawienia,
- Rozbiórka nawierzchni w niezbędnym zakresie.
- Wykonanie rowka lub robót ziemnych,
- Usunięcie urobku wraz z wywozem i ew. utylizacją
- Wykonanie fundamentu
- Ustawienie słupka
- Montaż tablicy
- Wykonanie i pielęgnacja fundamentu
- Obsypanie fundamentu gruntem niewysadzinowym i zagęszczenie
- Kontrola ustawienia oznakowania
- Uporządkowanie terenu

Cena ustawienia 1 m bariery przystankowej obejmuje odpowiednio:

- prace pomiarowe i roboty przygotowawcze,
- wykonanie wykopów i ew. odwodnienie,

- wywóz kruszywa lub gruntu z wykopu do ponownego wykorzystania lub rozplantowanie,
- ustawienie słupków
- wykonanie fundamentów zgodnie z dokumentacją,
- pielęgnacja betonu,
- montaż elementów poszczególnych balustrady
- kontrola w trakcie i po wykonaniu montażu.

Kolejność wykonania robót uzależniona jest od rodzaju zastosowanej balustrady

10. PRZEPISY ZWIĄZANE

- "Szczegółowe warunki techniczne dla znaków i sygnałów drogowych oraz urządzeń bezpieczeństwa ruchu drogowego i warunki ich umieszczania na drogach" – załącznik nr 1-4 do rozporządzenia Ministra Infrastruktury z dnia 3 lipca 2003r.

PN-EN 12899-1 Pionowe znaki drogowe. Cz.1: Znaki stałe.

PN-EN 12899-4 Pionowe znaki drogowe. Cz.4: Zakładowa kontrola produkcji.

PN-EN 12899-5 Pionowe znaki drogowe. Cz.4: Wstępne badanie typu.

PN-EN 12767 Bierne bezpieczeństwo konstrukcji dla urządzeń drogowych-wymagania i metody badań

PN-EN 1317-1 Systemy ograniczające drogi. Terminologia i ogólne kryteria metod badań

PN-EN 1190 Podstawy projektowania konstrukcji

PN-EN 1191 Oddziaływanie na konstrukcje cz.1-1 i cz1- 4

PN-EN 206-1:2003 Beton Część 1: Wymagania, właściwości, produkcja i zgodność.

DIN 2393 Rury stalowe ze szwem precyzyjne o podwyższonej dokładności.

PN-EN ISO -1461:2000 Powłoki cynkowe nanoszone na żeliwo i stal metodą zanurzeniową -- Wymagania i metody bad

SPECYFIKACJA TECHNICZNA WYKONANIA I ODBIORU ROBÓT BUDOWLANYCH

D.02.00.00

Zabezpieczenie drzew

1. Wstęp

1.1. Przedmiot STWiORB

Przedmiotem niniejszej ST są wymagania i przepisy dotyczące wykonania i odbioru robót związanych z zabezpieczeniem drzew dla zadania *Przebudowa drogi w zakresie remontu chodników na ul. Kościuszki i ul. Prądzyńskiego we Wrocławiu*

2. Zakres robót objętych STWiORB

2.1. Zakres stosowania STWiORB

Szczegółowa Specyfikacja Techniczna jest stosowana, jako Dokument Przetargowy i Kontraktowy przy zleceniu i realizacji robót wymienionych w punkcie 1.1. Zakres, którego dotyczy przedmiotowa Specyfikacja obejmuje zabezpieczenie drzew.

2.2. Prace towarzyszące i roboty tymczasowe

Do wykonania robót objętych niniejszą ST niezbędne są następujące roboty tymczasowe: oznakowanie prowadzonych robót, zabezpieczenie istniejącej zieleni nie podlegającej wycince, przygotowanie i wyznaczenie drzew do zastosowania metody air spade.

2.3. Informacja o terenie budowy

Informacja o terenie budowy znajduje się w części - Wymagania ogólne

2.4. Określenia podstawowe

Stosowane określenia podstawowe są zgodne z obowiązującymi, odpowiednimi polskimi normami oraz z definicjami podanymi w części - Wymagania ogólne.

2.5. Ogólne wymagania dotyczące robót

Wykonawca robót jest odpowiedzialny za jakość ich wykonania, zgodność z Inwentaryzacją zieleni, ST i poleceniami Inspektora nadzoru. Ogólne wymagania dotyczące robót podano w części - Wymagania ogólne.

2.6. Przedmiot inwestycji

Przedmiot Inwestycji obejmuje prace w związku z inwestycją pn.: *Przebudowa drogi w zakresie remontu chodników na ul. Kościuszki i ul. Prądzyńskiego we Wrocławiu*

3. Materiały

Obowiązek zabezpieczenia istniejących na placu budowy drzew nieprzeznaczonych do usunięcia spoczywa na wykonawcy robót. Drzewa nieprzeznaczone do usunięcia powinny zostać należycie zabezpieczone. W trakcie prowadzenia robót w pobliżu drzew należy stosować osłony do zabezpieczeń pni, prace ziemne w strefie brył korzeniowych należy prowadzić z dużą ostrożnością. Na terenie budowy składowanie materiałów budowlanych należy lokalizować poza obrysem koron. Materiały użyte do robót muszą spełniać warunki określone w odpowiednich normach przedmiotowych, a w przypadku braku normy powinny odpowiadać warunkom technicznym lub innym umownym warunkom. Wykonawca ponosi odpowiedzialność za spełnienie wymagań ilościowych i jakościowych materiału dostarczonego na Teren Budowy oraz za jego właściwe składowanie i wbudowanie.

3.1. Ochrona pni

Grupy drzew i krzewów bezpośrednio sąsiadujące z placem budowy, drogami przejazdu sprzętu budowlanego, etc. należy ogrodzić ochronnym ogrodzeniem wys. 1,5-2 m w odległości co najmniej 1,0 m od brzegu pni — po obu stronach rzędów drzew i krzewów lub wokół grup drzew i krzewów. Przy drzewach dojrzałych teren ogrodzony obejmuje powierzchnię równą rzutowi koron. Jeżeli takie rozwiązanie jest niemożliwe, należy bezwzględnie, na cały okres budowy, pnie oszalać deskami, wypełniając przestrzenie pomiędzy pniem, a deską matami słomianymi, zrolowaną jutą, czy rurkami drenarskimi, które będą amortyzowały ewentualne uderzenia z zewnątrz.

Pojedyncze drzewa nieprzeznaczone do usunięcia, należy indywidualnie zabezpieczyć poprzez:

- zabezpieczenie pni drzew, poprzez owinięcie pni np. matami słomianymi, a następnie obudowanie z desek do wysokości około 2,0 m, określonej jednak indywidualnie dla każdego drzewa, aby nie uszkodzić najbliższych konarów,
- dolna część każdej deski powinna opierać się na podłożu (i być lekko zagłębiona w ziemi), jeżeli jest to niemożliwe np. przez nadbiegi korzeniowe, deski należy obsypać ziemią,
- przymocowanie deskowania do pnia opaskami z drutu okrągłego, miękkiego ocynkowanego lub taśmy stalowej ocynkowanej (nie wolno używać do tego celu gwoździ). Opaski należy stosować w odległości co 40-60 cm od siebie, czyli minimum 3 szt. na pniu.

3.2. Ochrona korzeni

Roboty ziemne zaplanowane w pobliżu drzew powinny być wykonywane ręcznie. Korzenie już od 1 cm średnicy należy obcinać na czysto ostrym narzędziem i zabezpieczyć środkiem do pielęgnowania ran (praca specjalistyczna), grubsze korzenie należy wpuścić głębiej i zabezpieczyć przed wysychaniem - "zabandażować" i polewać wodą. Przyjmuje się, że zasięg systemu korzeniowego drzewa jest co najmniej o 20% większy od powierzchni rzutu korony. Zabronione jest składowanie wszelkich materiałów budowlanych pomiędzy drzewami. W razie wykopów prowadzonych w strefie korzeni, wszystkie grube korzenie należy wycinać ręcznymi, ostrymi narzędziami (sekator, piła). Wykopy w obrębie korzeni należy prowadzić w jak najkrótszym czasie. Roboty ziemne powinny być prowadzone poza okresem wegetacyjnym. Przycięte korzenie należy osłaniać matami słomianymi przed mrozem. W razie wykopów prowadzonych w sezonie wegetacyjnym, przycięte korzenie należy chronić przed przesuszeniem za pomocą założonego na ścianie wykopu ekranu korzeniowego i wypełnienie przestrzeni pomiędzy nim, a brzegiem wykopu specjalistyczną mieszanką ziemi ogrodniczej lub torfem. Wypełnienie pomiędzy ekranem, a bryłą korzeniową trzeba utrzymywać stale w stanie wilgotnym, aby nie dopuścić do przesuszenia bryły korzeniowej. Nie należy zasypywać powstałych w sąsiedztwie drzew wykopów ziemią wydobyta z dna wykopu, ponieważ jest to ziemia nieurodzajna, pozbawiona próchnicy. Należy ją zastąpić warstwą kompostu lub ziemi urodzajnej. Wykopy w obrębie drzew nie mogą być prowadzone dłużej niż 2 tygodnie, a przy wietrznej, wilgotnej pogodzie 3 tygodnie. W celu niedopuszczenia do przesuszenia systemu korzeniowego, wykopy przy drzewach i krzewach należy zasypywać w jak najkrótszym czasie. Przy głębokich wykopach, wykonać ekrany zabezpieczające. W ręcznie wykonanym wykopie należy od strony drzewa odciąć i zabezpieczyć odpowiednim środkiem korzenie. Od strony wykopu wbić paliki i rozwinąć tkaninę workową. Rów wypełnić dwiema warstwami: poniżej zasięgu korzeni — murtwicą mineralną (pospółka żwirowo -piaskowa), powyżej — ziemią 'urodzajna. W przypadku przerwania robót wykopy winny być prowizorycznie wypełnione lub przykryte matami ze słomy, tkanin workowych itp. Maty do ścian wykopu trzeba przykółkować. Powinny chronić korzenie przed mrozem lub przesuszeniem - latem należy je zwilżać.

3.2.1. METODA AIR SPADE:

Air-Spade jest to narzędzie, które służy do wydobywania gruntu bez uszkodzenia podziemnych systemów korzeniowych. Dzięki nowoczesnej technologii odsłonięcie korzeni jest szybkie, bezpieczne oraz mniej szkodliwe niż praca łopata.

Air-Spade do pracy wykorzystuje sprężone powietrze i jest najmniej inwazyjną metodą, pozwalającą obecnie na: uniknięcie głębokiego kaleczenia, uszkodzenia systemu korzeniowego, a tym samym minimalizuje możliwości infekcji patogenów w jego obrębie, umożliwia rozluźnienie gleby, poprawę jej właściwości fizycznych oraz chemicznych – jest to pierwszy etap prac rewaloryzacyjnych gleby.

3.3. Ochrona korony

W przypadku kolizji konarów drzew z pracą sprzętu budowlanego w wyniku, którego może dojść do uszkodzenia mechanicznego, należy gałęzie zagrożone uszkodzeniem podwiązać do gałęzi położonych powyżej. Jeżeli jest to zabieg niewystarczający, w ostateczności, lokalnie można usunąć lub skrócić kolidujące gałęzie, a rany po cieniach zabezpieczyć środkiem impregnującym z dodatkiem środka grzybobójczego. Rany po cieniach powinny być suche przed wykonaniem zabezpieczenia.

Wszelkie prace ziemne oraz inne prace związane z wykorzystaniem sprzętu mechanicznego należy wykonywać w sposób jak najmniej szkodzący drzewom i krzewom zgodnie z art. 82 ust. 1 ustawy z dnia 16 kwietnia 2004 o ochronie przyrody.

4. Sprzęt

Ogólne wymagania dotyczące stosowania sprzętu podano w części - Wymagania ogólne. Wykonawca zobowiązany jest do używania tylko takiego sprzętu, który nie spowoduje niekorzystnego wpływu na jakość wykonywanych robót. Sprzęt używany do robót powinien być zgodny z ofertą Wykonawcy i odpowiadać pod względem typów i ilości wskazaniom zawartym w ST lub projekcie organizacji robót, zaakceptowanym przez Inspektora Nadzoru.

W przypadku braku ustaleń w takich dokumentach sprzęt powinien być uzgodniony i zaakceptowany przez Inspektora Nadzoru. Liczba i wydajność sprzętu będzie gwarantować przeprowadzenie robót zgodnie z zasadami określonymi w dokumentacji przetargowej, specyfikacji technicznej i wskazaniach Inspektora Nadzoru w terminie przewidzianym umową. Sprzęt będący własnością Wykonawcy lub wynajęty do wykonania robót ma być sprawny technicznie, spełniać wymagania odpowiednich przepisów jego użytkownika oraz BHP, ma być także zgodny z normami ochrony środowiska.

Wykonawca dostarczy Inspektorowi Nadzoru kopie dokumentów potwierdzających dopuszczenie sprzętu do użytkownika, tam gdzie jest to wymagane przepisami. Jakikolwiek sprzęt, maszyny, urządzenia i narzędzia nie gwarantujące zachowania warunków umowy zostaną przez Inspektora Nadzoru zdyskwalifikowane i niedopuszczone do robót.

Do usuwania ziemi w obrębie systemów korzeniowych drzew zaznaczonych do zastosowania metody air spade:

- sprzęt air spade zgodnie ze wskazaniami producenta.

5. Transport

Wykonawca jest zobowiązany do stosowania jedynie takich środków transportu, które nie będą powodować pogorszenia stanu dróg lokalnych.

Wykonawca będzie usuwać na bieżąco, na własny koszt, wszelkie uszkodzenia i zanieczyszczenia spowodowane jego pojazdami na drogach publicznych oraz dojazdach do terenu robót.

6. Wykonanie robót

6.1. Ogólne warunki wykonania robót

Ogólne wymagania dotyczące wykonania robót podano w części - Wymaganie ogólne.

Wykonawca jest odpowiedzialny za prowadzenie robót zgodnie z warunkami Umowy oraz za jakość zastosowanych materiałów i wykonywanych robót, za ich zgodność z dokumentacją przetargową wymaganiami ST, projektem organizacji robót oraz poleceniami Inspektora Nadzoru. Polecenia Inspektora Nadzoru będą wykonywane nie później niż w czasie przez niego wyznaczonym, po ich otrzymaniu przez Wykonawcę zobowiązany jest do:

- rozpoczęcia prac od przygotowania terenu (zabezpieczenia drzew nie przewidzianych do wycinki, a znajdujących się w bezpośredniej bliskości robót, zastosowanie metody air spade dla wskazanych drzew itp.);
- każdorazowego zabezpieczania terenu, w obrębie, którego wykonywane są prace, przed wkroczeniem osób niepożądanych (odgradzania terenu taśmą ostrzegawczą oraz oznaczenia tablicami informującymi o przeprowadzanych pracach);
- rekultywacji – wyrównania terenu po robotach związanych z realizacją umowy oraz innych zniszczeń powstałych w wyniku wykonywania prac oraz do systematycznego czyszczenia zabrudzonych dróg w trakcie prowadzonych prac;
- natychmiastowego usunięcia wszelkich uszkodzeń w drzewach nieprzeznaczonych do wycinki (wyłamanych lub uszkodzonych gałęzi);

Osoby zaangażowane przy realizacji robót muszą posiadać ważne profilaktyczne badania lekarskie oraz uprawnienia zawodowe, o ile są wymagane. Kopie zaświadczeń i uprawnień winny znajdować się w ciągłej dyspozycji kierownika robót.

6.2. Warunki szczególne wykonania robót

Należy przestrzegać następujących zasad:

- w trakcie prowadzenia prac należy przestrzegać przepisów BHP.

7. Kontrola jakości robót

7.1. Ogólne zasady kontroli jakości robót

Zasady kontroli jakości robót podano w STWiORB „Wymagania ogólne”, Kontrolę jakości robót należy prowadzić zgodnie z normami i przepisami właściwymi dla danego rodzaju robót.

7.2. Kontrola robót przy zabezpieczaniu drzew na czas prac budowlanych

Sprawdzenie jakości robót polega na wizualnej ocenie zabezpieczenia drzew oraz kontroli poprawności zabezpieczenia przez cały okres trwania robót.

8. Obmiar robót

8.1. Wymagania ogólne

Ogólne zasady obmiaru robót podano w Specyfikacji Technicznej Wykonania i Odbioru Robót Budowlanych - Wymagania Ogólne.

Wymagania szczególne

Jednostką obmiarową dla robót objętych przedmiotową Specyfikacją Techniczną Wykonania i Odbioru Robót Budowlanych jest:

- szt. (sztuka) dla: robót związanych z zabezpieczeniem drzew.
- m3 (metr sześcienny) dla: metody air spade

Cena zabezpieczenia 1 sztuki drzewa obejmuje:

- zabezpieczenie drzewa przed przystąpieniem do robót budowlanych,
- utrzymywanie zabezpieczeń w należyтым stanie w trakcie prowadzenia prac budowlanych,
- zabezpieczenie uszkodzonych systemów korzeniowych,
- ochrona przed przesuszeniem lub przemrożeniem systemu korzeniowego,
- demontaż zabezpieczeń po zakończeniu prac.

Cena odsłonięcia systemu korzeniowego jednego drzew (1 m3) metodą air spade obejmuje:

- wykonanie rozluźnienia struktury gleby,
- odsłonięcie systemu korzeniowego przy wykorzystaniu strumienia sprężonego powietrza w zasięgu rzutu korony drzewa.

9. Odbiór Robót

9.1. Wymagania ogólne

Ogólne wymagania dotyczące odbioru robót podano w STWiORB „Wymagania ogólne”.

9.2. Wymagania szczególne

Odbiór robót jest potwierdzeniem, że roboty wykonane zostały zgodnie z postanowieniami umowy, ST oraz poleceniami Inspektora Nadzoru. Gotowość do odbioru zgłasza Wykonawca wpisem do dziennika budowy przedkładając Inspektorowi Nadzoru do oceny i zatwierdzenia dokumentację powykonawczą robót.

10. Podstawa płatności

10.1. Wymagania ogólne

Ogólne wymagania dotyczące stosowania sprzętu podano w części - Wymagania ogólne.

10.2. Wymagania szczegółowe

Cena wykonania szt. (sztuka) dla zabezpieczenia drzewa obejmuje:

- zabezpieczenie drzew nie przewidzianych do wycinki,
- dostarczenie sprzętu na plac budowy,
- wywóz odpadów,
- wykonanie czynności związanych z likwidacją stanowiska roboczego,
- uporządkowanie placu po budowie.

Cena odsłonięcia systemu korzeniowego jednego drzew (1 m³) metodą air spade obejmuje:

- wykonanie rozluźnienia struktury gleby, odsłonięcie systemu korzeniowego przy wykorzystaniu strumienia sprężonego powietrza w zasięgu rzutu korony drzewa urządzeniem air spade.

11. Przepisy związane

Rozporządzenie Ministra Infrastruktury z dnia 6 lutego 2003 r. w sprawie bezpieczeństwa i higieny pracy podczas wykonywania robót budowlanych (Dz. U. 2003 nr. 47 poz. 401) oraz inne normy i dokumenty związane, nie wymienione. W przypadku zmian lub pojawienia się nowych norm lub przepisów, Wykonawca zobowiązany jest we własnym zakresie i na własny koszt zaktualizować przyjęte do stosowania normy i przepisy.

Wykonawca jest zobowiązany do stosowania obowiązujących norm, aktów prawnych, itd. w momencie przystąpienia do robót i uwzględniania ich ewentualnej aktualizacji.

W przypadku zmian lub pojawienia się nowych norm lub przepisów, Wykonawca zobowiązany jest we własnym zakresie i na własny koszt zaktualizować przyjęte do stosowania normy i przepisy.

Przepisy i normy branżowe związane z projektowaniem i wykonaniem robót są wymienione w poszczególnych Specyfikacjach.